

臺南市 106 年市長盃社區棒球錦標賽競賽規程

- 一、主旨：推展臺南市棒球運動，促進社區及校園棒球運動風氣，增進本市參加棒球運動人口，提升基礎棒球技術水準。
- 二、指導單位：臺南市政府
- 三、主辦單位：臺南市政府教育局(體育處)
- 四、承辦單位：臺南市金城國中
- 五、協辦單位：社團法人臺南市體育總會、臺南市體育總會棒球委員會、臺南市私立南英商工、臺南市民德國中、臺南市建興國中、臺南市善化國中、臺南市文元國小、臺南市善化國小
- 六、競賽日期：106 年 9 月 9 日至 9 月 10 日。
- 七、競賽地點：小北 A、小北 C、文小 45、文中 66A、B、善化及南英棒球場。
- 八、開幕典禮：106 年 9 月 9 日(星期六)上午 7 時 30 分假文小 45 棒球場舉行。
- 九、報名日期：即日起至 106 年 8 月 30 日止。
- 十、領隊會議：106 年 9 月 2 日(星期六)上午 10 時假金城國中會議室舉行。
- 十一、報名手續：至臺南市運動地圖下載報名表，再以電子檔回傳至電子信箱 pollqa11123557@gmail.com (洪立昇教練)，寄出郵件後務必電確認是否收件。8 月 25 日前受理名單更換，請先以電話告知，再將正確名單 e-mail 至前述電子信箱，以利製作秩序冊，恕不受理電話報名，倘有相關詢問事項，請洽王登奎教練(0988-739738)或洪立昇教練(0932-703879)。
- 十二、參賽隊伍：臺南市社區棒球隊或學校棒球社團。
- 十三、賽制：
 - (一)少棒預賽採積分循環賽制(勝隊 2 分、敗隊 0 分)、複賽為單敗淘汰制，賽程由大會排定。
 - (二)青少棒採雙敗淘汰制，賽程由大會排定。
- 十四、球隊人數：報名比賽球員至少 12 名，最多 20 名。每隊職員含領隊、總教練、教練、管理(可兼教練)各一人，共 24 人。
- 十五、採用中華民國學生棒球聯盟審定之棒球規則。
- 十六、比賽用球：少棒採用國際認證 C 號軟式比賽球、青少棒採國際認證 B 號軟式比賽球。

十七、教練及選手需穿著球衣、球褲，球員休息室內除球員、教練、領隊外，其他人士一概不得進入。

十八、注意事項

- (一)各隊應於比賽前 30 分鐘向大會記錄組報到，並提出攻守名單，若需查驗對方球員資格，應同時提出申請，比賽開始後將不受理。比賽前或比賽中發生球員資格問題時，對於有疑問之球員，在不影響球賽進行原則下，得透過承辦工作人員『拍照存證』查核。
- (二)球隊出場比賽時，應將全隊球員之身分證及學生證集中保管，以備查驗，未帶證件之球員，不得填寫在攻守名單內比賽，違者視同違規球員，褫奪該隊所有比賽成績。
- (三)凡比賽時發生棒球規則或本規程無明文規定之問題，由承辦單位召集審判委員會商決定之，其判決即為終決。
- (四)為提升社區棒球精神，請球隊服裝力求整齊劃一，球衣(含內衣)樣式、顏色、長短一致，服裝應穿著整齊、號碼清晰，違者不得出場比賽，比賽中進、出場宜快速跑步。
- (五)比賽進行時，因雨或不可抗拒之因素，無法繼續比賽，賽滿 4 局以上之比賽，即截止比賽；比賽與否須經主辦單位會同審判委員會商決定，各球隊不得提出異議；本比賽得視球場狀況，設置球場特別規則，並於領隊會議或開賽前，提出說明。
- (六)採保留比賽制，但不滿一局時，則取消已賽成績，因風雨或其他不可抗拒之原因，當日第一場開始即無法比賽時，則整日賽程順延。途中停賽而延誤之賽程，由大會另行安排。上述情況經主辦單位會同競賽組、裁判組研商後決定，各球隊不得提出異議。
- (七)少棒採 6 局賽制，每場比賽以 90 分鐘為限，以主審宣告為準；若比數相等，則採突破僵局賽制；比賽中，兩隊得分比數四局相差 10 分，5 局(含)以上相差 7 分時，即截止比賽。
- (八)青少棒採 7 局賽制，每場比賽以 120 分鐘為限，以主審宣告為準；若比數相等，則採突破僵局賽制；比賽中，兩隊得分比數四局相差 10 分，5 局(含)以上相差 7 分時，即截止比賽。

- (九)賽程表之參賽隊伍在前者(左邊)為先守，請於三壘之選手席；決賽則於賽前決定攻守；各隊報名之隊職員始能進入選手席。
- (十)投手持球需於 12 秒內投球，未於 12 秒內投球時，則計壞球一個，12 秒之認定，以裁判之判決為準。
- (十一)投手受隔場限制**少棒**每位投手每場最多以 6 局為限，投球 2 局以內(含)，不受隔場限制，若投球 1 局或 2 局下場後，接連下一場比賽，該投手可再投 5 局或 4 局。投球 3 局以上(含)受隔場限制。
- (十二)投手受隔場限制**青少棒**每位投手每場最多以 7 局為限，投球 2 局以內(含)，不受隔場限制，若投球 1 局或 2 局下場後，接連下一場比賽，該投手可再投 6 局或 5 局。投球 3 局以上(含)受隔場限制。
- (十三)跑壘：順位進壘之跑壘員，嚴禁使用前撲式(頭、手向前式)滑壘，違者被判出局。
- (十四)比賽除暫停之需要，各隊之職員(領隊、總教練、教練)不得任意走出選手席及一、三壘指導區。若球賽中發生爭議，促請裁判裁決時，以一名職員(領隊、總教練、教練)在場為限，否則裁判得不予受理。
- (十五)野手集會：守備時，每次野手集會不得超過三人，一局中只能集會一次，時間以一分鐘為限。每場比賽以三次集會為限，第四次(含)以後之集會，每集會一次，則計算暫停一次。若延長賽時，則每三局可集會一次。
- (十六)暫停實施方式：
1. 守方：一局中只能暫停一次(更換投手不計)，每次時間以一分鐘為限，每場第四次(含)以後之暫停，每暫停一次，則需更換投手。若延長賽時，則每三局可暫停一次。
 2. 攻方：一局中只能暫停一次，每次時間以一分鐘為限。
- (十七)球員應穿著護具：
1. 捕手護具須自備並合乎標準(頭盔、面罩、護胸、護襠及護腿，

預備捕手亦應佩戴頭盔及面罩)，如上場比賽之捕手缺上開任何一項者，主審應給予警告並要求穿著齊全護具（此為第1次警告），如被警告之球隊或球員仍拒絕穿著齊全，主審應禁止該隊未穿著護具齊全之捕手上場比賽（此為第2次警告），如被警告2次之球隊仍拒絕使其捕手穿著齊全護具上場比賽，主審應沒收該隊該場比賽資格。

2. 擊球員、跑壘員及壘指導員（若為球員）均須戴安全帽（安全帽請採用雙耳並附安全帶之規格）。

(十八) 比賽中攻守雙方球員應協助撿拾界外球，一壘邊由一壘選手席負責，三壘邊由三壘選手席負責，本壘後方由攻隊負責，撿拾後繳交場邊大會工作人員。

(十九) 總得失分比值：

1. 兩隊以上比賽勝負場之積分成績相同時，應依據總得失分比率大小來決定晉級球隊。
2. 總得失分比率計算公式： $(\text{總得分} \div \text{進攻局數}) - (\text{總失分} \div \text{守備局數}) = \text{比值}$ 。

(二十) 突破僵局制：

1. 比賽因局數或時間打滿結束時，對戰球隊仍無法分出勝負，進入延長賽起採用。
2. 攻方從無人出局滿壘開始進攻。
3. 雙方教練在延長賽開始時將跑者與打者名單交給主審，教練可任選其中一個棒次作為本局首位打者，如選擇本局從第1棒進攻，則第7棒為三壘跑壘員、第8棒為二壘跑壘員、第9棒為一壘跑壘員。前項棒次經提交後不得更改，打序繼續延用於下一局，直至分出勝負為止。
4. 代跑或代打係按照既有規定進行。

十九、本競賽規程經臺南市體育處備查後實施，修正時亦同。

少棒組賽程表

A 組

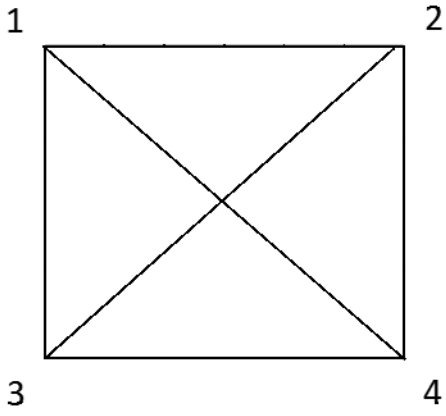

B 組

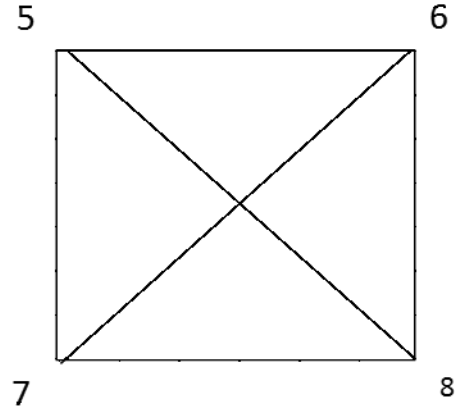

C 組

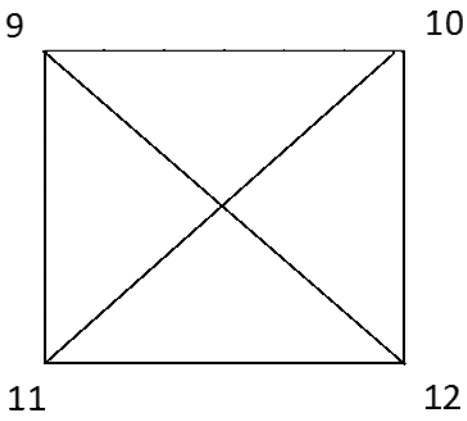

D 組

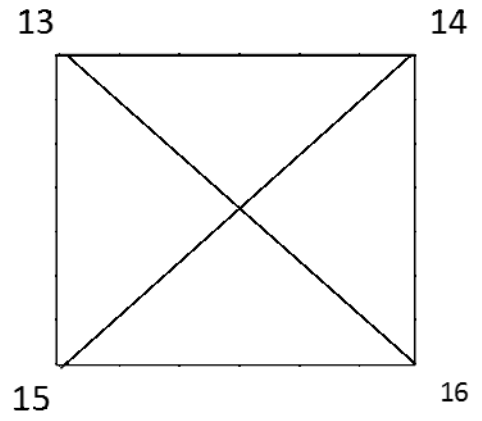

複決賽

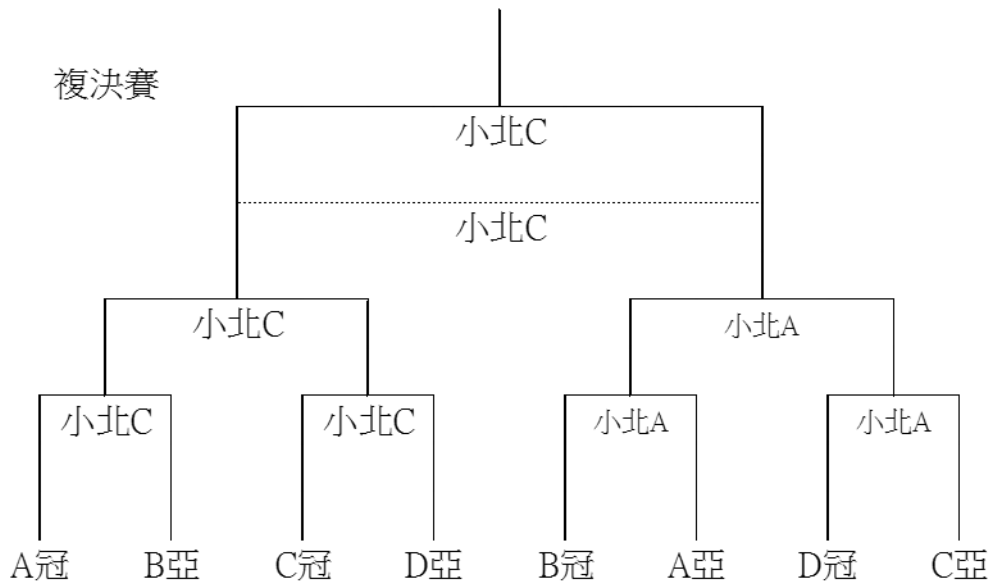

9月9日 少棒組賽程表

07:30-08:00 開幕式 @文小45 棒球場

時間	場地	先守	場次	先攻	備註
08:00-09:30	小北 A		1		
09:40-11:10	小北 A		2		
11:20-12:50	小北 A		3		
13:00-14:30	小北 A		4		
14:40-16:10	小北 A		5		
16:20-17:50	小北 A		6		
08:00-09:30	小北 C		7		
09:40-11:10	小北 C		8		
11:20-12:50	小北 C		9		
13:00-14:30	小北 C		10		
14:40-16:10	小北 C		11		
16:20-17:50	小北 C		12		
08:00-09:30	善化球場		13		
09:40-11:10	善化球場		14		
11:20-12:50	善化球場		15		
13:00-14:30	善化球場		16		
14:40-16:10	善化球場		17		
16:20-17:50	善化球場		18		
08:00-09:30	南英球場		19		
09:40-11:10	南英球場		20		
11:20-12:50	南英球場		21		
13:00-14:30	南英球場		22		
14:40-16:10	南英球場		23		
16:20-17:50	南英球場		24		

9月10日 少棒組賽程表

時間	場地	先守	場次	先攻	備註
08:00-09:30	小北 C		25		
09:40-11:10	小北 C		26		
11:20-12:50	小北 C		27		
08:00-09:30	小北 A		28		
09:40-11:10	小北 A		29		
11:20-12:50	小北 A		30		
13:15-14:45	小北 C		31		季軍賽
15:00-16:30	小北 C		32		冠軍賽

青少棒組賽程表

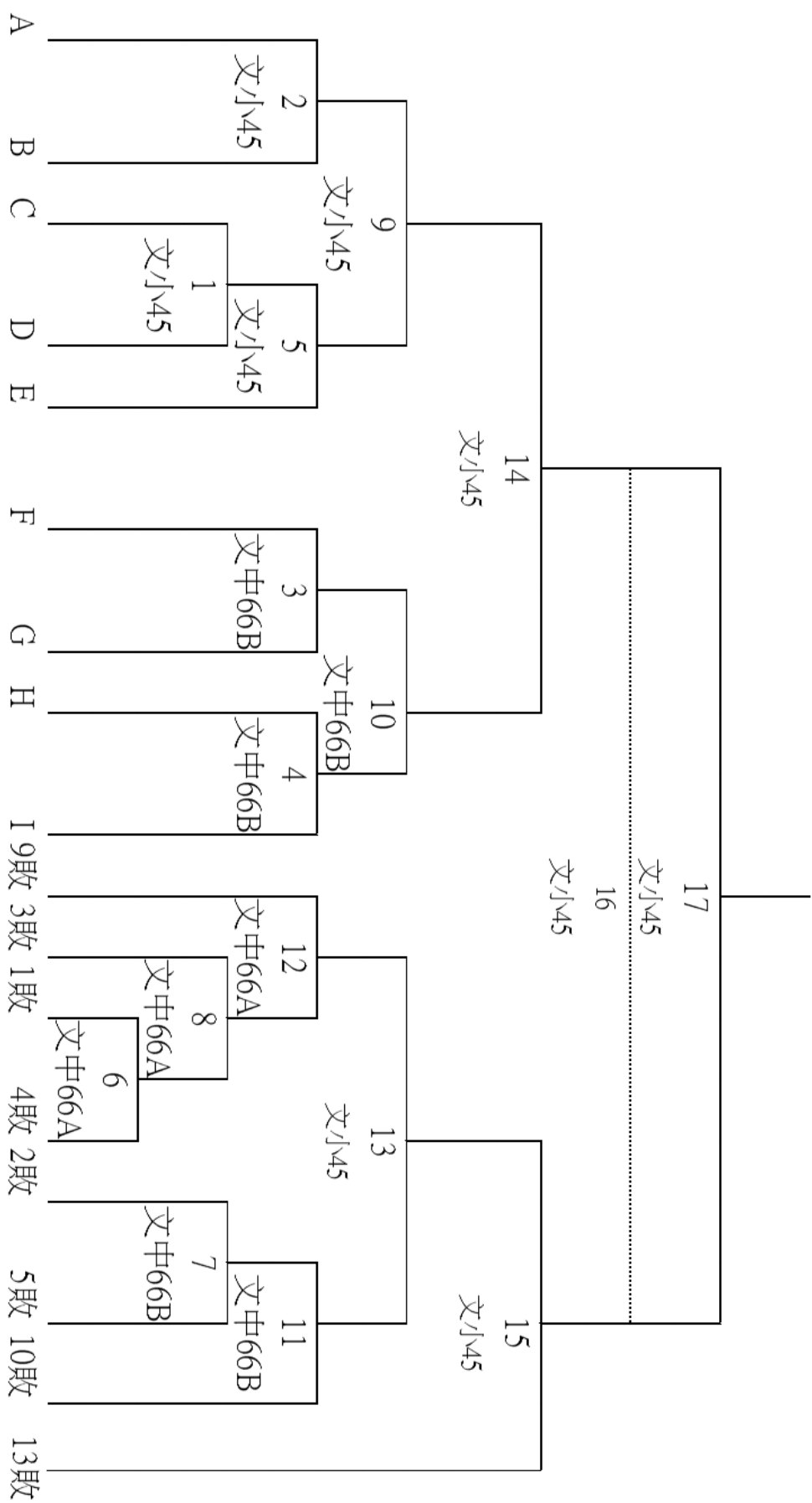

9月9日 青少棒組賽程表

07:30-08:00 開幕式 @文小 45 棒球場

時間	場地	先守	場次	先攻	備註
08:00-10:00	文小 45		1		
10:00-12:00	文小 45		2		
12:00-14:00	文小 45		3		
14:00-16:00	文小 45		4		
08:00-10:00	文中 66A		5		
10:00-12:00	文中 66A		6		
12:00-14:00	文中 66A		7		
14:00-16:00	文中 66A		8		
16:00-18:00	文中 66A		9		
10:00-12:00	文中 66B		10		
12:00-14:00	文中 66B		11		
16:00-18:00	文中 66B		12		

9月10日 青少棒組賽程表

時間	場地	先守	場次	先攻	備註
08:00-10:00	文小 45		13		
10:00-12:00	文小 45		14		
12:00-14:00	文小 45		15		
14:00-16:00	文小 45		16		季軍戰
16:00-18:00	文小 45		17		冠軍賽

臺南市 106 年市長盃社區棒球錦標賽

～競賽榮譽公約～

- 一、注重球隊參賽精神，提升棒球比賽品質：
 - (一) 參賽球隊必須完成所有比賽，除不可抗力因素並經大會同意外，不得以任何理由退出比賽，否則取消參賽資格。
 - (二) 比賽中隊職員不得對裁判、對方教練、球員、家長及觀眾言語侮辱或毆打，違反者勒令退場，後續賽程亦不得進場。
 - (三) 參賽球隊須著球隊整齊球衣參與開、閉幕及所有比賽。球員並須著整齊護具出賽。
 - (四) 教練及隊職員應要求球員發揮良好運動精神，賽前賽後，進出球場時須向球場致敬；比賽時攻守互換之際，球員均應跑步出場，守方並須將球置放於投手板上，不得任意丟放或交於裁判。
 - (五) 參賽球隊須妥善照顧參賽球員，並為其辦理適當之保險。
- 二、加強球隊生活教育，重視球員人格、品德之培育：
 - (一) 教練及隊職員應以愛、關懷與鼓勵之方式指導球員，不得任意責罵及體罰，違者將立即予以驅逐出場。
 - (二) 為求尊重提供場地單位，參賽隊職員須注意執行下列事項：
 - 1、應珍惜球場草皮、環境及設備。
 - 2、參賽球隊於每場比賽後，必須整理休息區及其附近；當日最後一場比賽結束後，與賽隊伍更須清理球場及其週遭，始得離開。
 - 3、指導球員及隨隊家長、親友注重環保。用過之便當盒，將殘渣倒出集中、疊好，飲料空盒、空罐則應壓扁，分類包封後，再分置於垃圾箱或環保箱中，以維球場整潔美觀並利事後清理。
 - 4、重視球員生活教育，要求球員尊重校旗、重視禮貌、發揮體育精神，並嚴禁球員於比賽場地、學校範圍內遊蕩、喧嘩，以維球場周遭之安寧，並免影響提供場地學校學生上課與活動。
 - (三) 比賽進行中，教練需指導學生撿拾界外球，界外球請由兩側球隊球員撿拾。
- 三、棒球人自我督促要求，建立優質棒球文化：
 - (一) 參賽之裁判、工作人員及球隊隊職員比賽期間，嚴禁於大會、休息區、球場範圍吸煙、嚼檳榔、喝酒、及其他可能構成負面教育之不當行為。
 - (二) 勸導球員家長、觀眾、來賓勿亂丟煙蒂、檳榔渣及飲料罐，維護舒適之看球環境。
 - (三) 本公約各參賽球隊均應遵守，正本須經領隊、總教練及管理親自簽名，與報名表正本同時寄達主辦單位，始視為完成報名手續。
 - (四) 若參賽隊伍違反比賽公約期競賽規程等約定，主辦單位有權沒收比賽。
 - (五) 各球隊若有冒名頂替球員之情事發生，經大會裁判確認，則取消該球隊比賽資格。

領隊：

總教練：

教練：

管理：

中華民國 106 年 月 日

臺南市 106 年市長盃社區棒球錦標賽 比賽報名表

組別：

球隊名稱：

球隊通訊地址：

球隊連絡人：

電話：

電子郵件信箱：

職稱		姓名		電話		背號
領隊						
總教練						
教練						
管理						
編號	職稱	姓名	出生年月日	身份證字號	就讀學校	背號
1	隊長					
2	球員					
3	球員					
4	球員					
5	球員					
6	球員					
7	球員					
8	球員					
9	球員					
10	球員					
11	球員					
12	球員					
13	球員					
14	球員					
15	球員					
16	球員					
17	球員					
18	球員					
19	球員					
20	球員					

註：球員報名最多 20 名

凡在一年內曾參加過中華民國學生棒球聯盟全國聯賽之球員，均不得報名參加本次盃賽。