

108年度

心得寫作得獎

作品集

公務人員專書閱讀



國家文官學院

目 錄

壹、「公共政策與管理知能」領域

- 金椽獎** · 迎戰寧靜危機，打造美麗新世界——我
 讀《未來年表》.....【梁婉媚】 1
- 銀椽獎** · 閱讀《必然》——從未來科技大趨力窺
 探數位生態新紀元【江凱寧】 15
- 銅椽獎** · 人文與環境的協奏曲——《好城市》讀
 後感【莊奐真】 28
- 佳 作** · 推力的巧思：推出公共政策新局勢【安紫瑜】 39
- 一個網路酸民的告解——《最低的水果
 摘完之後》閱讀有感【王正億】 53
 - 說服可以順水推舟，改革不必耀武揚威
 ——《推出你的影響力》讀後心得【楊代文】 68
 - 一位創意職人的告白——《創造力是性
 感的》專書閱讀心得【黃慧芬】 80
 - 推力，推出你的影響力【Nudge】.....【陳柏村】 91
 - 當哈利遇上莎莉——創造力大進擊【林崑木】 102
 - 迎接少子高齡化的寧靜革命——《未來
 年表》閱讀心得【馬世杰】 119

- 讀解臺灣現狀：我思故我在——閱《最低的水果摘完之後》有感【林宛靜】 136
- 醒省——《最低的水果摘完之後》閱讀心得【吳明珠】 148
- 輕輕一推，大大不同——《推出你的影響力》讀後感【陳明梨】 159
- 從寧靜到恐懼，無法倖免的危機——《未來年表》讀後感【李郁瑤】 171
- 少子化與高齡化的寧靜危機——由《未來年表》發想【陳素修】 182

貳、「自我發展與人文關懷」領域

- 金椽獎 · 洞悉制度的流變：共尊共信，返本而開新——《中國歷代政治得失》讀後感【林敏勝】 197
- 銀椽獎 · 在《億萬年尺度的臺灣》地質紋理上，譜寫土地與人的抒情曲【江凱寧】 208
- 銅椽獎 · 兵凶戰危，和平是念，《火藥時代》讀後感【方竟曉】 224
- 佳 作 · 追求仁的現代精神——《半部論語治天下》讀書心得【胡友熙】 234
- 人機關係的二律背反——淺論《在一起孤獨》的後人類時代【張騰亞】 244
- 觀《火藥時代》論技術創新與管理——《火藥時代》閱讀心得【陳柏維】 256

- 疏離之後，尋回自我——《在一起孤獨》
讀後感【李衍璋】 269
- 「人研究鼠」而非「鼠研究人」——思索
《科學大歷史》之見【林基興】 282
- 一網情深：科技做為人際與人性的競逐
場域——《在一起孤獨》讀後感【蔡宜芳】 291
- 名為「連結」的孤島——《在一起孤獨》
讀書心得報告【黃美綾】 300

參、「年度推薦經典」領域

- 金椽獎** · 在世界的智慧傳統裡悠遊——《人的宗教》
讀後感【熊浩慶】 311
- 銀椽獎** · 《泰戈爾詩集》～智慧的大洋中響徹著愛的話語～【劉俊余】 323
- 銅椽獎** · 重新擁抱傳統智慧結晶——《人的宗教》
讀後感【張峻嘉】 334
- 佳作** · 《人的宗教》——追溯傳統智慧、考驗自我智識的奧德賽【張瑋麟】 348
- 如你迷航——人生旅程之百年經典【莊婉儀】 359

壹、「公共政策與管理知能」領域





迎戰寧靜危機， 打造美麗新世界 ——我讀《未來年表》



【金椽獎·梁婉媚¹】

世界是由一連串的意外事件所創造

——《人類大命運》

壹、前言

Ted C. Fishman 說：「沒有別的辦法比生對時代、生對地方能讓人活得更久」。臺灣人口平均餘命 40 年來增長近 10 歲，已大大轉變「人生七十古來稀」。自 1993 年起，臺灣邁入高齡化社會；在 2018 年 65 歲以上老年人口占總人口比率的 14.5%，正式邁入高齡社會。

今周刊 2019 年 3 月登一則「2019 全球出生率排名，臺灣再吊車尾」，指出「世界人口綜述 (World Population Review)」2019 年各國的出生率排名報告，臺灣於 200 個國家中排名最後一名，生育率最高的國家前 9 名都在非洲。

高齡化、少子化已成為臺灣的國安議題，政府近年來成立少子化辦公室，推動少子女化對策；另一方面，臺灣具有全球首見由政府全面推動高齡友善城市計畫。但現實生活的多方壓力仍使社會上瀰漫著不婚、不生、不育，大家只為維持現狀，而非投資未來，「獨老年代」即將到來。

1 高雄市政府高雄市立鼓山高級中學組員。

臺灣與日本、義大利、西班牙、南韓構成世界上最老的國家群。西班牙曾是歐洲最年輕最多產的國家，現在卻成為最年老與最不願意生育的國家。日本素有「課題先進國」的稱號，少子高齡化已成為日本「國難」，人口問題正以緩慢的速度，凌遲、侵蝕每個人的生活卻不自知，河合雅司稱之為「寧靜危機」。閱讀河合雅司的著作《未來年表》，可作為同樣面臨少子高齡化問題的臺灣借鏡。

貳、專書梗概：日本，課題先進國的進擊

本書提及日本寧靜危機面對的課題有 4 項，包括出生人數減少、高齡者激增、社會支撐者不足，以及以上 3 點交互作用下所帶來的人口減少。茲統整歸納本書重點及見解評述如下：

一、少子高齡化的寧靜危機

少子化、高齡化帶來什麼樣的衝擊？作者以像年曆那樣具體描繪未來 50 年日本的樣貌，筆者爬梳整理如下：

（一）女性成爲危機主角，日本邁入獨居社會

年輕人對戀愛消極，雖有結婚欲望，卻苦無對象，即便結婚生育但也因很花錢不願多生。少子化造成未來育齡婦女減少，「少子化招來更嚴重的少子化」。此外，女性比男性長壽，在不願與子女同住又配偶離開後，獨居者增多。是以，未婚及獨居高齡女性的增加下，預估 2022 年日本邁入獨居社會。

（二）都市鄉鎮樣貌改變，多死社會形成問題

社會逐漸演變為都市總人口不變，高齡者增加；鄉鎮總人口減少，高齡者未增加很多的現象。銀行、百貨、老人之家從鄉鎮消失，增加的空屋淪為犯罪天堂或貧民窟，鄉鎮也面臨消滅危機。高齡社會緊接而來的多死社會，葬禮會場、火葬場及墓園問題也將顯現。

（三）都市成爲醫療地獄，醫療社會保險破產

高齡者湧入以商業爲中心的都市依靠子女，都市照護設施不足、缺乏病床、血液不夠，加以醫護人員減少，都市恐成爲醫療照護地獄。日本高齡者亟須看護者，這也造成老老照護、雙重照護、外籍看護及照護離職等隱憂。醫療保險及社會保險因人口減少，稅收減少，將面臨破產危機。

（四）社會基礎建設老化，企業經營陷入苦戰

逐漸老去的不只是人，還有道路、供水、電廠等基礎建設，都將難以維護。企業經營因人力缺乏而影響生產力，在職員工可能因照護家人而離職，只好任用高齡資深員工，人事費增加，經營陷入苦戰，部分企業（職業）逐漸消失。

二、成爲微小卻閃亮的國家

日本政府推行外籍勞工、AI 人工智慧、女性及高齡者作爲寧靜危機的對策。作者認爲日本要忍受人口減少與高齡化的體質，從更多層面思考策略，另外提出 10 個處方箋，筆者歸納爲 4 點，如圖 1。

| 改變觀念 | 區域重整 | 提升優勢 | 金援鼓勵 |
|---|--|--|---|
| <ul style="list-style-type: none"> 減少高齡者 擺脫24小時全年無休的社會 推動中高齡人口移居地方計畫 建立第二市民制度 | <ul style="list-style-type: none"> 明確劃分非住宅區 跨區域進行自治體合併 | <ul style="list-style-type: none"> 徹底執行國際分工 活用工匠技術 以公費生制度培育人才 | <ul style="list-style-type: none"> 第三胎以上補助1000萬圓 |

圖1 重點歸納10個處方箋

（資料來源：筆者整理）

(一) 改變觀念

作者認為可以藉由重新定義高齡者以「減少高齡者」，將 65 歲至 74 歲人口界定為準高齡者，75 歲以上為高齡者，而 70 歲以下為勞動人口。再者，「推動中高齡人口移居地方計畫」在地方大量建設高齡住宅，並結合老年人「重返大學生活」。另外，「建立第二市民制度」自由選定喜歡的城市申請戶籍登記，增進當地稅收。最後，「擺脫 24 小時全年無休的社會」，消除服務過剩的問題。

(二) 區域重整

當人口減少，為有效維護公共設施及方便提供服務，避免購物難民或醫療難民，勢必要改造成緊密集中而有效率，如此一來「明確劃分非住宅區」、訂定國土使用計畫、城鎮縮小計畫，並「跨區域進行自治體合併」，以達到戰略性縮減。

(三) 提升優勢

將有限的人才與資本投入日本擅長的領域，拋開開發中國家商業模式，「徹底執行國際分工」將可委託其他國家的工作分開。另一方面，「活用工匠技術」發揮「職人技藝」製作高附加價值產品，讓產品變成匠心獨具之作。此外，政府應針對國家希望發展領域「以公費生制度培育人才」。

(四) 金援鼓勵

有關少子化對策，本書作者認為首先要恢復相親的功能，並修正工時過長的問題，從制度上提供育兒補助、兒童津貼、降低所得稅，對「第三胎以上補助 1000 萬圓」，由國家負擔部分養育費用。

三、專書特色之見解評述

本書主要從宏觀面探討少子高齡化問題，有關本專書特色，筆者提出以下見解供參：

(一) 呼應世界人口減少的因應之道

因應寧靜危機，作者和美國經濟學家 Milton Ezrati 同樣認為，保有高附加價值產品的優勢，藉全球化執行國際分工；推動員工教育與訓練，做好面對要求更高的未來。此外，現今老年慢性病得到控制，應重新定義退休年齡及老年人口，增進勞動力，累積退休金。

(二) 未見現實貧窮高齡者的對策

藤田孝典《下流老人》指出，日本早已出現大量過著中下階層生活的高齡者，而且未來會只增不減。他們即便工作 40 年，年金制度和退休金卻無法支撐高齡生活，公立照護設施不足，許多高齡者租賃環境惡劣的小房間。又，女性工作待遇比不上男性，工作期間短年金少，然而獨居女性高齡者多。針對現實高齡者的貧窮情況，作者未提出具體的因應對策。

(三) 低估高齡者在地老化的渴望

作者提出中高齡人口移居地方計畫。事實上，高齡者對長久生活之處，因與土地、鄰居等長期互動，而具有特殊意義與認同感，反而在低適應力的高齡時期要轉換生活環境，是強人所難。作者高估高齡者移居的適應力，低估在地老化的渴望。

(四) 忽視生兒育女的其他鼓勵及保護

近年虐童（嬰）案件在日本明顯增多（圖 2），2019 年 1 月千葉縣一位 10 歲女童在家遭父親虐待身亡，政府機構曾介入卻因消極作為造成悲劇，引起大眾撻伐。

作者未論述對幼童的福利及保護，其少子化對策僅提供金錢補助，忽視對生兒育女尚有其他積極作為的空間。

1990年至2016年虐童報告統計

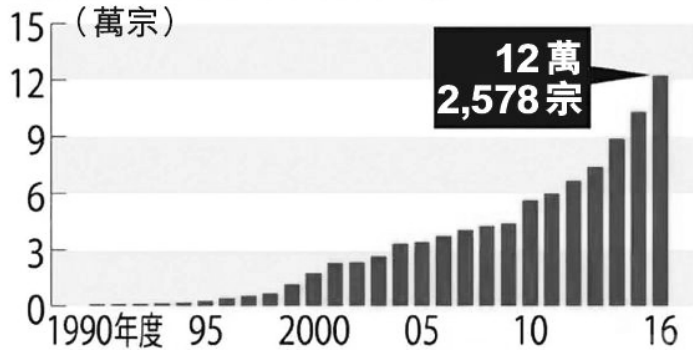

(數據來源：日本厚生勞動省)

圖2 日本虐童案件統計

(資料來源：力報，<https://www.exmoo.com/article/95581.html>)

參、延伸啓發：臺灣，另一個未來年表

1945至1964年戰後嬰兒潮及1976至1982年第二波出生高峰期的回聲潮世代，讓大量青壯人口扶養少數依賴人口，創出了臺灣經濟奇蹟。現今，曾經的青壯人口成為高齡者，而少子化烏雲已籠罩臺灣，不斷老化的人口結構，對國家的成長與繁榮造成威脅。

一、臺灣的未來年表

筆者依國家發展委員會2018年8月《中華民國人口推估》報告(中推估假設結果)及其他資料，作出臺灣未來年表，如圖3：



圖3 臺灣未來年表
(資料來源：筆者整理自繪)

(一) 僅8年進入超高齡社會，速度超過歐美日等國

依內政部統計，臺灣近10年老年人口增加了38%。2018年全臺65歲以上老年人超過總人口14%邁入高齡社會；2026年推估此比率再超過20%，成為超高齡社會。由高齡社會轉為超高齡社會僅8年時間，比起日本11年、美國15年、法國29年為快。

(二) 青壯人口逐年減少，照顧老年人口負擔沈重

2015年臺灣青壯人口每百人扶養16.9名老年人口；2027年老年人口超過500萬，為當年青壯人口的三分之一；2040年青壯人口占比低於60%，每2位青壯人口扶養1位老年人口；2050年老年人口達最高峰，佔總人口約36%。青壯人口照顧老年人口負擔逐年沈重。

(三) 老年人口集中在都市，老人老屋老城的三老困境

占全臺灣土地面積 13.3% 的都市計畫區範圍內住了 80% 的人口，而 2018 年有 66.62% 老年人口居住在六都，僅大臺北區共計 98 萬。臺北市 2017 年共約 48 萬戶房屋屋齡超過 30 年，占全市房屋總數的 55%。又臺北市都市更新處統計，87 年至 107 年底止都市更新已核定實施 360 案，其中已完工 139 案，施工中 83 案。都市地區更新緩慢，恐形成老人老屋老城的三老困境。

(四) 出生人口減少，高教機構面臨存廢及轉型問題

近年臺灣每年出生人口數約在 20 萬上下，依教育部統計處資料，大學入學人數 2018 年適逢龍年尚有 24.8 萬，但自 2022 年起將跌破 20 萬人，並逐年降至 2028 年 16 萬人（如圖 4），後於 2030 年龍年反轉回升 19.4 萬人。臺灣擁有世界密度最高的高教機構，2018 年大專校院公私立共計 161 間，大學入學人數減少，高教機構面臨存廢及轉型問題。



圖4 各級教育1年級學生數變化趨勢
(資料來源：教育部統計處)

(五) 死亡人數逐年攀升，某些鄉鎮面臨空洞化危機

臺灣非六都地區的老年人口結構，除了金門、連江

及新竹縣市外，其他縣市老年人口占該縣市總人口數的比率都高於全臺平均值（如圖5）。再者，2018年死亡數17.6萬人，2025年預估19.7萬人，2045年預估30.5萬人，死亡人數逐年攀升。1960年至1980年間大量人口從鄉村移動到都市，鄉鎮留下多數的高齡者，在高齡者死亡後，未來恐面臨空洞化危機。

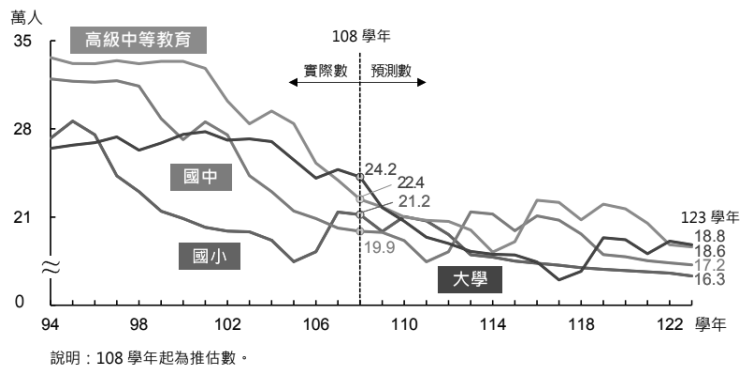
表三、縣市別戶籍登記現住人口數

| 縣市別 | 總人口數 | 戶籍登記65歲以上老年人口 | | | | | 年齡別 | | | | | | | | | |
|-----|------------|---------------|-------|-----------|-----------|----------|-------------|-----------|---------|---------|---------|---------|---------|--------|--------|--|
| | | 占該縣市總人口數 (%) | | 男 | 女 | 女性占比 (%) | 性比例 (女=100) | 65-69歲 | 70-74歲 | 75-79歲 | 80-84歲 | 85-89歲 | 90-94歲 | 95-99歲 | 100歲以上 | |
| | | 總人口數 (%) | 男 | | | | | | | | | | | | | |
| 總計 | 23,577,488 | 3,382,433 | 14.35 | 1,550,474 | 1,831,959 | 54.16 | 84.63 | 1,287,867 | 714,368 | 600,034 | 405,549 | 246,303 | 101,948 | 22,973 | 3,391 | |
| 新北市 | 3,991,411 | 528,879 | 13.25 | 241,088 | 287,791 | 54.42 | 83.77 | 227,862 | 116,065 | 85,381 | 50,744 | 30,615 | 13,989 | 3,602 | 621 | |
| 臺北市 | 2,669,639 | 452,759 | 16.96 | 202,272 | 250,487 | 55.32 | 80.75 | 170,498 | 97,699 | 76,876 | 50,961 | 34,457 | 16,899 | 4,603 | 766 | |
| 桃園市 | 2,213,379 | 248,097 | 11.21 | 114,981 | 133,116 | 53.65 | 86.38 | 101,000 | 52,420 | 40,488 | 25,870 | 18,217 | 8,119 | 1,719 | 264 | |
| 臺中市 | 2,797,874 | 334,068 | 11.94 | 153,560 | 180,508 | 54.03 | 85.07 | 134,250 | 71,454 | 57,679 | 37,236 | 22,246 | 9,088 | 1,846 | 269 | |
| 臺南市 | 1,884,036 | 279,672 | 14.84 | 128,412 | 151,260 | 54.08 | 84.89 | 103,215 | 57,117 | 50,139 | 37,043 | 22,033 | 8,288 | 1,617 | 220 | |
| 高雄市 | 2,772,820 | 409,743 | 14.78 | 187,798 | 221,945 | 54.17 | 84.61 | 165,461 | 90,222 | 71,397 | 44,840 | 25,426 | 10,140 | 2,019 | 238 | |
| 宜蘭縣 | 455,592 | 71,806 | 15.76 | 33,290 | 38,516 | 53.64 | 86.43 | 23,883 | 14,001 | 14,684 | 10,503 | 5,928 | 2,261 | 478 | 68 | |
| 新竹縣 | 556,056 | 67,826 | 12.20 | 32,442 | 35,384 | 52.17 | 91.69 | 22,549 | 13,442 | 13,564 | 9,659 | 5,721 | 2,351 | 471 | 69 | |
| 苗栗縣 | 550,085 | 86,914 | 15.80 | 41,232 | 45,682 | 52.56 | 90.26 | 28,134 | 17,407 | 17,073 | 12,778 | 7,800 | 3,018 | 631 | 73 | |
| 彰化縣 | 1,278,311 | 193,967 | 15.17 | 89,295 | 104,672 | 53.96 | 85.31 | 66,309 | 38,880 | 37,317 | 27,892 | 16,325 | 5,884 | 1,243 | 117 | |
| 南投縣 | 498,117 | 84,550 | 16.97 | 39,622 | 44,928 | 53.14 | 88.19 | 28,597 | 16,948 | 16,499 | 12,036 | 7,225 | 2,619 | 560 | 66 | |
| 雲林縣 | 687,646 | 122,728 | 17.85 | 56,000 | 66,728 | 54.37 | 83.92 | 38,084 | 25,232 | 25,278 | 18,750 | 10,797 | 3,806 | 705 | 76 | |
| 嘉義縣 | 508,038 | 95,833 | 18.86 | 44,000 | 51,833 | 54.09 | 84.89 | 29,935 | 18,553 | 19,230 | 15,109 | 9,115 | 3,154 | 658 | 79 | |
| 屏東縣 | 827,051 | 134,554 | 16.27 | 63,286 | 71,268 | 52.97 | 88.80 | 48,159 | 28,382 | 25,817 | 18,146 | 9,930 | 3,388 | 645 | 87 | |
| 臺東縣 | 219,342 | 34,962 | 15.94 | 15,931 | 19,031 | 54.43 | 83.71 | 12,188 | 7,468 | 6,511 | 4,616 | 2,686 | 1,171 | 280 | 42 | |
| 花蓮縣 | 328,444 | 51,636 | 15.72 | 23,783 | 27,853 | 53.94 | 85.39 | 18,683 | 10,938 | 9,436 | 6,485 | 3,891 | 1,713 | 431 | 59 | |
| 澎湖縣 | 104,392 | 16,541 | 15.85 | 7,659 | 8,882 | 53.70 | 86.23 | 5,443 | 3,266 | 2,859 | 2,497 | 1,647 | 639 | 177 | 13 | |
| 基隆市 | 370,368 | 57,158 | 15.43 | 25,884 | 31,274 | 54.72 | 82.77 | 22,634 | 11,370 | 10,347 | 6,683 | 3,899 | 1,733 | 392 | 100 | |
| 新竹市 | 444,406 | 52,561 | 11.83 | 23,412 | 29,149 | 55.46 | 80.32 | 19,663 | 11,232 | 9,224 | 6,099 | 3,952 | 1,875 | 447 | 69 | |
| 嘉義市 | 268,699 | 39,207 | 14.59 | 17,345 | 21,862 | 55.76 | 79.34 | 14,185 | 8,333 | 7,106 | 5,117 | 2,977 | 1,209 | 237 | 43 | |
| 金門縣 | 138,724 | 17,522 | 12.63 | 8,408 | 9,114 | 52.01 | 92.25 | 6,560 | 3,597 | 2,940 | 2,321 | 1,313 | 554 | 188 | 49 | |
| 連江縣 | 13,058 | 1,450 | 11.10 | 774 | 676 | 46.62 | 114.50 | 575 | 342 | 189 | 164 | 103 | 50 | 24 | 3 | |

資料來源：內政部戶政司。

說明：性比例=(男性人口數/女性人口數)×100，即每100個女性人口所當男性人口數。

圖5 各縣市戶籍登記現住人口數
(資料來源：內政部統計處)

(六) 少子化造成大量房產繼承，不利老屋重建或都市更新

1991年臺灣每年繼承房屋不到2萬棟，2000年時約2.5萬棟，2016年已經超過5萬棟，至2035年時預估約7.5萬棟以上。此外，2037年全臺灣約有740萬戶屋齡超過30年。人口減少影響房屋市場的剛性需求，加以繼承房產持續增加，對老屋的管理及維修，恐心有餘而力不足，長久一來，不利老屋重建或都市更新。

（七）僅老年人居住宅數大幅成長，尤以獨居老人比例高

依內政部統計資料，全臺僅老年人居住者 10 年來增加 19 萬 2,020 宅，增加了 57.26%，占總宅數比率從 5.37% 成長至 7.52%，其中僅 1 名老年人居住者宅數占 4 分之 3 以上。未來獨居高齡者大幅成長，獨老年代即將來臨。

二、臺灣的寧靜契機

回不去的少子化，人口數將絕對劇減，高齡者激增的社會，將讓習以為常的生活變得不再理所當然，我們無法置身事外。面對未來，臺灣的寧靜「契」機在哪裡？茲以時、醫、住、行、育、樂、生，分述如下：

（一）時

Milton Ezrati《晚退休時代》認為，將女性與老年人口勞動參與率提高後可大幅減輕老化效應。策略上，協助女性解決家庭責任，接受高齡者能彈性、縮短工時及在家工作等。然而，要真正維持繁榮富裕、無時無刻取得生產成果，主要仍有賴一全球化。

（二）醫

臺灣失智人口 2017 年底已逾 27 萬人，政府在 2014 年公布實施「失智症防治照護政策綱領暨行動方案」；再者「長期照顧十年計畫」給予失智、失能、中低收入戶者滿足基本長照需求；而壓力、焦慮引發而來的身心病症也不容忽視。臺灣不像日本，都市醫療服務反而比鄉鎮好，未來宜增設高齡整合性門診、減少就醫候診時間、訂定在職者長期照顧假等。

（三）住

都市高齡者多住在 30 年公寓，獨居老人日益增

加，且「在地老化」係長久之策，空間設計應朝向無障礙空間改進。再者，可參考本書第二市民制度，鼓勵都市高齡者在鄉鎮有第二個居住地，活化當地觀光及經濟，支持「地方創生」。另一方面，都市更新宜配合都市計畫推行，增加租稅減免獎勵，避免因容積獎勵而有窄巷蓋高樓亂象。

（四）行

都市大眾交通工具便捷，惟多增設無障礙廁所，改位位博愛座。鄉鎮加開高齡友善公車、增設百貨行動車及強化高齡就醫服務，不因鄉鎮交通不便而影響生活品質。此外，推動高齡者數位科技應用，裝設自動安全監視感應，利用網路平台採買日常用品、宅配餐點等。

（五）育

幼童人口減少，質的提升更刻不容緩，可規定懷孕父母取得育兒學習時數及參加家庭教育方能獲得育兒津貼。再者，政府可全額補助義務教育學雜費，輔導高等教育開設在職教育、終身學習課程；參考本書構想培育國家希望發展領域人才。此外，讓幼童可進入父母職場附近的學校就讀，降低育兒負擔。

（六）樂

臺灣呼應世界衛生組織倡議之活躍老化概念，以8大面向為基礎（如圖6），將22縣市打造成高齡友善城市。在世界各地，戰後嬰兒潮世代都是最富裕的一代，宜將寧靜危機化為銀髮商機。此外，鼓勵高齡者追求自我實現，可參考本書「大學合作型 CCRC」規劃高齡者大學校園生活。



圖6 高齡友善城市八大面向

(資料來源：衛生福利部國民健康署，<http://afc.hpa.gov.tw/Page/base/result.aspx>)

(七) 生

臺灣 2018 年起推行「少子女化對策計畫 (107-111 年)」，目標包括：提升生育率、實現性別平等 (平衡就業與家庭)、減輕家庭育兒負擔及提升幼兒照顧品質；希望 2030 年出生率能回升到 1.4。然而，此計畫未規劃 5 歲以後的教養福利措施、未放寬家庭照顧假日數等，尚有可改善空間。

肆、結語：打造美麗新世界

只要稍加留心，就會發現孩子愈來愈少，老人愈來愈多，而且

世界各地幾乎都如此。Ted C. Fishman 的著作《當世界又老又窮》，藉由各國有關高齡者的故事，娓娓道出全球人口老化的衝擊與複雜性，遠非人類所能掌握。教育、公共衛生、都市生活、傳染病的消除與人權的進步是全球性的。迎戰寧靜危機，全球沒有一個國家能倖免，只是時間快慢之別。

面對寧靜危機，各國莫不提出因應策略，這將助長各國產業調整，改變人們看待工作和退休的態度。未來女人、老人、機器人都將成為勞動人口，聯合國也預測未來 45 年內約有 2,200 萬移民從貧窮國家移出。誠如本書所述，我們要告別 20 世紀型態成功經驗，擺脫過去人口增加的概念，適應人口減少卻老化的世界。老化的世界是多元、複雜而且經常是弔詭的，我們必須從個人、從在地與從全球的角度進行調適。

一、從個人

全球老化是人類最大的成就，我們幸運嗎？是的，但我們必須調適個人，並將其連結到充滿變遷的動態世界，重新思考該怎麼做才能在通往老化新世界的路上趨吉避凶。對於我們的人生、我們關愛的人，現在就該做好準備，包括：老年生活、醫療安排、生前契約、財產信託、預立遺囑等。因為未來可能過得美好，也可能過得更悲慘。

二、從在地

美國高齡學會（GSA）「長壽經濟學：高齡社會的優勢」報告書指出，德國、日本、新加坡等政府，都將法定退休年齡延後，朝向明文保障高齡工作者。臺灣社會應調適晚退休時代的來臨，企業拋棄年齡歧視、支持在職照護者，政府修法將退休金資格年齡限制逐年加高、提早規劃高齡友善公共設施、培育未來優秀人才及找出國家優勢進行產業調整等。

三、從全球

Milton Ezrati 認為年長者可以持續工作，移民也可以成為紓解壓力的方法，但以一般性勞工短缺造成的內在壓力來說，這些解決方法只能減緩，無法抵銷，化解之道是國際貿易和更深度的全球化。然而，嚴峻的各方壓力發動許多改變，現今歐美保護主義高漲、貧富差距擴大、貧窮戰亂國家難民潮及美中貿易戰等，全球仍將繼續調整。

所幸的是，「世界是由一連串的意外事件所創造，而歷史不僅塑造了我們的科技、政治和社會，也塑造了我們的思想、恐懼和夢想。」我們現在的所作所為，都會影響未來，但現實很少按照預測路徑走，既然我們有所行動了，新世界必將改變，也必將美麗。

參考資料

1. 吳怡文（譯）（2016）。下流老人：我們都將又老又窮又孤獨。（原作者：藤田孝典）。臺北市：如果。
2. 吳書榆（譯）（2014）。晚退休時代：轉型超高齡社會未來關鍵 30 年，我們如何工作，怎麼生活？（原作者：Milton Ezrati）。臺北市：三采文化。
3. 林俊宏（譯）（2017）。人類大命運：從智人到神人。（原作者：Yuval Noah Harari）。臺北市：遠見天下文化。
4. 卓輝華（2018）。房市風暴：從人口緊縮看未來房市的危機與商機。新北市：經濟日報。
5. 黃煜文（譯）（2011）。當世界又老又窮：全球人口老化大衝擊。（原作者：Ted C. Fishman）。臺北市：天下遠見。
6. 國家發展委員會（2018）。中華民國人口推估（2018 至 2065 年）。臺北市：國發會。

閱讀《必然》

從未來科技大趨力窺探數位生態新紀元

【銀椽獎·江凱寧¹】

這 12 個科技趨力都是軌道，不是定數。不預測我們未來會在哪裡，卻告訴我們在不久的將來，我們「必然」會往哪幾個方向去。「未來，我們將一無所有，卻也什麼都能擁有！」。

—— KK《必然》²

壹、序言

倚窗開卷夜讀《必然——掌握形塑未來 30 年的 12 科技大趨力》，放眼案頭週邊，數位相框輪播著雲端相簿照片，筆電正將網路影音投影至電視播放，智慧型手機屏幕跳出 gmail 收信訊息，耳邊 line 叮咚訊息聲響起……。現今科技產品充斥周遭，我們使用應用習以為常，生活已與科技融為一體無法切割，但若凝神細思，無論大數據、物聯網、教育雲或醫療雲，我們似乎並不真確知曉名詞所代表的繁複產業及其會對未來造成什麼樣的衝擊與影響。我們正處在一個新時代的開端，美國經濟學家稱為「第二次機器時代」，是堪比工業革命等級的變局，許多舊產業將被淘汰，新產業正要被開啟，

1 立法院專員。

2 凱文·凱利（Kevin Kelly），業界暱稱KK，美國知名作家，是過去30年來資訊科技革命的主要參與者及報導先驅；《失控》、《科技想要什麼》與《必然》作者。

未來，科技是列車頭，而我們卻茫然不知它將會帶領我們通往何方。

貳、重點歸納

凱文·凱利（Kevin Kelly）使用 12 個動詞來概括未來 30 年的發展趨勢：「更多的流動、共享、追蹤、使用、互動、屏讀、重新混合、過濾、認知、提問以及形成。我們正站在開始的時刻。」本書雖將 12 大趨力分別獨立成章，但其實趨力間彼此密切關連；每個動詞都加上進行式 ing，由第一章節「形成 ing」開始，結束在「開始 ing」，繞了一圈又回到原點（如圖 1），表示周而復始又顯示趨力正在前行。未來科技革命是一系列的無盡升級，世代疊替的進程正在加速，作者指出這 12 個力量（如表 1）都是軌道不是定數，所形塑的未來，不是預測而是必然。根據混沌論，未來不是預測出來的，而是憑著重複某些簡單規則，因勢順著軌跡長出來。趨勢既有軌道就會有方向，作者抽絲剝繭探尋今昔，為我們抓住科技脈動，以過人的眼光和解讀能力，引領我們順著軌道發展的必然，加諸願景與想像，一窺未來科技、文化和社會變遷的方向。



圖1 專書《必然》之12科技大趨力循環圖
（資料來源：筆者整理繪製）

表1 凱文·凱利對未來《必然》的12項科技大趨力預測

| 章節 | 趨力 | 預測 |
|------|-------------------|---|
| 第1章 | 形成 Becoming | 網際網路正在形成的過程中。 未來的科技生命將會是一系列無盡的升級。 |
| 第2章 | 認知 Cognifying | 賦予對象認知能力。 人工智能廉價、強大、無處不在，擁有改變一切的力量。 |
| 第3章 | 流動 Flowing | 互聯網是世界上最大的複印機。 數字經濟運轉在自由流動的複製品河流中。 信任不能被複製，故其具有的價值越來越高。 |
| 第4章 | 屏讀 Screening | 屏讀將會改變每件事。 (改變圖書館，瓦解掉遊戲和教育) |
| 第5章 | 使用 Accessing | 使用權將逐步取代所有權。 減物質化、去中心化、即時性、平台協同和雲端的發展將繼續強勢發展。 |
| 第6章 | 共享 Sharing | 分享是整個網絡世界的基本構成成分。 共享經濟(Sharing Economy)，最基本的通行規則就是共享。 |
| 第7章 | 過濾 Filtering | 在信息豐富的世界裡，唯一稀缺的資源就是人類的注意力。 |
| 第8章 | 重新混合 Remixing | 對已有事物的重新排列和再利用。 轉化是「形成」的另一種表述。沒有任何東西能不受影響，不發生改變。任何數字產品都將具備撤銷和回放功能，就像它們都會具備重新混合的功能。 |
| 第9章 | 互動 Interacting | 現場感和互動效果是推動當前虛擬現實技術快速發展的兩大亮點。 下一代顛覆性平台就是虛擬現實，而它已到來。 |
| 第10章 | 追蹤 Tracking | 無處不在的監督是必然的。 物聯網的設計是用來追蹤數據，雲端的作用則是保存數據。任何接觸雲端的東西都一定會被追蹤。隱私只能通過信任獲得，而信任需要穩固的身份作基礎。 |
| 第11章 | 提問 Questioning | 提問比回答更有力量。 在科學工具的幫助下，我們不斷發現更大的未知領域。 |
| 第12章 | 開始 Beginning | 智能時代已經開始，也僅僅只是個開始。 我們生活的新平台，是國際性的，並且永不停止工作。每個人都處在平台之中，或者說人人都是這個平台。 |

(資料來源：筆者參閱專書資料分類整理)

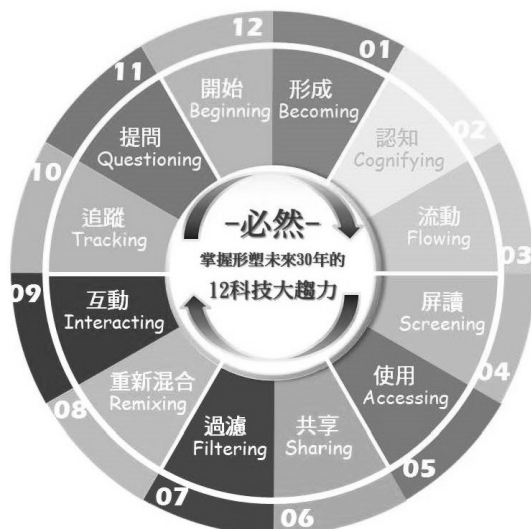
參、專書評價：觀察與預言科技大未來

被業界暱稱 KK 的凱文·凱利（Kevin Kelly）是知名網絡文化（Cyberculture）觀察預言家，他在現實生活中具有多重身分，生命觸角廣泛多元，資訊方面曾任要點基金會（Point Foundation）總監，並於 1984 年發起首屆駭客大會；生態方面曾參與為物種建立網絡檔案的「林奈行動」；社經趨勢觀察分析作品散見於《紐約時報》、《時代周刊》、《科學》、《GQ》、《經濟學人》等重量級傳媒。因多元的生活經驗與背景，他的觀察常常出現跨界與多元式的視野，觸動與激發讀者的神經元，刺激大眾的想像腦，每每以不同角度切入，鼓動與啟發大家對未來世代產生更多的發想。

一、慧眼如炬的哲學家

KK 對未來科技的預測充滿真知灼見，慧眼如炬被譽為科技哲學家 and 權威思想家，對於科技趨勢不會鉅細靡遺分析科技產品孰優孰劣或是否具競爭力，也不會預估某項發明未來將異軍突起暢銷全球，他所做僅是引導讀者回歸到科技的根基「科技是什麼？」開始思索：你是否真懂科技？究竟科技要什麼？而我們到底想要什麼樣的科技？他從來不給直接答案，只是一步步引導你進入問題核心，啟發與觸動，然後你會找到屬於你自己的答案。

二、思維創新的生物學家

KK 具有敏銳的洞察力，結合生態系和生物演化的觀點，在《科技想要什麼》第九章「走向必然」提出科技體（technium）的說法：認為科技體由三股力量塑造出來，其力量的本質正好和生物演化的力量一樣（如圖 2）。而科技體的演化和自然物競天擇演化最大不同在於前者能接納人類的自由意願和選擇。



圖2 生物演化與科技演化的三股力量對照圖
(資料來源：《科技想要甚麼》)

這種以生物學視野探討科技的創新思維，由三部曲《失控》起始發想，至《科技想要什麼》以篇章闡述，後於本書《必然》提出驗證並深入演繹與探討。

三、窮究根源的歷史學家

「史」字的象形意義是手中握筆的仲裁者，既為仲裁便需檢視過往所有證據，推理提問爬梳細節後，方可定論，因此歷史是一門探問究理之學。鑑古知來，歷史學家須熟知時代背景，掌握時間節點中各種情勢脈絡，才能判知何為必然？或是純屬偶然。

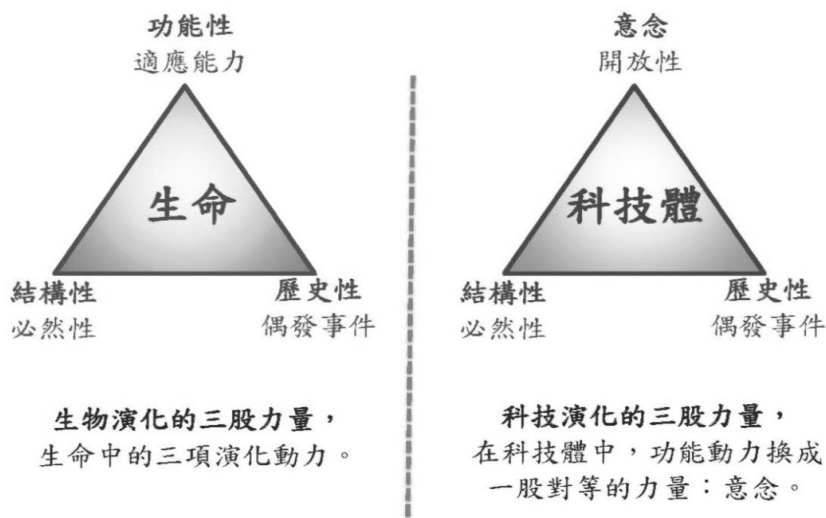
KK 於 1994 年出版的《失控》，準確提及現今正在興起或熱門的概念：大眾智慧、雲計算、物聯網、虛擬現實、協作、共同進化、網絡社區、網絡經濟等，於《科技想要什麼》從人類的起源開始追本溯源，為確定科技的本質，探尋科技從何而來，努力鑽研科技的歷史，其洞察力貫穿古今，現以歷史學家的究理精神分析解釋，於《必然》娓娓闡述所觀察之力量與法則，預測科技趨勢的演變，提供我們一窺未來 30 年的科技圖

景。

四、動見觀瞻的趨勢先導者

孟子萬章下曰：「天之生斯民也，使先知覺後知，使先覺覺後覺。」處於科技巨變的世代，權威科技趨勢預言家 KK 始終與科技產品保持距離，只為維護探究科技本質的初衷。有人玩笑問 Apple、Microsoft、Google 和 Facebook 為什麼都出現在美國？答因為美國有 KK。此言或許太過，但不可諱言過去數十年間 KK 參與科技革命所提論述動見觀瞻，精準的預測影響科技產業發展甚為深遠。

賈伯斯經典名言「Stay hungry, Stay foolish. 求知若飢，虛心若愚」即出自 KK 發行的《全球概覽》科技新知雜誌封底。而他自身也是這句話的實踐者，所踏足跡遍布全球，追蹤科技當前走向，臆測科技未來趨勢與潮流，洞燭機先並嘗試解答諸多令人困惑與矛盾的難題。

肆、啓思心得

數位科技有如空氣轉瞬充斥我們的生活，歷史上沒有一項發明的影響力像數位科技這般深入廣泛。龐大科技體中，每個人都是一個個神經元，都主動或被動無可避免地被科技連結，在這個神經網絡系統中被牽引拉扯，反之，也具有影響神經系統的能力。

一、從凱文·凱利的「失控」談起

科技因人而生，人因科技得以擴展。

活在科技網絡架構的母體中，要學習如何與系統共存。KK 的思想極具顛覆性和預見性，強調科技的發展是自組織，不受控但又依循簡單脈絡與軌道前進。他指出「要用生物學而不是機械學的角度看待這個世界」，因「科技本身就是一個生命體」，既然人類要與這個生命體共生，就必然需要認識「新

物種的基因特徵、所思所想、行為規則和未來走向。」科技體形成演化趨勢，人類已無法阻擋。人類發展史上不同地域的遠古文明，在隔絕無交流情況下都曾發明製造和使用非常類似的工具和產物，科技的演化也如同這般「必然」。只是自然演化給予人類超越地球其他生物的能力，某天演化是否也會給已誕生並逐步成長的科技體超越人類的能力？

二、科技可否被掌控？「科技想要什麼」？

KK 認為科技體演化與生物演化最大不同處在於科技體有非常聰明的設計師，現代人憑藉有意識的開放性設計，使科技體成為世界上最強大的力量。因著物理學定律透過必然的結構形式推動科技，產生四輪交通工具和可翻頁書籍；歷史上偶然的發明物會形成一股慣性扭轉演化方向，但不會超出必然範圍；而因人類的需求與慾望，擁有自由意志的人集合而成的選擇構成第三種力量，共同形塑出科技體的特質。在科技體持續演化的進程中，我們憑著自由意志做出的選擇，或許能成為掌控（牽制？）科技體演化方向的關鍵力量，也可在科技體與個人的生活中決定我們是誰（我們想成為什麼樣的「人」？）。

三、快速掌握：調整心態面對「必然」產生的改變

「君子役物，小人役於物」，科技是人性需求的延伸，使人類感知無限擴展，但因科技無所不在使人逐漸感覺被科技轄制，其快速演替也引起人類適應不良和不安全感，產生憂慮、矛盾與衝突。科技是雙面刃，變革皆有得失，惟有清楚確知保有自由意志，明瞭按鈕的決定權仍在手中，我們也可決定想要科技做什麼，理解科技化未來所帶來必然的矛盾與兩難，保持彈性並快速調整心態，才能面對未來科技急遽的演變。

（一）信任（trust）與懷疑（suspect）

隨著互聯網與社會連結的關係益發密切，真實與

虛擬之間的界線被質疑，龐大商機使實名制的要求愈發嚴格，網路社群除要求真實身分，甚至欲了解每個人的社會關係和價值認同。信任包含信賴與責任，在虛假與真實之間，數字經濟「流動ing」中，信任具有越來越高的價值。我們對於屏幕背後的連結渴求真實，對科技期望能全盤相信，但面對盈千累萬的資訊卻又不免懷疑是否信實？科技帶來即時與延遲的矛盾，當面交談是即時，透過科技卻有延遲，經深思熟慮後的修飾也有偽裝（犯罪）的可能；反之，面對面約談需消耗較多延遲時間成本，而透過科技傳訊卻可即時秒送秒達。

（二）合作（cooperate）與取代（substitute）

在「科技共和國」網絡裡每個人早已在龐大的資料庫中與其他人連結合作，協同共存互利共享。過去參考前輩資訊是站在巨人肩膀，現因著智慧科技（Intelligent Technology），有眾多巨人肩膀可供跨領域跳躍發展，所擔憂的已非缺乏資訊，而是煩惱如何過濾資訊。

隨著科技發展有人憂心機器人將取代人類，但人類該擔心的不是被取代，而應是無法跟上新的工作模式。形成ing提到新的科技不斷在形成與更新，我們一直都是新手。為因應變革，當務之急是檢視現今的做事方法，對原有的遊戲規則提出挑戰，利用新技術幫助我們快速學習，和人工智慧合作提出創新的做事方法。

（三）進步（progress）與退化（deteriorate）

Nicholas Carr 在 2008 年提出「Google 讓我們變笨了嗎？」獲得迴響並形成爭辯；他在《網路讓我們變笨？：數位科技正在改變我們的大腦、思考和閱讀行為》中論述：線上活動真的會改變腦的本質，歷史和科學證據驗證大腦會因應我們的經驗而改變。人類的思考

不斷被種種智能科技重新塑造，過去印刷書籍幫助人集中注意力，有較多時間促成深度且具創造力的思考；反觀現今，我們用打游擊的方式在網際網路到處採集細碎資訊，一心多用跳躍在各式多工頁面之間，對於搜尋獵取資訊捕獲關鍵字愈來愈習慣快速略讀；而大腦自動化的思想與記憶能力被交付給強大的雲端系統。科技透過尋找、儲存和分享資訊的便利性，確實正改變我們的神經通道，惟不知是進化到快速多工蛙跳式思考模式？還是退化麻痺逐步喪失專注與沉思的能力？

曾見一則諷刺漫畫，未來人類演化成臉無表情、舌頭萎縮、眼睛凸大、指腹膨大的類外星人，暗喻人因缺乏互動導致情感神經系統萎縮，社交能力倒退。用進廢退，屏幕符號輸入與手滑觸控是否會導致語言溝通與書寫能力退化？但科技應用在醫療上卻又能幫助老病傷殘透過設備增強表達、肢體與記憶能力進步發展。

科技究竟讓人廣博還是淺薄？進化還是退化？

（四）群聚（cluster）與個體（individual）

雪莉·特克（Sherry Turkle）於《在一起孤獨》以機器人和網路為題論述人類和科技蓬勃發展的互動與拉扯，以及因科技所引發人與人之間的貌合神離。

每個人皆猶如孤島，網際網絡如橋樑般將之與廣大無邊的網際神經脈絡相連。網路社群群聚串連起眾多個體，成為尋求知性解答與情感依賴之處，所有人似乎都是朋友，天涯若比鄰，過去偶像明星遙不可及，現加入社群感覺無比親近；所有人都可能是朋友，飛指提問立可獲得因應與解決方案，如同擁有龐大智囊團；但所有人也都不是朋友，一但離線中斷連結，可能四顧茫然頓時發現真實世界中無可傾訴對象。所以「永不斷線」已

成日常，人類如溫水煮青蛙正被科技「塑形」成機器，而不自覺；不能（不敢）斷線等同於隨時待命，人類行為與意識因此被束縛、被制約，失去自由。智慧科技讓人在群體與個體間擺盪，冰冷又溫暖，幸福且失落，既複雜又單純，既和諧又矛盾。

（五）隱私（privacy）與公開（public）

追蹤 Tracking：無處不在的監督是必然的。

物聯網是用來追蹤數據，雲端則是保存數據，任何接觸雲端的東西都一定會被追蹤。隱私只能通過信任獲得，而信任需要穩固的身份作基礎。我們在物聯網獲取便利享受資源，同時也在失去，無所不在的追蹤與紀錄讓隱私被蒐集甚至公開，變得毫無保障。萬物聯網的時代，科技產品在網路和 AI 的加持下發展與人的互動智慧，便利之餘也帶來資安風險。駭客可藉由綁架屏幕監視器（手機）取得行動支付、指紋、刷臉及語音驗證隱私資料，全球物聯網個資遭竊新聞屢見不鮮，政府機關機密資料遭駭也時有所聞，為防堵無孔不入的資安威脅，全球物聯網用於支付資安的費用逐年遽增（如圖 3）。



圖3 全球物聯網資安支出預測
（資料來源：邁入2019必看—影響下個十年的全球10大趨勢）

(六) 獲取 (obtain) 與剝奪 (deprive)

自動化與機器人的出現，幫助人提高產能獲取更多收益，但其取代人力剝奪人的工作權也是不爭事實。臺積電創辦人張忠謀預言未來 25 年內 AI 會替代很多人的工作，帶給人類生活便利也同時帶來失業與貧富不均。

人工智慧正由第三波感知 AI（視覺及語音和語言辨識的能力）往第四波自主 AI 前進，產業 AI 化將成為下一波數位轉型浪潮的核心，在製造、零售、教育、醫療服務等層面發酵（如圖 4）。AI 和人類將形成共生關係，成為人類能力的延伸，醫學上可協助醫生進行分析和臨床決策，教育上可與教師串接幫助學童改善學習，面對這波變革我們無法抗拒只能擁抱，所要把握的是在這浪潮中預見未來趨勢，新的世代會創造新形態的工作需求，只有備妥專業與技術，在 AI 應用產業中把握契機，才不致於轉型中遭滅頂淘汰。

從機器、視覺辨識到醫療都將更智慧化

2016~2025年全球AI應用營收前十大項目(億美元)

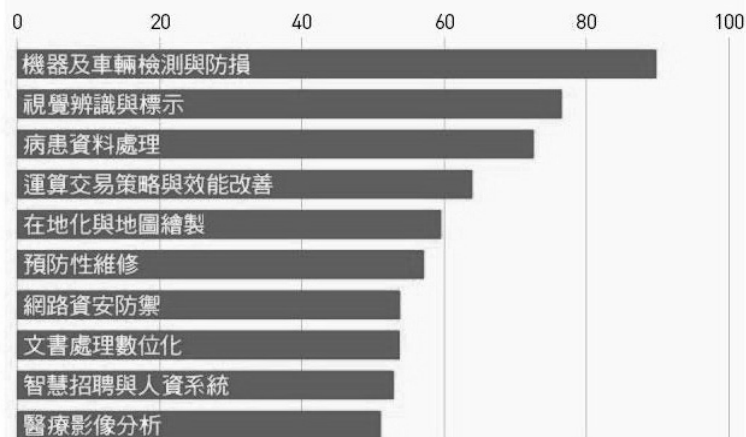

資料來源：Statista 2018

圖4 2016-2025年全球AI應用營收前十大項目
(資料來源：邁入2019必看—影響下個十年的全球10大趨勢)

伍、結語

科學只能決定是什麼，而不能決定應當是什麼；超過這
個範圍，價值判斷不可或缺。

——亞伯特·愛因斯坦

科技如原始人發現火種，既愛又怕，愛它的好處又怕無法掌控它。科技發展脫離地域限制帶來許多得與失，未來科技版圖無限大，超越人類也超越地區文化，影響遍布整個宇宙。KK 總結 30 年前科技發展軌跡又告知 30 年後科技趨勢，借用權威觀點我們或可窺探版圖一隅，於驟變紛亂中釐清脈絡，了解與掌握趨勢迅速擁抱變化，在數位生態新紀元來臨「開始 ing」的現在，不致在排山倒海的資訊海中沉浮焦慮，反倒於享受科技帶來最大利益的同時對未來有所預備。

變遷趨勢不見得受歡迎，但是科技發展的趨力勢不可擋，它不是靜止而是進行式，不斷向前且只會越來越快。加來道雄（Michio Kaku）形容科技如同一列巨大的運貨列車，高速沿著軌道飛馳，奔向我們要去的地方。面對並接受，學習與瞬息萬變的科技建立關係，也讓我們在愈來愈多機械裝置和媒介的窗景屏幕縫隙中找到彼此。我們都搭得上這班列車，KK 說：「回望過去 30 年，你會發現太多的不可思議，即將到來的將來會超越現在，我們都會見證這一時刻，你沒有遲到。」由當代的主要科技領頭推動，我們的生活必然會由固定轉向數位流動，無論心中有怎樣的情感矛盾兩難，無論可能穿越怎樣的深邃幽暗隧道，我們已在路途上，讓我們調整呼吸，按捺下期盼興奮或是憂慮寒顫的心情，熱切又冷靜地握緊手中這張科技大趨力乘車券，搭上通往數位生態新紀元列車，並潛心期待窗外幕幕令人驚嘆稱奇的風景。

參考文獻：

1. Kevin Kelly (2017), 嚴麗娟(譯)。必然：掌握形塑未來 30 年的 12 科技大趨勢, The Inevitable: understanding the 12 technological forces that will shape our future。臺北市：貓頭鷹出版。
2. Kevin Kelly (2012)。科技想要什麼 What Technology Wants。臺北市：貓頭鷹出版。
3. Kevin Kelly (2010), 陳新武等譯。失控：全人類的最終命運和結局。北京市：新星出版社。
4. Sherry Turkle (2017)。在一起孤獨：科技拉近了彼此距離，卻讓我們害怕親密交流？ Alone Together: Why We Expect More from Technology and Less from Each Other。臺北市：時報文化。
5. Nicholas Carr (2012), 王年愷譯。網路讓我們變笨？：數位科技正在改變我們的大腦、思考和閱讀行為 The Shallows: What the Internet Is Doing to Our Brains。臺北市：貓頭鷹出版社。
6. Michio Kaku 加來道雄 (2012), 張水金 (譯)。2100 科技大未來：從現在到 2100 年，科技將如何改變我們的生活，Physics of the Future: How Science Will Shape Human Destiny and Our Daily Lives by the Year 2100。臺北市：時報出版。
7. 顏擇雅 (2018)。最低的水果摘完之後。臺北市：天下雜誌。
8. 天下雜誌編輯部 (2018)。邁入 2019 必看—影響下個十年的全球 10 大趨勢。天下雜誌 662 期，64-75 頁。
9. 吳碧娥 (2016)。智慧科技五大創新商業模式。北美智權報 169 期。http://www.naipo.com/Portals/1/web_tw/Knowledge_Center/Industry_Economy/IPNC_161005_0703.htm

人文與環境的協奏曲 ——《好城市》讀後感

【銅椽獎·莊奐真¹】

壹、前言

城市，依維基百科之定義，係指人口較為稠密、工商業較為發達的地區，一般包括了住宅區、工業區和商業區等機能分區，並且具備行政管轄功能，維基定義中的城市冰冷且制式，但在現實生活中，不同城市帶給我們的印象卻變化萬千，即便未曾踏足當地，我們也可以僅憑印象隨口說出下列意象——巴黎滿懷浪漫、維也納蘊含藝術、馬德里洋溢風情、京都承襲傳統；就因為世界上擁有各異其趣的城市，旅行才可以交織出不同火花，並吸引各地旅客長途跋涉一探究竟，反觀臺灣最大城市臺北呢？他是否值得人們為他停駐，當紐約人將我愛紐約印成衣衫並自稱紐約客時，我們是否也可以很驕傲的回答：「臺北」，是自己心目中最愛的城市呢？

「好城市」一書的作者，她將造訪過的各個城市優點羅列出來，告訴我們怎樣的的城市才稱的上是一座好城市，並希望透過她的理念傳達，能喚醒臺灣這塊土地的公民意識，一起推動城市的改變，總有一天也能打造出我們引以為豪的好城市。

貳、重點歸納與感想

本書作者經濟系畢業，擁有地景建築碩士及環境博士學歷，

故能既從環境面著想城市設計，又能從現實面顧及大眾需求，本書除分享她取經城市之驚艷創舉外，亦能結合過去所見所聞針對該城市未能完善事宜提出有力針砭；茲將書中案例重點歸納成四種城市迷思，藉以帶出作者解決之道及筆者之心得發想。

一、複製城市

（一）迷思

過去，城市應該隨著各地民俗風情不同，或是因地制宜使然，展現其獨特面貌，然而在全球化浪潮下，人們總羨慕強大國家所擁有的一切，故致力於將強國的生活習慣照本宣科複製到本國來，包括打造一個城市，希望藉由完全效法而與其並駕齊驅，這種急於除舊布新的迷思，就如同中國過去打倒孔家店的思想，是將幾千年的文化精華剷除殆盡後，剩下一個沒有靈魂的空殼，再將新的思想帶入，這麼做也許真的可以獲得我們想要的——經濟、快速、繁榮，但那是否也意味著將捨棄其他難以培養、且難以衡量的損失——精神、文化、傳統。

（二）解決之道

1. 開發在地特色

臺灣近幾年南向觀光政策成功彌補大陸來臺旅遊人數的消退，惟旅遊數字亦可能只是政治作業中的一時假象，不少學者發出警示，全臺景點大多沒深度、同質性高，「現在夯什麼就賣什麼」的想法主宰了大部分的商人，沒有完善架構規劃下，導致各景點和產品沒有在地特色，讓遊客沒有再次光臨的動力。

歐洲也曾有一段差點失去文化特色的歷史，在19世紀軍事競爭中，許多文物正面臨腐朽甚至賤賣下

場，令當時大文豪雨果疾書吶喊著，「尊敬這些遺留下來的財富吧！讓後代子孫也能夠見識它」，著名「鐘樓怪人」一書便是於這樣思古憂今的浪漫情懷下誕生，也因此開啟近代歷史保護運動，現在，即便歐洲政府需要花上好幾倍心力與金錢來維護古蹟建築，仍不減損其對保存原始城市風貌的堅持；反觀臺灣的陣頭、馬祖的芹壁村、甚至原住民文化，都是很具代表的臺灣特色，我們應學會將歷史融入自己的血脈，畢竟那是這塊土地生長的人們共同的記憶，在拚經濟的過程中被外來速食文化蠶食鯨吞前，先好好找到自身的文化定位吧，否則我們也僅空有國名，實則另外國家的影子罷了。

2. 最美麗的風景是人

在地特色不一定要美麗風景的襯托，雄偉建築的展示，即使先天不夠吸引人，仍能用創意結合人文傳統去思考當地特色，甚至在努力培育下人民文化素養提高，也能創造衍生出新的在地特色，作者於書中舉出他所生活的城市——西雅圖，雖有惡名昭彰的壞天氣，但因市民重視公民素養、亦重視自然環境和諧，如此個性鮮明的城市，不但吸引作者在此定居，也吸引許多志同道合的夥伴前來，一起共創西雅圖未來的藍圖。

上述的公民力量，是否也可運用在臺灣，迫使政府更加積極面對人口老化、房價過高、車輛違停等問題，創造更適宜人居的城市；臺灣最美麗的風景是人，但希望這群人的特色並不僅限於親切和善，而是一群願意捍衛自由平等權利，並堅持公平正義原則的人民，讓許多公共議題在眾人積極參與下，得到更多

的解決方式。

二、進步城市

(一) 迷思

美國城市空間規劃重要代表人物——20世紀法國建築師科比意，認為傳統都市空間不規則會導致城市運作無效率，他斷言汽車將成為未來城市交通主流，所以必須將城市劃平後，大量興建棋盤式街道規劃以讓汽車交通更為流暢。

時過今日，當時被奉為圭臬的城市藍圖，漸漸有人看出其中埋藏的隱憂，因為良好的開車環境只會進一步鼓勵人們的開車行為，在解決當下問題時又製造未來汽車成長問題，如空氣汙染、停車問題等，便捷的交通、大量的運輸系統並不會使城市過得更有效率，不需要頻繁的通勤時間，能夠自給自足的城市，才是未來應該發展的進步城市。

(二) 解決之道

1. 思考要如何公平使用道路

我們雖不像美國擁有汽車文化，但臺灣機車王國的名聲也非浪得虛名，每到上下班時間，機車與公車汽車間互相爭道險象環生，二氧化碳混合臺北盆地聚集的熱氣讓人不敢大口吸氣，充斥機車的道路及停車格亦壓縮行人及自行車道使用的空間。

根據行政院環保署統計全臺汽機車數量，臺北市機車密度為全臺之冠，也因機車所需空間小、維護成本低，使其成為臺灣民眾最喜愛的交通工具，然而臺北並非如外國土地廣闊，在時而暴雨時而炎熱的氣候下，綿密的大眾運輸系統應該比機車或開車更適合行動，政府應投注更多心力在大眾運輸系統規劃、行人

及自行車環境的改善上，使運輸政策能夠平均造福更多人群，而並非獨厚有車人士。

現今臺北市正努力推廣許多政策，使道路資源可以更有效且平等地被利用，如：推廣電動機車、腳踏車，可降低空氣汙染及減少噪音；制定停車格付費、提高汽機車使用成本，可以增加稅收補貼大眾運輸虧損；增設公車專用道，可以確保公車班次穩定，並視需要加開班次，提高大眾搭乘意願，除此之外，筆者認為學習國外流行的Zipcar汽車共享推出機車共享計畫，亦能有效解決臺北市車位、黑煙排放、車輛更新淘汰等問題。在訴求快速、便利但又追求生活品質的臺北街頭，需要各方使用者互相承擔一部分的不便，才能在各取所需中找到平衡。

2. 思考如何才能有效運用資源

過去認為買帕萊品、進口食物是富裕與進步國家的表徵，但現今已越來越多人支持小農產品，在地食品有機又新鮮，為了吃的健康，即使價格稍貴也能為大家所接受；但就民生用品而言，多數民眾仍習慣從平價連鎖商店購買，而在低廉價格傾銷下，在地傳統商店亦無法繼續生存。

便宜的商品真的便宜嗎？通常那並不包含環境成本以及被壓榨的勞工成本，例如：化妝品雲母成份是由印度童工在沒有防護措施的坑道挖掘出來、不肖廠商為減低成本而隨意排放廢水，在地球看不到的那一端，層出不窮的社會問題需要更多資源去彌補。

現在我們已學會注意產品各種內含成分，但應該更進一步關注產品製造的源頭，如：有無國際公平貿易認證、社會上對此製造商的信譽及評價如何；並

盡量使用在地產品，以降低運輸產生的二氧化碳排放量，同時建立量入為出的觀念，許多專家提出警告，依照目前消耗非再生資源的成長速度計算，金、銀等稀有金屬，製造民生用品所需的鉛與鋅，將於幾十年後開採殆盡，進步城市表面風光，實則已邁入死胡同中，如何善用有限資源，才是未來城市規劃的走向。

三、水鄉城市

(一) 迷思

還記得小時候回鄉下，印象是滿滿的農田蜿蜒著一條清澈的小河，當地居民在河裡洗衣、用河水灌溉農田，孩子們便在河邊補青蛙、捕魚，甚至「摸蛤仔兼洗褲」，曾經河水跟人們日常生活是那麼親近，一旦進入現代化，水龍頭一開便可輕易用水，人們只關心自己所使用的水源是否乾淨，卻不在乎河水的中下游仍有許多生物需要存活，人們對河流的印象不是骯髒發臭，就是豪雨時容易氾濫，曾經名為大地之母的河流，卻落得被除之而後快的下場。

臺灣雨水不患少而在患不均，經過這麼多年和水的奮戰，不斷節節上升的水文治理經費及每逢豪雨必有地區陷入淹水的事實告訴我們，與其想要馴服河川這條惡龍，或是意圖控制河川使其奄奄一息，或許是時候從另一個方向開始思考如何和河川共存共榮。

(二) 解決之道

1. 還地於河

與水爭地，是爭不贏的，即使運用再多抽水系統，建造再多的渠道，也只是將應氾濫的河水分配到其他地方，水量過大時依然無法負荷；淤積的泥沙亦

不會憑空消失，人們得花更多金錢去清理淤積，本來生機盎然的有機土壤因其經濟效益不比砂石，只能隨意處置，這樣的經濟配置是否妥適？荷蘭的兩棲屋，緬甸的飄浮菜園，東南亞的干欄式建築，都是在不干擾河流的運行模式下，與其共存的生活方式，或許並非富裕便利，卻充滿創意發想與在地特色，又可充分運用河流帶來的好處，能夠與自然共存共生的智慧城市，才是生存之道。

2. 在大地鋪上海綿

在海綿城市中，沒有一滴水是以排洪的概念在思考，每滴水都是資源，應落在適合的地方滋養大地，而不是釀成崩塌與土石流災難，政府應盡可能於城市中打造許多濕地及水塘，除了滋養生物外，在暴雨來臨時亦可減緩抽水與排水設備無法立即處理的水量。

對於因超抽地下水而逐漸地層下陷的南臺灣，除了做好上游集水區水土保持外，在農地與養殖場間，盡可能多保留綠地讓雨水得以滲入土壤，以彌補長期以來地下水注水來源不足的困境，且企盼海綿的吸水力量能提供足夠的地面水源去取代地下水源做為農業灌溉之用，讓地下水資源得以喘息，確保後代水資源的永續利用。

四、永續城市

（一）迷思

杜拜可謂是人為創造出沙漠中一顆閃亮的明星，但在一個不適宜人居的環境開疆闢土，並且為了讓這個城市的繁榮延續，背後所付出的能源及環境代價不是我們所能想像的，當某渡假村宣稱他們是太陽能發電之永續

環保村時，是否就可以代表渡假村的存在不會對當地生態造成破壞呢？

（二）解決之道

1. 永續利用

根據行政院環保署統計資料庫的數據，全臺的各家焚化廠每年處理的垃圾量，從90年開始雖然趨緩，但仍逐年增高，如今每年約要焚化600萬公噸以上的垃圾；知名美食家安東尼波登也在他拍攝的紀錄片《wasted! the story of food waste》中指出，全世界每年有3分之1的食物從未下肚就被丟掉，造成高達13億噸的食物浪費，就因這些物品太過廉價取得，人們開始不懂珍惜，而物品的廉價，恐皆肇因於製造及處理過程中，忽略掉環境因子的計算，就如同一個成本不到1元的塑膠袋，卻會存於地球及海洋好幾萬年，這樣的環境成本，我們終究需要共同承擔，若無法自然分解或再利用，在永續的觀念中，這些未解事務也永遠不會消失，人類終將在自己製造的永續垃圾中滅亡。

書中提到「從搖籃到搖籃」計畫，或近幾年許多人倡導的「循環經濟」，都是希望製造的產品能夠不斷重複被使用，或回歸自然成為養份，以減少地球上廢棄物的累積，現代科技已經能做到將廚餘、水肥等生物廢棄物，轉變成肥料或清淨的再生能源等；廢棄塑料亦可再製成花盆、機能性衣著的材料等，當回收事業有利可圖時，便可吸引更多企業從事相關工作，開發再生事業。

回收事業看似前途光明，尤其臺灣天然資源稀少，大量原物料須從外國進口，循環經濟的發展可以

讓臺灣突破經濟限制，一舉解決過往環境及成本壓力問題，但近20年來，回收事業在臺灣仍無法成為規模經濟，最大阻礙還是臺灣回收用料品質不佳，如太髒的薄塑膠，需要耗費人工水洗後出售、紙容器內含吸管、筷子和橡皮筋等雜質不易處理，廢玻璃分類複雜，除了分色外，瓶身的標籤、貼紙都要撕掉，這些物品擺對地方，便處處是資源，但若是雜亂無章，便是僅能進入焚化爐的廢棄物。

政府應建立國內完善的回收機制，提高人民分類意願，如：學習韓國廚餘秤重計價制度，針對超過一定重量之回收物計價收費，使國人更重視回收物內容；落實資源回收，由機關學校帶頭施行一般垃圾減量，鼓勵員工垃圾分類；嚴格檢視回收物，制定回收規格，如紙盒需攤開才可回收，讓分類責任重回消費者及製造者身上，但遺憾的是政府沒有正視回收不足的問題，反而迫於廠商壓力，開放進口國外已分類回收物，導致國內回收價格崩盤，許多經營已久的回收事業倒閉，將靠回收賴以維生的邊緣人推進深淵，最終仍是由財團得利，人民買單，悖離原本垃圾減量，回收再生的初衷。

2. 城市並非僅供人居，學會與多樣化生物一起共存

好萊塢電影所描述的未來城市，就像生存於大型機器中的世界，有許多玻璃管子提供運輸，運輸途中十分平坦，亦不存在河流、山及樹木，只要能提供乾淨的空氣及水，人甚至連外太空都能生存，因此換到現代城市設計上，政府似乎也認為市容美觀才是最重要的設計，河水只要不髒不臭便可打造為水岸都市，那麼誰又想花力氣去做生態復育呢？這種認為人可以

不依靠自然獨活的觀點，就如同笛卡爾「機械論」般，忽略物與物之間互動所產生的巨大效應。

就書中所提生態論觀點來看，人與城市都是大自然的一部分，我們的一舉一動其實都是跟大自然的互動，雖然經濟發展常以改變或壓制自然環境來取得資源，但就長期而言，經濟發展終究需要依存於生態環境體系，當資源衰退或枯竭時，經濟發展勢必受到傷害，這時候再想保育，往往需要付出極大的代價，甚至陷入難以挽回的困境。因此，學會尊重生態環境、敬畏大自然帶來的影響，放棄利字當頭的觀念，在達成上述前提下，我們才能開始建造一個永續生態城市。

參、結語

近幾年環保意識抬頭，但一般大眾對環保概念還是僅限於垃圾分類、節約能源等小地方，雖可減緩環境破壞，對於已搖搖欲墜的環境生態卻緩不濟急，人們需要更大刀闊斧的作為來修復過去所造成的環境傷害，本書作者積極帶給讀者們許多城市改造的案例，就是希望在未來城市設計上不再短視近利，拚經濟不一定讓城市變得更好，也不一定讓生活於城市的民眾得到更好的生活品質，學習各國城市整建經驗並發揮創意減少排碳量及物質的浪費，這樣巨大的改變將可發揮比個人更強大的力量，去修復整個生態體系。

即使明白書中觀點，但根深柢固的習慣卻不容易改變，比如少騎機車、少消費，甚至要做到投身公共事業為環保發聲，筆者想不少作法令人望之怯步，最終仍寧願遵循既有方式生活，城市也只能應民眾現有需求規劃，生態城市將無開展的一天。

要改變上述無效循環，必須從大眾教育開始，國家文化可以刻意栽培塑造，社會氛圍亦能影響人格形成，臺灣已成為亞洲第一

個限制塑膠吸管的國家，也是第一個同性可合法結婚的國家，過去看似不可能改變的事實，在潛移默化下終有一天也會被視為理所當然；培養放慢腳步，與自然握手言和的文化，將尊重自然的精神常存於心中，那麼當我們從事各種活動時，才能隨時為自然保育課題留有一席之地；19世紀初期一位印地安酋長的宣言，充分表達該民族對自然環境的看重，當時被視為可笑迂腐的思想，如今卻不斷敲響民眾心中的警鐘，「我們怎麼能買賣天空或土地，他們如同我的兄弟父母，如果我們不教導自己的孩子尊重腳下的土地，終有一日這塊地上發生的事情，也會發生在生長於這塊地的子民身上」。

世界有如身體，城市有如臟器，市民有如細胞，細胞蘊含怎樣的養分，決定器官未來能否正常發展，發黑腫脹的器官固然堪用，惟終將因自私濫用而走向崩壞，願我們能夠擁有健康的器官，讓身體自然健康，生活更加美好。

參考文獻

1. 黃育徵（2017）循環經濟。天下雜誌
2. 柯文哲（2018）光榮城市。三采文化集團

推力的巧思： 推出公共政策新局勢

【佳作·安紫瑜¹】

壹、前言

看到架上特價品就會情不自禁去拿？聽到過馬路提示聲變急促時不自覺會走快一點？為何菸品包裝上都會有明顯的警告標語？其實這些行為背後都隱含著推力（Nudge），如果用蝴蝶效應來比喻，推力就如同肇始那隻蝴蝶振動翅膀的原因。

現代社會步調匆促，選擇多元，我們的思慮是否跟上節奏？本書延續康納曼「快思慢想」一書中分析模式上，將思考分成系統一（直覺式思考）和系統二（邏輯式思考），前者依賴直覺與經驗法則，即時迅速反應，但也容易發生錯誤；後者擅於邏輯分析，處理前者無法解決的問題。人類往往不是一個理性決策者，常採納系統一直覺的判斷，因此，不理性行為就會產生（例如：衝動購物），本書就是利用這些偏誤產生時，當一位「選擇設計師」，設計出一股推力讓人們自動做出較好的決定。

本文分成3個章節，第一章運用五個面向剖析推力及整理本書的實例，第二章探討本書，將推力應用在我國政策並提出反思，最後做出結論。

1 桃園市政府地方稅務局稅務員。

貳、本書概論

一、推力的介紹

(一) 什麼是推力？(WHAT)

「推力」(Nudge)一詞原意(尤指用肘部)輕推，輕觸。不是強迫、硬性規定，不妨礙任何人的選擇自由，利用巧妙的設計決策環境，自然會形成一股「推力」，把人事物推往期望的方向。推力就像 GPS 一樣，指引人們路線，但不會硬性規定必須按照建議的路徑行走。

(二) 誰是推力的主詞？(WHO)

發動推力的角色，我們可以稱之為選擇設計者(choice architect)，任何人都可以是選擇設計者。政府也會是一位選擇設計師，運用推力的政府不會是集權管制的大政府，也不是完全自由放任的小政府，政府的角色是去選擇一個良好的設計架構，就足以產生對人民有利的推力。

(三) 爲什麼需要推力？(WHY)

馬克吐溫：「讓你陷入困境的並非是你所不知道的事物，而是你自以為知道的錯誤判斷。」因此我們需要高明的選擇設計來形成一股推力，協助我們做出有利的決定。

(四) 推力如何執行？(HOW)

以「自由家長主義」一種相對溫和「善意干涉」的方式，透過設計選項影響人們的選擇；於政府面，在行政成本極低的情況下，不會增加民眾做事難度，而是刻意讓人民朝有利的方向做選擇。

（五）推力的由來？（WHERE）

源自於行為經濟學，結合了經濟學與心理學，打破「人是理性的」這個傳統經濟學假設，用實證研究去探討現實世界如何運作。

（六）何時有「推力理論」？（WHEN）

由 Richard Thaler 和 Cass Sunstein 兩位教授於 2008 年合著而成，前者為 2017 年諾貝爾經濟學獎的得主，英國首相卡麥隆（Cameron）邀請其主持政策研究小組；後者被延攬進入美國歐巴馬（Obama）政府擔任重要職務。本書為行為經濟學經典書籍，本書中文版於 2009 年初版，2014 年再版《推出你的影響力：每個人都可以影響別人、改善決策，做人生的選擇設計師》。雖書名的副標題在於每個人的影響力，但書中著墨於政府公共決策方式極深。

二、推力設計概念

當我們在 ATM 領錢時，ATM 一定是先退出卡片才是吐鈔。因為我們的目的是提款，如果我們先拿到鈔票了，很有可能就會忘記取卡。因此，運用推力的設計，改變人行為順序，間接防止錯誤。同樣的，本書提供 6 種如何設計推力的概念，整理如下圖 1：



圖1 本書推力設計概念

三、推力的專書的真實案例

本書內容深入淺出，作者並無提出深奧的經濟理論，而是用實際案例去讓讀者感受推力的巧妙，相當適合領導人與公務員於決策時作為參考。惟本書討論美國社會福利的選擇設計、儲蓄、退休金的選擇設計部分較為難感同身受，以下筆者整理書中較為貼近生活著名的例子：

表1 推力所遇問題與應對做法

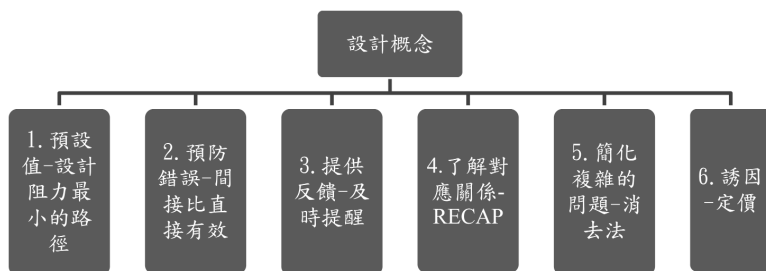
| | 案例 | 遭遇情境 | 使用推力產生的結果 |
|------|-----------|---|--|
| 消費行為 | 學校自助餐 | 身為一個學校自助餐廳的負責人，在不改變菜色與預算下，有權力決定擺放菜色位置。 | 把符合健康標準的食物放在學生最容易拿到的眼前，而把不符合健康標準的食物放在不容易拿到的後方，這樣安排沒有禁止選擇食物的權利，但學生選擇健康食物比例大幅提升。 |
| | 美國退休金保險帳戶 | 退休金計畫需每年自行提撥，常因人的健忘與惰性只有一半民眾加入這些計畫，而且就算加入，提撥還是不足。 | 將「自動加入」設定成預設選項，維持與前一年相同的提撥法。雖只要更改預設值，但這個方法大幅提高了員工參加率。 |
| 公共政策 | 交通 | 湖濱公路危險彎曲路段 | 剛進入危險彎曲路段時，駕駛人會看到路面出現降低速度的警語，接著是一連串的白色條紋。駕駛人基於本能自然會減速。 |
| | 推動環境清潔 | 荷蘭史基霍機場的男廁，設計者在小便斗刻上一隻黑色小蒼蠅，結果如廁的男士都自動瞄準。 | 外濺情形減少了 80%。 |

| | | |
|------------------|-----------------------------|--|
| <p>葡萄牙器官捐贈制度</p> | <p>原本制度是需在駕照後面簽名才能捐贈器官。</p> | <p>鼓勵讓國民皆是捐贈人，你選擇不捐贈，才需再駕照後面特意簽名，大幅提升該國捐贈人的數量。</p> |
|------------------|-----------------------------|--|

(資料來源：筆者自行整理)

參、本書評論

兩位作者不囿於學術討論，本身亦熱切投入實際公共政策的設計。下列筆者探討臺灣政策中應用推力之效果，並對運用推力所產生之風險提出因應之法，同時討論國外推力的見解與反饋。

一、政府應用推力實例之效果



圖2 臺灣應用推力實例

(一) 增進政府效能，提升民衆服務品質

納稅常是政府與人民產生衝突之處，要如何創造出雙贏的局面，下列舉財政部於99年新增稅額試算服務為例：國稅局主動寄發試算稅額通知書，只需核對無誤後，免再填寫結算申報書，即可持通知書繳納，流程如下圖3：



圖3 綜所稅結算申報流程
(資料來源：財政部北區國稅局網站文宣)

對於多數所得簡單的民眾，此舉降低對稅務恐懼，也因其便利性，吸引不少納稅義務人採用，105 年綜合所得稅以稅額試算申報已占 33.4%。

推力所提及的自由選擇意志在這個例子體現，政府給予一個預設的稅額試算選項，但民眾可以選擇「要」或「不要」。不想使用此項服務的民眾，可向國稅局線上或書面申請取消；抑或等接到稅單後不同意試算內容，仍可自行申報綜合所得稅。於政府面，此方案並無須大動作修正所得稅法，耗費行政資源，以較低稽徵成本提升稽徵率及簡化稽徵程序所需人力成本。在現今政府面臨龐大的財政壓力下，推動一項政策不一定都有足夠的預算。因此，能以運用推力搭配成本效益分析，找出公共政策成本低且收益高的工具去執行政策，增加政府效能，就能提升國家整體競爭力。

(二) 推動公共政策，無痛升級

傳統的政策宣導，不外乎給人印象就是古板無聊。政府政策本身就有一定的複雜度，簡化成一種口號又易被斷章取義，要如何將好的政策深入人心？以下從統一發票至電子發票發展脈絡來闡述推力應用於政策行銷。

自民國 40 年起，統一發票為我國稅務稽徵重要工具之一，財政部常有索取統一發票的稅務宣導。而近年來因應電子商務蓬勃發展，電子發票孕育而生，電子發票整合平台即是推力的一種應用。結合手機及多元載具，簡化收取管理發票方式，及利用 APP 自動對領獎，降低民眾的生活的麻煩感，以便利性無形之中誘使民眾採用；對於營業人也能用更便捷的方式管理憑證，如下圖 4 所示，除消費者與營業人簡化流程外，對於政府稅務稽徵業務更能完整的勾稽，達到三贏的局面。



圖4 傳統發票與電子發票流程圖

此外，電子發票捐贈碼方式抑是推力應用的例子。每一個社福團體有一個捐贈碼，讓民眾輕而易舉地就完成捐贈，不會因為所需行政作業，讓民眾放棄捐贈的愛心之舉，捐贈步驟如下圖 5：



圖5 電子發票捐贈流程（資料來源：筆者整理）

抑或直接把發票存入載具（icash. 悠遊卡. 一卡通等），再至電子發票整合平台點選捐贈的發票，即可完成捐贈。民眾捐贈發票的流程更簡單，社福團體也不須逐一耗費人力去兌獎，精簡了社會整體成本。除了簡化流程，電子發票無紙化更是隱含著節能減碳概念。政府的一個電子發票的推力，成為整個社會的助力。

（三）教育應用，激發學生學習熱忱

推力的應用最常見於教育方面，企圖以遊戲化（Gamification）教學模式，誘導學生學習。近年來開放式線上課程（MOOCs）興起，號召名師講課，讓學生自由點選有興趣的的課程。利用關卡及情境設計，讓學生從玩樂中學習。但有的研究指出，註冊後完整學習的人僅占 6.5%，顯示出推力在誘導學生自主學習的方面，成效並不顯著。但國內仍有許多教師在學校教育課堂中創新努力，翻轉傳統上的填鴨教學模式，老師從「知識傳遞者」變成「教學製作人」，去引導輕推學生，擺脫用考試分數評鑑學生的桎梏，在課堂裡帶領學生討論，誘導學生自主學習。在全世界都興起的翻轉教育潮流中，國內臺大電機系葉丙成教授翻轉教育「為未來而教」及

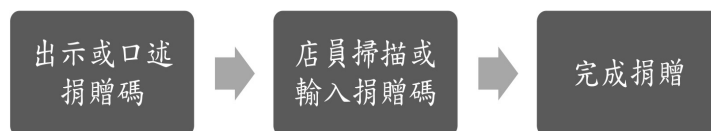
臺北市中山女高國文老師張輝誠「學思達教學」主動在自己臉書上分享，開始有國中小教師迴響。

(四) 設計快樂建築，居住幸福城市

一個成功的建築物，除了外型美觀，使用時也會給人帶來快樂。建築師可以利用一些公用空間（例如：廁所及茶水間）的動線配置，巧妙增加建築物使用者的互動；建築師也可以透過「樓梯」與「電梯」位置的安排，在建築裡頭打造了一種「多走樓梯少搭電梯」的生活習慣，都隱藏著建築師利用建築輕推著我們走向減碳的生活。下圖6（左）為桃園市龍岡圖書館，樓梯就在一進門大廳顯眼處，電梯位於角落，利用配置傳達節能減碳，樓梯不僅讓整個圖書館更有設計感，更有著吸引讀者走上圖書殿堂。



圖6 龍岡圖書館
(資料來源：筆者自行攝影)



圖7 阿姆斯特丹街道
(資料來源：筆者自行攝影)

擴大範圍來看，一個都市計畫更是大大影響著公眾的生活模式。過去的都市道路都是以「車」為主體，城市發展並無預留給生活空間；但不難發現，臺灣慢慢開始將回歸以「人」為角度，將空間騰出來給行人，行人便會出現。如上圖7，為荷蘭首都阿姆斯特丹的街道，中間為輕軌電車行走軌道，次之紅色磚石為雙向自行車

道，最外圍灰色磚石為人行道。可以發現到處「以人為本」的交通擊劃，即使城市發展久遠人口擁擠、面積有限，但政府仍可以基於現有的建築物與道路系統，推動規劃妥善人行空間，串聯的自行車道及大眾運輸，讓阿姆斯特丹發展成現代都市為楷模之一。

政府各種國土計畫皆能改變人民生活，小至公園都能改變飯後散步的路線，大至車站的設置之於城鄉差距等，政府的推力存在於無形有形間，可大可小，改造幸福城市並不是競選口號，而是真切的存在於任何一個公共政策上。

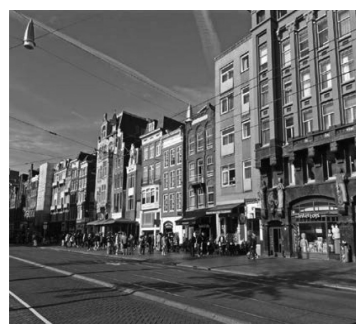
二、推力的反思

訂閱影視頻道（例如：Spotify 或 Netflix）通常會提供第一個月免費試閱，試用期結束使用者不主動取消訂閱視同繼續並開始付費。消費者常有試用後並不打算續訂，確因健忘而疏於取消而被收取費用。因此推力的主詞是誰，就是相當的重要，忘記取消訂閱影視頻道損失的是一期的費用，那如果是政府政策呢？

誰能掌控支配預設選項，就如同主宰結論的生殺權，此時如果是對全體有共識的，那推力的方向一致，則異議不大；反之，若施以輕推之人有所偏頗，例如操縱投票行為或誘導式民調，則會將人民導引向災難而非幸福。為了避免推力的黑箱作業，下列有 4 點因應之道：

（一）完整資訊揭露

資訊優勢者需將完整的資訊須通盤告知於大眾，讓自行研究後再去選擇，例如：菸盒上標註明顯警告標語、食品添加物須註明在外包裝中。其實這就是家長式的做法，此種做法稱之為 RECAP：紀錄（Record）、評

估 (Evaluate) 以及比較不同價格 (Compare Alternative Prices)。藉由資訊的完整揭露，使消費者明瞭每一種銷售方案，挑選哪個方案更適合自己。因此，在資訊混沌之中，如何統一或簡化說明書及深耕消費者注重自己權益即是未來臺灣重要之命題。

(二) 政府公開透明

避免政府官員遂其私利或遭民間特定利益團體的掌握，誠如美國最高法院法官 Louis Brandeis 所鼓吹：「陽光是最後的殺菌劑」，政府的資訊公開，依照本國《政府資訊公開法》在不牴觸中華民國著作權法與個人資料保護法的內容，提供的開放資料自由運用。如美國「開放資料」以 Data.gov 網站作為釋出資料的平臺，臺灣政府所推動的政府資料開放平臺。期許在合理範圍開放政府資料，讓資訊都能得到最佳的運用，讓陽光灑進每個決策中。

(三) 程序正義

秉持中立在推力應用上是必須的，然就現況，在各種議題中百分之百的中立是不可能的，但維持形式上的中立不僅可行且很重要。例如：選票排在第一位的被選舉人，可多得 3.5% 的選票，此時形式上用抽籤決定順位的設定，就有遵循中立原則。

(四) 審議式民主

有人提倡政府應該在大政府與小政府之間走出第三條路——審議式民主，尊重公民的自由選擇，不同立場專家的辯論來替代政府扮演推力，例如：國發會的公共政策網路參與平台及民間社團——臺灣公民黑客社群的臺灣零時政府抑或是參與式預算來改良書中所說推力。

三、國外的反思

推力這個政策在歐美討論甚鉅，不論學界、政界、或是民間都有許多堅定的反對者。認為鼓吹推力無異侵犯美國最重要的立國精神自由價值，政府沒辦法知道每個人真正想要的是什麼。尤其作者之一 Sunstein 擔任歐巴馬政府幕僚，更因此還被封為「全美最危險的男人」。

反對者主要有兩種立論：第一，接受政府的自由家長式的管理，就像天下的父母一樣，總是干涉太多，大肆指導人民生活，就容易走向集權，自由民主將一夕之間崩解；其二，政府推力是否淪為少數人操縱的工具，偏頗的一端損害整體利益。當然，作者對於質疑也試圖在本書第十五章提出反駁，認為自由主義的擁護者是滑坡謬誤，誇大了每個環節的因果強度，無限上綱推力的效果；另外，作者提出「透明度」應對原則，政府作為都需要揭露資訊，人民可以輕易選擇退出政府的政策方向。

相對的，國內對於推力之迴響沒有歐美國家來的大，可能是源於華人社會受儒家思想的薰陶，社會本身對政府賦予父權主義（paternalism），期待上位者像父母官一樣照顧帶領著人民前進。相對於歐美國家反彈，推力在臺灣似乎更有機會去應用。如此說來，如何將這套推力理論，轉化成臺灣的運作版本，讓這個社會對於政策決策思考更臻成熟。

肆、結語

推力尊重自由選擇的立場，又能成為政府的政策助力，何嘗不是替政府開創出新的局面。但政府制訂及推動過程，應秉持小心謹慎，每一個小細節都有可能成為改變國民經濟行為的誘因；再者，政府機關能掌握訊息雖多，但仍無法顧及所有。適時接納各方意

見，開誠布公闡述「預設選項」流程，讓民眾能輕易地取得資訊去作出選擇的判斷。

在民主的政體中，核心價值在於人民，自由民主是前人為臺灣種下的碩果。雖然推力這股力量有時候潛藏著陷阱，但危機與轉機並存。中研院經濟所朱敬一教授曾為第一版所撰的書評，認為：「比較能夠接受的輕推，是一種觀念及一種提醒，而不是一種政策主張或政治哲學。讀者若能從這個角度切入閱讀，當然就能夠避開前述的『操控』的危險。」以理性掌握資訊，並非一直依靠懶人包去判讀，憑藉推力這股一股溫和的力量，勢必能將社會推向更美好的未來，推出嶄新的臺灣局勢。

參考資料

一、書籍與期刊

1. 財政部統計處 107 年 11 月 22 日財政統計通報（第二十五號）
2. 侯雅雯（2017）。MOOCs 對高等教育教學之挑戰與問題，課程研究 12 卷 1 期頁 69-88
3. 張惠美（譯）（2009）。推力：決定你的健康、財富與快樂原著 Richard H. Thaler & Cass R. Sunstein）。臺北：時報出版。

二、網路資訊

1. 財政部北區國稅局 <https://www.ntbt.gov.tw/>
2. 白經濟網站 <https://talkecon.com/nudge/>
3. 資料開放平臺 <http://Data.gov.tw>
4. 公共政策網路參與平台 <https://join.gov.tw/>
5. 臺灣零時政府 <https://g0v.tw/zh-TW/>

一個網路酸民的告解

——《最低的水果摘完之後》閱讀有感

【佳作・王正億¹】

壹、楔子：酸民的告解

這世界上可能沒有一個國家，20世紀歷經過2次獨裁和戰火，又再如何崛起？國家人民對歷史的反思，面對過去錯誤的決心，把理念化為行動，重新站起來！她可以從戰爭走到和平、從分裂走向和解、從民族主義和請不要訝異，這是一個網路酸民的告解。

探討網路酸民之前，我們先瞭解「鄉民」一詞。鄉民源自周星馳《九品芝麻官》，依據大樹聚（2016）分析了超過60萬則PTT貼文，以IP查證，排行最高的前三名分別是臺灣、美國、中國，也許部分帳號源自外國，是因為有一些鄉民為了隱藏自己真實的帳號上站來源，而使用了IP跳板。事實上，「公務員」也有不少人在PTT上固定出沒。（如圖1）



圖1 鄉民組成來源（資料來源：大數聚，2016）

1 臺南市歸仁地政事務所人事管理員。

沒錯，筆者是一個公務員，也曾是個網路鄉民（酸民），喜歡對事情發表尖酸刻薄言論，而不在乎事情對錯，負面言論被認為並不是為了檢討缺點，僅是期望能對相關者造成傷害。（維機百科，2018）正如同呂謂正心理師（2017）指稱，酸民行為起因於「心理防衛機制」，必須藉由轉移（displacement）的方式來發洩自己的不安與憤怒，來增加自我肯定與他人認同。

本書《最低的水果摘完之後》，作者為顏擇雅，寫作初衷很單純，就是受不了大家在唱衰臺灣。筆者亦循著作者「唱衰」之思維脈絡與理念進行撰寫，藉由美國社會學家米爾斯（C. Wright Mills）提出的「社會學的想像力」（sociological imagination）觀點切入能透過社會學的視角與公共議題（public issues）的關連性，除引述本書的重點之外，祈求社會學理論與實務交互鑲嵌，期盼提供一個全新的視角來審視自己的生活經驗，最後以懺悔者心態乞求赦罪。

貳、酸民的重點歸納

作者將書籍內容分成五大輯，並未針對各輯下標題，因此，作為網路酸民的筆者決定幫作者「下標題」並加以改編（如圖2），重點論述如下：

一、第一輯：覺青²的困境

酸民要年輕人「走出舒適圈」，好像可以解決薪資太低的燃眉之急；但作者認為，不管焦不焦慮，都不應該再鼓勵年輕人「大膽走出去」，而是要讓各多企業及政府先有辦法走出去。

2 覺醒青年（簡稱覺青）是 ptt 上的用語，但常被用以酸政治立場偏左、偏獨的年輕人（PTT 鄉民百科，2018）。

二、第二輯：政策的失靈

酸民嚮往富人稅可以解決貧富差距；但作者認為，貧富差距主因是房價高漲，其次是產業動能不足，必須提高房屋持有成本，打擊囤屋，並改善投資環境。

三、第三輯：兩岸的競爭

酸民常酸中國「你們那邊是不是上廁所不關門？」，俟中國進步飛快後，回酸臺灣「人家進步那麼快，臺灣跟人家比什麼？」；作者認為，年輕人應該認清根本沒有所謂的兩岸競爭力，真正的競爭力只有「全球競爭力」。

四、第四輯：教育的危機

酸民認為少子化造成學校招生危機，並酸「大學錄取率百分百」倒閉活該；作者認為學校應該要改善學生受教品質，並拉近學用差距。

五、第五輯：企業的消極

酸民認為工時長短是熱愛工作的指標，更酸現在年輕人缺乏志氣；作者認為衡量員工是否熱愛工作應透過發掘問題、解決問題的積極態度。此外，企業家的消極心態更是限制年輕人的眼界。

六、小結：新視角，解盲點

酸民習慣挑起爭端、喜歡人身攻擊，卻又覺得自己沒問題；作者認為如果烏龜進職場後竟然以為可以維持慢吞吞，只憑兔子貪睡就跑贏兔子，是在做夢！作者期盼透過新視角看到別人沒看到的盲點，想到別人沒想過的問題。



圖2 本書重點歸納示意圖（資料來源：筆者自行繪製）

參、酸民的心得發現

筆者試圖運用賴特·米爾斯（2001）「社會學想像力」重新思考作者前開論述內容。

一、透過「社會互動」解決「覺青困境」

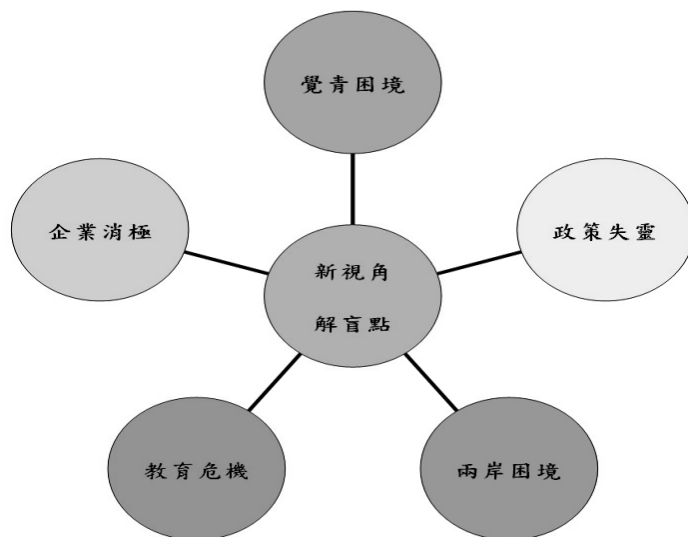
（一）從過去的「被騙」到現在的「覺醒」

覺醒青年（簡稱覺青）是 PTT 上的用語，通常在八卦板上較為常用。這一詞在 2014 年太陽花學運時並無人使用，通常使用的是「覺醒公民」或「公民覺醒」，指的是對現狀不滿的年輕人，不願意再受欺凌欺騙，而選擇站出來表達自己的心聲與訴求，原本是屬於正面的用語，很多支持學運的鄉民也以此自任。

但後來相關用語陸續於 2015 年的媒體專欄出現，持反對立場者用於批判學運分子，傳入 PTT 後逐漸演變成一種反義，通常在諷刺為反對而反對、理盲濫情，認

為自己的訴求才是正確的人或團體，與在香港被貶稱為「左膠」的人有些類似。

從過去的「被騙」到現在的「覺醒」。「覺醒」這個詞已經被廣泛使用了數十年，在前幾年社群網路還沒有興起的時代，就已經有很多人是這樣子用來指涉自己的認同轉折。然而，一直到 2013 年的洪仲丘事件之後，公民團體的動員方式與說詞，才讓「覺醒」一詞更加地全面深入大眾的心中。「公民覺醒」背後的意思是說，自己過去不想要關心公共事務，而這是一件錯誤的事情，因此人們想辦法建構出一套說法，去解釋自己為什麼要上街參與遊行、為什麼想要求政府提供更多的資訊透明化、為什麼想要監督政治人物（陳方隅，2018）。

（二）從「符號互動」到「關係網絡」

呂瓊萱（2005）認為，米德（G.H.Mead）提出的「符號互動論」（Symbolic Interactionism）主要是深入研究人的意識、意義、社會互動、環境和行為之間的密切關係，並在人類文化所特有的符號互動結構網絡中去加以觀察和分析。

我們生活於這個社會，不是一個獨立的存在個體，我們從出生的那一刻開始就不可避免地介入種種的社會關係（social relationships）之中，我們會與別人交流互動，我們從家庭開始成長、在學校受到教育，這些種種因素都是塑造我們成為一個社會人（social being）的條件（如圖 3）。

因此，筆者認為要解決覺青思維困境，不需透過政府重大政策作為，僅需透過覺青自己生活人際關係網絡重建，從身旁的家人的需求開始關心，並建構互動橋樑，暫時無須再走上街頭抗爭。



圖3 社會互動示意圖
(資料來源：Deposit photos, 2019)

二、透過「信任重建」解決「政策失靈」

(一) 政府政策陷入「囚徒困境」

政策失靈指當公共問題發生，政府機關予以接納並轉變成政策問題，制定及執行政策以解決該問題後，經過評估的結果，發現有時問題不但未獲得解決反而變得更加嚴重；或是原來的問題未獲解決外，更產生許多新的問題，需要政府機關另行研擬政策設法解決（程明公共事務所，2012）。

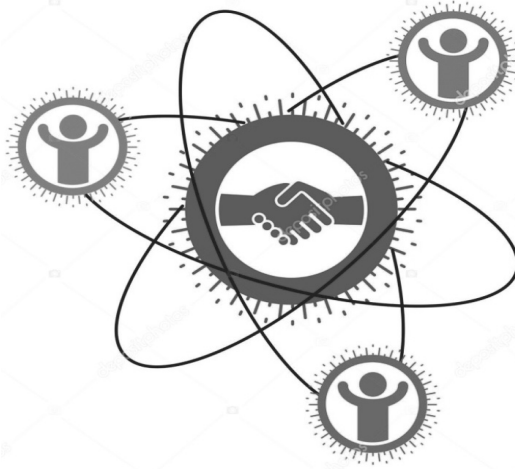
從「非核家園」、「年金改革」、「同性婚姻」及「九二共識」等議題來檢視，目前政府諸多施政因陷入「囚徒困境」(Prisoner's Dilemma)，導致政策失靈（如圖4）。政策一再失靈，怎麼能「接地氣」？民眾怎會「有感」？公務員怎會有工作自信？



圖4 若囚徒們不互相合作，則無法脫離困境。
(資料來源：維基百科，2007)

(二) 網紅與媒體詳實論述才是信任重建的契機

藝術家安迪·沃荷 (Andy Warhol) 曾說：「在未來，每個人都能成名 15 分鐘。」套用在時下正夯的「網紅」工作上，頗為合適 (潘乃欣，2018)。儘管現有許多國際媒體在惡性競爭的壓力下，變得譁眾取寵，選擇「寧有收視率、放棄公信力」的做法，但筆者認為，不管是網紅或媒體報導 (如圖 5) 本應忠實反應政策內容與社會現況，內容翔實，立場公正，以「民眾利益」為出發點，才是取得民眾信任的關鍵。



圖5 網紅「理科太太」講解賽局理論
(資料來源：理科太太，2018)

三、透過「全球競爭」解決「兩岸競爭」

(一) 臺灣運用中國市場當全球跳板

中國大陸挾其市場廣大之優勢，多年來總強勢要求外商移轉技術。但政府管太多，人治色彩太強，舉例來說，電視產業內容審查會打消創作者碰觸現實的一切念頭，這就排除了《紙牌屋》、《阿信》的可能。試想，中國版《紙牌屋》怎麼可能不影射黨內鬥爭？中國版《阿信》怎麼可能不呈現農民困境？因此，全球競爭力一定包含兩岸競爭力，兩岸競爭力卻不能轉化為全球競爭力（天下雜誌，2014）。

因此，臺灣經濟多元，有真正了解中國文化和語言的人，世上沒有其他國家，比臺灣更適合運用中國市場的潛力，來與世界其他國家連結。

(二) 不當酸民，改當網軍

臺北市長柯文哲出訪以色列時（如圖 6），首站訪問全球最大自駕車公司「自駕車之眼」（Mobil eye），柯文哲表示：「以色列從教育、國防到產業，已經三合一，這種國家就變得很有效率，臺灣教育、國防、產業就沒有三合一，所以我們每一個去當兵都覺得在浪費時間，去服替代役也是在浪費時間。」（風傳媒，2019）國防部長嚴德指出，以國防部現推動的募兵制來說，除有 277 所高、中職的培育班，還有 128 所大學參與的 ROTC，另與 33 所大學簽約培養第二專長，此外，軍中像飛行、航海、軍醫和資安等也可與民間接軌（民視新聞台，2019）。

因此，以募兵制的現況下，或許我們可以思考運用網路酸民結合政治作戰等軍事作為，不僅不會浪費當兵時間，更能讓酸民們發揮所長。



圖6 柯文哲出訪以色列強調國防產業重要性
(資料來源：風傳媒，2019)

四、透過「獨立思考」解決「教育危機」

(一) AI時代將可能是「文科生最好的時代」

本書作者在「文組無用論」篇章提到，臺灣網上流行「戰文組」，就是讀理工科年輕人寫文章批評文組無用，文組畢業生求職困難。

事實上，AI時代讓原本熱門的理工科工作反而更容易被取代，而文科的工作則比較沒有下降。因為AI不適合做文創、藝術、手工藝、繪畫、雕塑、詩歌、哲學，這些領域人類相對有比較多機會（每日頭條，2018）。

(二) 學校不是職業訓練所

本書作者及翟本喬（2015）皆提出，現在很多臺灣的企業抱怨學校沒有訓練出他們可用的人才。但事實上，學校尤其是大學本來就不是為了要訓練企業所需的技能，而是要訓練學生獨立思考的能力，並且能判斷反思的技能（如圖7）。



圖7 翟本喬強調學生獨立思考能力
(資料來源：逢甲大學通識教育，2015)

(三) 選「我不知道」，可以得1分

雖然多數教育學者認為，「申論題」是最能測驗出學生的學習程度。倘若用創新式的選擇題型來測驗，例如，每題答對可得3分，有4個選項，最後一個選項是「我不知道」(可得1分)，事實上，學生選擇前三個選項答對的機率與選擇「我不知道」之期望值是一樣的，重點是讓選擇「我不知道」的學生有重新審視問題的機會。

(四) 「找答案」優於「背答案」的能力

內政部設計「實價登錄」網站的工程師，當初在面試進入 Google 公司時，並沒有解出最高的分數，但卻獲得錄取，主要的原因是，他們沒有答對正確的答案，但在過程中嘗試7種不同的作法。

五、透過「企業升級」解決「企業消極」

(一) 50%的工作在未來10年「會消失」

李開復(2017)認為，來臨以後，就取代會很多的工作，我們甚至不需要機器人無人駕駛，華爾街的交易員已經很大程度被取代了，美聯社的文章大部分是機器人寫的，機器翻譯可以幫我們做翻譯，這些人都會失業

的（如圖 8）。部分保姆、司機、保安等工作，甚至一些非常高端的放射科醫生的工作，都會在未來的 5 到 10 年之內被取代，50% 的人類工作在未來 10 年將被取代（每日頭條，2017）。



圖8 工作在消失中
（資料來源：逢甲大學通識教育，2016）

（二）企業升級的態樣

相比人工智慧，人類的優勢在於創造力和同情心，人類可以從事更多有創造力和人情味的職業和崗位。李開復（2018）（如圖 9）認為，以下 5 種工作將是人工智慧難以取代的工作類型：

1. 創意性工作（例如：醫學研究員、人工智慧科學家、獲獎劇本作家、公關專家、企業家）。
2. 複雜性/戰略性工作（例如：執行長、談判專家、併購專家）。
3. 靈敏性工作（例如：口腔外科醫生、飛機機械師、脊椎按摩師）。
4. 需適應全新、未知的各類環境的工作（例如：地質調查、集會後的清潔工作）。
5. 同理心／人性化工作（例如：社工、特殊教師、婚姻顧問）。

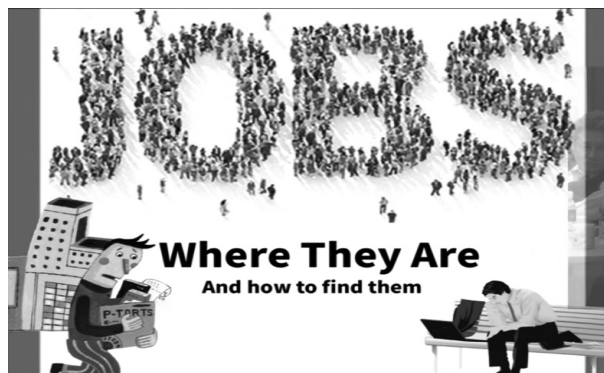

圖9 李開復博士講解未來工作態樣
(資料來源：每日頭條，2018)

(三) AI時代解放馬克斯的「異化勞動」

馬克思在《1844年經濟學哲學手稿》中提到，在資本主義社會中，工人創造了財富，而財富卻為資本家所占有並使工人受其支配，因此，這種財富及財富的占有、工人的勞動本身皆異化成為統治工人的、與工人敵對的、異己的力量。簡單來說，異化勞動 (alienated labour) 就是由勞動者而產生的，結果卻反過來奴役勞動者 (如圖 10)。而 AI 時代的到來，將會徹底顛覆工作倫理，讓每個人都從重複性的勞動中解放出來，更自由地追求自己想要的生活。



圖10 異化勞動示意圖
(資料來源：羊咩咩，2019)

六、創新+熱情，才能摘到更高的水果

不管是覺青還是傳統企業老闆，除了缺乏作者提到的創新理念，更缺乏熱情。有時我們以為創新是一個限制，但關鍵點是要突破現有的框架，打造創新態度。在生活中會存在著哪些隱形的框架束縛著我們？我們要如何掙脫它們？掙脫之後能創造出什麼新的東西？又如何從創新走到成功？關鍵點在於本職學能是否有充滿熱情和衝勁，並且從實務經驗中找出一條不同的路，建立自己的事業王國。

肆、結論：酸民要知道臺灣的好

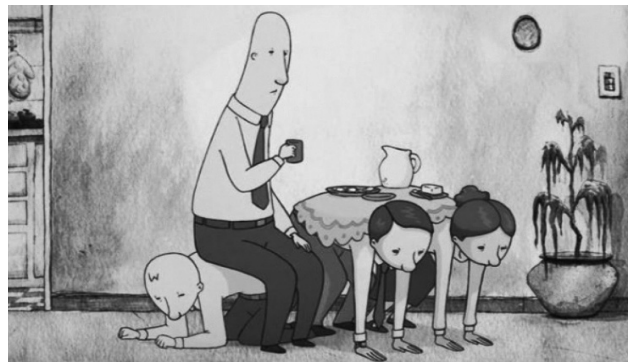
2017年為期12天的臺北世大運（如圖11）屆滿2周年，當時因為開幕式遭反年改團體陳抗且狂被唱衰，反而讓售票率暴增高達87%，再加上選手在家比賽表現傑出，共奪90面獎牌，讓臺灣人重新找回民族自信心。因此，酸民們可以反思2017臺北世大運成功模式，將舞台留給選手，鎂光燈留給工作人員，努力為臺灣也為自己拼出一條生路，透過創新與熱情摘取更高的水果。

作者寫這本書的初衷就是受不了大家唱衰臺灣，對作者來說，臺灣問題就是最低的水果摘完了，如今應該趕緊打造工具去摘更高的水果。筆者認為，在「打造工具」之前，請先停止唱衰臺灣，用生命傾聽臺灣的美好。

告解完畢，阿門！



圖11 2017臺北世大運
（資料來源：臺北市政府，2017）

參考文獻

1. Deposit photos (2019)。社會互動示意圖。取自：<https://goo.gl/31dYjy>
2. PTT 鄉民百科 (2018)。覺醒青年。取自：<https://goo.gl/6EjbmE>
3. 大樹聚 (2016)。你夠瞭解 PTT 鄉民文化嗎？取自：<https://goo.gl/YGz3K9>
4. 天下雜誌 (2014)。兩岸競爭力難成全球競爭力。取自：<https://goo.gl/qkrPiH>
5. 羊咩咩 (2019)。長期上班會讓人越來越愚蠢？取自：<https://goo.gl/zJqX8M>
6. 民視新聞台 (2019)。柯文哲批當兵浪費時間 嚴德發：多了解國軍現況。取自：<https://goo.gl/NSpKuC>
7. 呂謂正 (2017)。3 分鐘搞懂酸民心理學。取自：<http://t.cn/R37kOcL>
8. 每日頭條 (2017)。未來十年 50% 的工作會消失。取自：<https://goo.gl/Y4Rozh>
9. 每日頭條 (2018)。只有 5 類人不會被 AI 取代。取自：<https://goo.gl/BCrE8B>
10. 每日頭條 (2018)。未來有一半工作被取代，文科生最吃香！取自：<https://goo.gl/v5g3SM>
11. 東森新聞 (2019)。閹員當「網紅」拚政績？取自：<https://goo.gl/VKVXNb>
12. 呂瓊萱 (2005)。由互動論之相關論點評述成人教育。取自：<https://goo.gl/Cep8i6>
13. 風傳媒 (2019)。讚以色列搞網軍有計畫 柯文哲：臺灣當兵是在浪費時間。取自：<https://goo.gl/yQjWJB>
14. 理科太太 (2018)。賽局理論生活應用。取自：<https://goo.gl/>

- gl/43yNoc
15. 程明公共事務所 (2012)。政策失靈。取自：<https://goo.gl/uVnFAj>
 16. 通識教育中心逢甲大學 (2016)。強本高濤 - 失序的年代。取自：<https://goo.gl/k6y3oG>
 17. 通識教育中心逢甲大學 (2015)。翟本喬 創新是一種態度。取自：<https://goo.gl/xW3ZaD>
 18. 陳方隅 (2018)。「覺醒青年」到底是誰？自我認同、公共事務參與的自我建構。取自：<https://goo.gl/xzP8nX>
 19. 齊柏林 (2013)。我的心，我的眼，看見臺灣。取自：<https://goo.gl/Ye5hkF>
 20. 維基百科 (2017)。政府失靈。取自：<https://goo.gl/Nwce3z>
 21. 維基百科 (2007)。囚徒困境。取自：<https://goo.gl/lkY0qA>
 22. 潘乃欣 (2018)。「網紅」，沒你想的好當。取自：<https://goo.gl/xEP5zc>
 23. 維基百科 (2018)。酸民。取自：<https://goo.gl/Kjkqas>
 24. 賴特·米爾斯 (2001)。社會學的想像力。取自：<https://goo.gl/gXjS9N>

說服可以順水推舟 改革不必耀武揚威

——《推出你的影響力》讀後心得

【佳作·楊代文¹】

壹、前言：人腦的偏誤與判斷偏差

史丹佛大學知名教授羅傑·薛帕德（Roger N. Shepard）做了一個傑出的遊戲：請你看看，下面兩張桌子哪一張比較大？



圖1 「旋轉桌面」（Turning the Tables）
（資料來源：<https://michaelbach.de/ot/sze-ShepardTables/index.html>）

答案是：兩張一樣大。這個實驗有趣的是，就算知道這是個幻覺，我們也無力糾正自己的幻覺，不管看了多少次，這兩張桌子就

1 勞動部勞工保險局科員。

是讓人感覺不同大小！本書第一章首要談論的，便是我們大腦的認知機制，是多麼根深蒂固地嵌在神經系統裡，而且它的運作是全自動的。換句話說，我們被自己的認知系統誤導犯了錯，但卻毫不知情！心理學家研究人類大腦的判斷偏差，認知到我們眾多的選擇並不是全然有意識的，很多的選擇甚至是「不自覺的」，我們要如何避免這種不理性或是被蒙蔽的心智認知，為自己或公眾做出更好的選擇與決策呢？請與筆者一起探究本書談論的重點：如何創造良好的決策環境，在關鍵時刻發揮影響力！

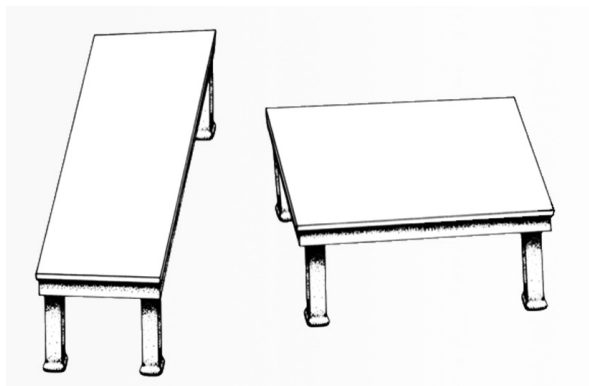
貳、專書梗概與重點歸納

本書兩位作者塞勒與桑斯坦是擁有行為經濟學背景的學者，以過去在社會科學的研究結果為基礎，提出心理學上的全新思維——「推力」(Nudge)，亦即在缺乏理性、自制力不足且又貪婪等普遍人性的弱點下，如何運用「設計」，將人們推向期望的方向。

一、何謂推力

只要創造出良好的決策環境，便能促使人們做出更明智的選擇，不需要強迫，自然會形成一股「推力」，引導人們做出更好的選擇，如危險路段的減速標線。

減速標線是一組 6 條的白色標線，厚度比一般的標線高，所以車子經過時會有跳動和聲音產生，提醒你應該減速，因此在容易超速的地點或路況比較危險的地方，常會看到這種標線。這時候駕駛自然而然就知道應該要減速慢行，否則很容易肇事，這便是「推力」設計的具體表現。



圖2 減速標線
(資料來源：自由時報網路新聞翻拍)

二、人類的兩種思考系統：自動系統與省思系統

「自動系統」為快速的直覺反應，腦部科學家認為這與人類的演化有關，是人腦中最古老的一部分。例如當一部車向你疾駛而來，你的第一個反應是立刻閃開，即是運用自動系統，能不假思索地說出他國語言的人，亦是運用此系統；而「省思系統」則是屬於刻意的、有意識的自覺作為，例如運算數學演算題目，或是思考 A 點到 B 點最短的距離。以下整理 2 種系統的特點：

| 自動系統 | 省思系統 |
|-------|-------|
| 無法控制 | 可控制 |
| 不費力 | 要費力 |
| 聯想性思考 | 演繹性思考 |
| 無意識 | 能自覺 |

(資料來源：專書第 31 頁節錄)

三、判斷力的3種捷思法：定錨、可得性、代表性

(一) 定錨：一個著名的心理學實驗，給一群高中生 5 秒鐘，要他們猜數學式的答案。

第一組學生的題目是： $8 \times 7 \times 6 \times 5 \times 4 \times 3 \times 2 \times 1$ 。

第二組學生的題目是： $1 \times 2 \times 3 \times 4 \times 5 \times 6 \times 7 \times 8$ 。

結果第一組學生猜的數字遠比第二組學生猜的數字高，第一組學生之所以猜出如此高的數字，因為他們定錨在「8」這個數字做為起始點，而第二組學生的起始點則是數字「1」。

- (二) 可得性：容易記憶的事往往讓人誤以為發生的機率較高，反之，若一時無法想起類似的事件，人們對發生的頻率判斷又容易過度低估。在評估風險時，如果很容易就能想起類似的例子，那麼人們感到害怕或擔憂的機率就會高很多，如殺人案比自殺案更常被報導，因此人們常誤以為被殺的人多於自殺者。
- (三) 代表性：指的是一種經驗法則，心理學家指出，當人們在進行判斷時，會將要判斷的「標的物」與心中的某個「理想典範」做比較，例如：如果某個參選人和你心目中認為的領袖形象相符，你越有可能認為他會成為未來的領袖。

四、我們何時需要推力？

如果我們無法將面對的選擇轉化成即將發生的體驗，就會很難做出明智的選擇。在日常生活中，我們什麼時候會需要運用到「推力」呢？書中整理了3點可能需要適當推力的情況：



圖3 需運用推力的情況
(資料來源：筆者自行繪製)

買保險就是個好例子。很多保險產品具備上述特質，保險的好處要日後才看的到、成功獲得理賠的機率不易分析、購買產品是否能獲得很好的報酬率，無法得到實用的反饋；產品與服務之間的對應關係可能很模糊。

五、如何「輕推」人們，做聰明的「選擇設計師」

講述了什麼是推力以及何時需要推力，那麼我們該如何設計，引導人們做出選擇？以下整理 3 重點摘要。

- (一) 設立預設值：也就是提供一個如果人們無所作為時，就不會發生任何改變，情況會自動維持下去。或是有些特殊情形，例如：有些危險機具，如果沒有握住握把，機器就會預設為自動停止，以避免危險狀況發生。
- (二) 預期錯誤（容錯措施）：人都會犯錯，一個完善的設計將可以預期人們的犯錯，並設計讓犯錯率降低。例如在臺灣，若使用提款機提款，多數提款機已設計為必須先取回提款卡，才能拿到現金，這一項強迫動作大幅降低了人們忘記取回卡片的錯誤。
- (三) 提供反饋：眾所皆知，比較有效的學習方式是每次嘗試之後都能立即得到清楚的反饋，如果一個好的設計也能提供反饋，甚至在快要出錯的時候提出警告，例如：筆電在電池將要耗盡時將會預先出現警示訊息，而不是在完全沒電時無預警關機。

參、思考與啓示

日常生活中我們每個人時時都在扮演「選擇設計師」，大到國家事務，小至家庭瑣事，我們無時無刻都在做決定，也時時刻刻在影響著別人。如果你是醫生，那麼你必須為病患分析各種療法之優劣；如果你是主管，則必須激勵下屬盡力完成任務；如果你是員

工，必須說服老闆接受你的提案；如果你是父母，可能正在想方設法讓孩子好好讀書、早點睡覺、或更健康的飲食。

相同的問題，若換個方式陳述，就可以使人們做出不同的選擇，本書論述各種大腦的盲點及誤判，試著引導讀者避免做出不理性的決策。而身為國家公務員，政府的重大政策若希望民眾支持或是遵循，則該如何達到有效地宣導與說服呢？以下是閱讀本書之後的反思。

一、善用社會影響力，因勢利導

多數人都以他人為學習模仿的對象，我們擅長觀摩別人的作為，進而內化成自我的行為表現，所以最有效的推力就是透過社會影響力，為什麼？因為我們大多數的人都喜歡跟別人一樣！當社會上某種資訊或意識慢慢成形時，很多人開始表現出同樣的行為或抱持相同的想法，這種行為或想法便會形成特定的訊息，無形中影響你的個人意識或是形成「同儕壓力」，而為了博取認同或為了避免太過「特立獨行」，我們通常都會順應社會潮流，也就是說，如果在一個 100 人的群體裡，有 99 個人的答案都與你正好相反，在這種情境下你也會從眾更改自己的答案，即使答案顯而易見是錯的，你還是會跟著眾人一起指鹿為馬。

有一個實驗是這樣的，一張白紙上有一條線，你要在另外一張紙上的 3 條線中指出長度與之相同的那條。



圖4 阿希從眾實驗Asch conformity experiments（資料來源：維基百科）

答案顯而易見的是 C 與左圖上的線長度相同，當實驗者沒有看到其他人的答案時，幾乎都不會答錯，因為題目很簡單，但如果其他人都犯錯了，那麼實驗者有 3 分之 1 以上會跟著犯錯。這位實驗家 Asch 進行了一系列著名的從眾行為實驗，結果發現，有將近 4 分之 3 的人會違背自己的認知經驗選擇錯的答案！可見這種從眾心理是一種「羊群效應」，是社會效應框架下的群體影響力。

政府若能善用這種社會影響力，便能有效推行各種新政策。筆者以自己工作相關的「鼓勵民眾自願提繳勞工退休金」為例，試想公務機關要如何鼓勵民眾自願從每個月的薪水中撥出 6% 存至個人退休專戶呢？請試想，大多數人都是喜歡先享受後付出代價的，你會為了未來 30、40 年後不確定的退休生活預先儲蓄，放棄眼前美味可口的甜甜圈，還是先吃了再說？為退休生活預做儲蓄，必須先付出成本，但成果卻會延遲出現，若沒有「推一把」，自願提繳率必然很低。

若試圖利用從眾心理順水推舟，那麼筆者認為最好的方式便是告知民眾，有高達多少比例的人已經自願提繳勞工退休金了！不願意提繳的人可能誤以為沒有人在繳，但一旦告知自願提繳的人數眾多，那麼便有可能改變人們的行為並照著做，所以只要引導人們注意他人的作為，便可以促使良好的行為增加，因為大家喜歡配合社會規範與流行。

二、促發行動：搬開阻礙的絆腳石，鋪一條阻力最小的路

實驗發現，有時候光是暗示某個觀念或概念，就可以引發相關聯想，進而產生行動！本書中舉例：候選人該如何鼓勵支持者出來投票？你可以強調出來投票或不出來投票的後果；也可以告知選民到投開票所的路線，讓他們更輕鬆地前往。但其實還有一個方法，你只要在投票前一日問人們是否會去投票，就可以讓投票的機率變高！

有些若有似無的影響會讓訊息更明確地出現在腦海中，所以，當你詢問民眾未來一周多久會使用一次牙線，他們就會更常使用牙線；以筆者自身工作的業務思考，若政府單位希望民眾重視退休後的經濟安全，注意自身勞工保險、國民年金保險等社會保險老年給付的權益，或許可以反問民眾：「覺得存到多少錢才夠退休？」藉由製造簡單的議題帶動社會反思，達到使民眾重視自身老年經濟安全的目的。

若要更強化這種推力的效果，還可以進一步詢問要在何時以及如何進行，這種問句有助於使議題或答案更加清晰，一旦到達目的地的過程越清楚可見，人們完成的動力也越高。這是心理學講的「渠道因素」，意思是想辦法幫助人們去除一些微小的阻礙，創造一條更通順以及容易的道路，因為研究發現，看似微不足道的因素就有可能構成強大的阻力，降低人們去做原本想做之事的慾望。例如：我國的國民年金保險，納保採「自動加保」，也就是政府若比對到民眾在沒有加勞保的期間，就會主動把民眾加入國民年金保險，並主動寄發保險費繳款單至家中。這一連串「自動」納保及寄發繳款單的動作，大幅降低了民眾需自行辦理的困擾，事實上，若在沒有勞保的期間（通常是待業或失業中），還需要自行至政府部門辦理國民年金保險的加保，勢必更大幅降低國民年金的繳費率！

三、善用「預設值」克服惰性

你是否發現，當我們訂閱的音樂或雜誌即將到期時，該商品將會自動展延？也就是說，若你沒有積極的表示或動作，則這筆訂單（消費）將會自動地被執行下去。筆者最近遇到的實例是，某音樂廠商表示將「免費」提供為期3個月的音樂試聽，但免費試聽期滿後，若客戶未主動表示停止續訂，並且執行一些取消步驟，則廠商將自動將客戶續約及扣款。



圖5 kkbox自動續約制說明（資料來源：kkbox官方網站）

心理學家研究，人普遍擁有「惰性」並且喜歡「維持現狀」，也就是說，若沒有足夠的動力或刺激，一般人對於維持現狀的替代選擇帶有強烈的偏好，行為經濟學的「稟賦效應」即在描述這種偏見。稟賦效應指出，當你已經擁有一樣東西，就很容易覺得這樣東西的價值很高。本書中舉了一個實驗，在一個班級裡，有一半的學生獲贈了印有校徽的馬克杯，實驗者鼓勵獲贈者將杯子賣給未獲贈者，並請這些學生回答一個問題：「你願意用多少錢讓售或是購買馬克杯？」結果顯示，讓售價格大約是購買價格的兩倍。這裡顯示的是，因為人都不喜歡失去，也就是說當我擁有一個杯子時，我就希望一直擁有下去，但如果我沒有，那也不見得一定要擁有，不喜歡損失的心理會讓人產生惰性，強烈的想要保有目前擁有的東西，維持現狀。

前述的音樂或雜誌廠商將「自動訂閱制」設為預設值，即是利用不喜歡損失及習於維持現狀這兩種心理因素成功創造高續訂率，相較之下，若廠商採取正好相反的作為，讓客戶必須表達意願才能續訂，則續訂率必然低很多。可見善用「預設值」將可成為很大的推力，筆者反思有關我國的勞工退休金制度也有相當好的「預設值」設計，自願提繳勞工退休金者，僅

「推出你的影響力」這本書談論了很多不自覺的心智偏見，並提出聰明的改善方案，畢竟要讓每件事都朝我們期望的方向經常非常費力，而且要說服大部分的人也不是一件輕而易舉的事，但只要學會運用推力以及聰明的設計，便可以引導人們往正確或是符合自身利益的方向。對政府機關而言，若能善用推力促使人們在不自覺的情形下自動做出較好的選擇，大至政策的推廣，小至日常生活中，都可讓民眾在不知不覺中做出較符合自身利益的選擇，甚至是避免可怕的災難發生。下圖即是日常生活中聰明的設計，臺北市政府交通局於車流量較大的危險路段劃設中英文的「望左」(Look Left) 及「望右」(Look Right) 標示，提醒行人留意左右來車。過馬路時，很多行人都是處於心不在焉的狀態，或者是低頭滑手機，諸多車禍的發生便是因為行人未注意左右來車而遭撞，交通局在柏油路上寫上醒目的大字，便是試圖提醒心不在焉的行人們注意來車。



圖6 行人斑馬線「望左」(Look Left) 標示
(資料來源：臺北市政府交通局及中央通訊社新聞報導照片翻拍)

不論是公立部門或是民間機構，公開原則是推力的至高準則，政府若想預設或改變任何規則，應該光明正大地做並且受到監督；而推力是否有幫助，也端看使用推力的人是否能判斷怎麼做對被輕推的人最有利。畢竟現代人都很忙碌，再加上惰性的使然，我們面

對很多事情時其實通常無法一一深思熟慮之後再做決定，也因為太忙碌，能夠專注的範圍有限，所以我們通常不會去思考同一個問題如果換個方向陳述，自己的答案是否也會跟者不同（例如：如果你說一個女大學生，晚上去酒店陪酒，聽起來就不太好，可如果你說一個酒店小姐，白天堅持去大學聽課，就滿滿的正能量了），閱讀本書可學習許多跳脫框架的思考方式，也領悟到歷史上好幾次災難的重蹈覆轍，都和人類的貪婪以及腐化有關，欠缺理性思考及自制力的社會將無法避免悲劇再度發生，認識人性的弱點必且反躬自省，將社會推向更美好的方向，是本書所要傳達的最大宗旨！

參考文獻

1. Shepard's Rotated Tables : <https://michaelbach.de/ot/sze-ShepardTables/index.html>
2. 自由時報網路新聞：<https://news.ltn.com.tw/news/local/paper/1231118>、<https://m.ltn.com.tw/news/local/paper/1092305>
3. 維基百科：https://en.wikipedia.org/wiki/Asch_conformity_experiments
4. KKBOX：<https://help.kkbox.com/tw/zh-tw/billing/cancel-change/1809>
5. 勞工保險局官方網站：<https://www.bli.gov.tw/0012952.html>

一位創意職人的告白

——「創造力是性感的」專書閱讀心得

【佳作·黃慧芬¹】

壹、開場（前言）

大家好，我是一位創意執行者；這是我第一次以一位創意職人的角色被邀請站上 TED 講台上，與在場各位分享「創造力是性感的」的告白分享會。

性感是一種吸睛、可以滲透人心的感覺，一個好的創意成果就是有這樣「WOW」的驚嘆感動，站在這個講台上，我必須是一位好的故事演說者，當然也必須吸引您的眼光，無論您是看到我的外表或是內在，甚至在後台就有人說我有濃厚的性感氣質，這說明了創意也許不能面面俱到，但性感一定能打動您心！希望藉由這場創造力的告白分享，各位能夠導出自己精彩的人生算式，如同法國女人般地性感優雅處事生活。

在這場分享過程中，我希望扮演能讓您們點頭如搗蒜，比一個我懂您心捶胸的手勢！是的，創意就是這麼具有如此魅力與性感的感染力，讓不熟悉的我們能共聚一堂，奔放共鳴後，認同鼓掌，這就是今天我以一位相信創意不僅是改變，而是一種信念的創意職人身分，所要傳達的目的。

貳、傳達主題（專書梗概）

我手上這本「創造力是性感的」的書，是位永遠都不覺得自己會老的吳靜吉教授的著作，非常喜歡他面對年老的態度，他曾經說過：「面對老，不是我怎麼辦，而是我知道怎麼去辦。」這就是我選擇分享這本書的原因之一：一位興趣與工作結合的創意擺渡人，絕對可以將自己的故事闡述到位，這本書本身已具有相當的性感能量了，其二是，看到「性感」這2字怎能不心動得被吸引想一探究竟呢？閱讀專書數遍之後，果不其然得如同被打通創意的任督二脈，充滿正能量及泉湧般地對創力、創新以及創業有不同的省思。

一、創造可循，脈絡分明

這本專書是作者累積「12年」在今周刊發表的系列專欄文章所結集而成，12年的概念是可以把一個小小孩拉拔成青少年的國教課程，作者在撰寫專欄時，當下的人事時地物在這12年流金歲月中必然變化萬千，專書共分為6篇，篇幅與篇幅之間環環相扣，創造力的脈絡清楚，概念分明，小至生活的正向心理、生活經驗，大至組織領導的創意思維，跨領域的創新創業，言簡意賅，深植人心。

我驚訝於這本專書的6篇主題，竟層次分明，毫不突兀，沒有被時間限制住，似乎事先已設計在剛好的篇章中，所有文章似乎都是為本書專門啟筆，殊不知這是經過12年的聚集，證明了「創造力」的脈絡，是不受歲月所限制，經得起時間考驗，才能證明微軟比爾蓋茲曾說過「擁抱變化，才能擁抱未來」！

二、創意有情，熱情有心

本書作者以一貫熱情的態度與「創造力」談戀愛，在專注與瞭解彼此後，寫出以創造力為主要對象的118篇文章，如此

一心一意、樂此不疲得專情於創意，情專乘載得不就是一生難得的性感時光嗎？

擁抱「創造力」是性感的開始，性感是一種信念，由許許多多創意 DNA 所組合而成，相信創意，小自生活點滴、個人生涯，大到產業現況、國家政府、國際競爭都能運用創意、創新、創業成就一個更美好的臺灣，這份心意及心血就是對世界永遠有滿滿的創意與熱情的力量。

創造力指的是一個觀點，創造力就像一個火苗，是可以被重新點燃的；創新就像火把，圍繞這個觀點建立的體系（產品、服務、過程等），而創業就結合這些火源充分發揮其效能，變成一個源源不斷的巨大光源，為利益相關者帶來價值，這就是本專書創意有情，熱情有心的精隨。

三、忘卻昨天，改變今天

人的思維總是畫地自限，日久成為牢不可破的模式，可不可以不要依賴昨天？專書內文，創意來自以「人為尺度」的生活需求，是創新的態度；創新來自身邊周遭的細微人事時地物，隨時吸收新知、思考反芻，腦袋永遠轉啊轉的，靈光乍現時像個孩子般讓好奇心與創造力無限奔馳，這是創意引領創新的前瞻思維；對於未來不可測，最好的防守就是進攻，所以，大多數的的企業，現在不是正在轉型，就是準備要出發往轉型的路上！這是跨領域的創意串連。

創新顛覆、多元跨界、突破挑戰，擅長改變的企業家馬雲說：「真正衝擊各行各業的，是我們昨天的思考；真正要擔心的是，我們對昨天的依賴。」精準詮釋了轉型的核心，當我們可以不再依賴昨天，那才是真正成功創業的時刻。

參、整體要點（專書點評）

大前研一博士曾說：「創新是未來的致勝關鍵！」創新成為這個時代最重視的一件事，每個人都想談「新」，找尋新產品、新的管理方法、新的商業機會，但我們的工作制度卻還是使用近百年前的模式，規定人們必須遵守朝九晚五的工時、坐在封閉式的小空間、數著今年還有多少休假時間，如此，堅守傳統的工作制度，又怎麼能替企業添入新的思維呢？

請大家欣賞這段由歌手蔡依林所代言的「用驚嘆號回敬世界」企業形象廣告，與大家分享其中的3段故事，女跑酷教練說「相信堅持熱愛的事，才叫活著」、金屬聽障藝術家努力表現出「別人眼中的廢鐵，用心就能成為藝術品」、由黑手跨域轉職為理髮設計師立願「將別人眼中的偏見，變成給所有人的一個好看」，這些地才們必需瞭解自己熱情、能力並且堅持想法然後持續努力，才能跟天才看齊！做自己就金牌。很性感的熱情生命故事，不是嗎？

當您滿腦子都在想如何變得更好時，您就會有各種辦法讓自己用最快的方式進步，管理大師稻盛和夫先生認為人生最終的結果，都是由3項因素相乘而來，分別是熱情、能力和思維方式，意即，人生或企業的成功＝熱情×能力×思維方式；我就把這公式運算導入專書，試著找出屬於您的人生算式。

一、用熱情自拍創意生活

熱情，能使一個平凡無奇、甚至被社會低估的人，在某個領域綻放最耀眼的光芒！銷售吸塵器的 James Dyson 就說：「我會愛著吸塵器直到我死去的那天！」這是一個人，對他所做的事和追求的目標所懷有的激情和渴望，是克服一切障礙和困難的原動力，熱情就是渴望動心、揮灑創力的執行力。

想要活的得心應手，就需有解決問題的能力，而創意，就

是解決問題的核心基礎，從迷你 C（個人新奇）、小 C（日常生活的創意）、大 C（大創意）進階到專業 C（專業領域），無不是靠自己的熱情與創造力來解決具體的問題。

當比爾蓋茲創立微軟時，他和共同創辦人從未想過要藉此大賺一筆：「我們只不過是喜愛撰寫程式而已。」而哈利波特作者也並非先設定了「成為暢銷小說作家」後才寫作，她只是單純的喜歡寫故事所帶來的樂趣，希望透過寫作「賺取足夠的生活費」而已，若生活中沒有熱情，如何能燃起創造力的動能？

感性來自人性，渴望的感覺與意義，創造出許許多多深具熱情的生命故事，翻轉人生的力量！重新定義您的工作，找出工作的意義，多善待您的工作，您的工作就會善待您，以人為本、正向樂觀，發想與實踐、自由與安心，與創新保持親密關係，換個信念腦袋，認真玩創意，所以，請嘗試用您的熱情自拍屬於您的創意生活。

二、用包容學習創新飆舞

阿德勒心理學主張人與人的縱向關係會傷害健康，所謂縱向關係，就是批評、稱讚、上對下的評估、有權者對無能者的關係；他主張「橫向關係」，表明人無優劣，只有帶著不同的出發點，往不同的方向去，去處比來處更重要，領導者不就是帶領團隊往一個好的方向努力，成就一項共同目標？您不喜歡的想法，並不代表它不能幫助您，所以，創新需要包容更多的不規矩，即便是陌生人亂入，也可以碰撞及闖蕩出不同的深度與廣度。

根據研究，創造力是可以訓練和學習的能力，包括：知識、經驗和技能等。人，被放對地方，就是天才，一個臺中野孩子翻身世界天王級動畫師劉大偉的傳奇，就是在臺灣教育體制下把鑽石當成玻璃珠抹殺有創意孩子的實例，所以，我

們必須從產官學教研教育模式來變革，如何創新規劃設計學其所愛、愛其所學的創造力教育計畫，從迷你創意孵育出隱形人才，挖出校園的藝術科學創造力，以異質與多元團隊發酵創造力，打造各具特色的臺灣城市！

企業未來獲利最關鍵的核心就是創造力，原因是創新都是獨一無二的，無法被大量複製；過去企業要的是準確的執行力，遵循標準化流程；未來企業要的是多元的創造力，提供獨特的消費體驗。

企業是否能包容創新文化，企業的領導人扮演著舉足輕重的角色，優秀的領導者，是否願意打破規則、帶來進步，敢大聲說出正確的事而不是一味迎合別人的心意，是否瞭解自己的團隊，用正面積極的態度感染別人，包容別人的不同做出改變？用包容學習創新，培育創意文化在企業中滋長的環境，是企業領導者的當務之急。

三、用思變建構跨域創業

創業的關鍵在「創業者」身上，「人一輩子有無限可能，一切基於您思路的轉變。」這是創業家精神，創業家必須要能夠洞察機會、承擔風險，提出創新觀點堅持實踐。

當環保意識高漲，推動「禁用一次性吸管」之際，您能從一根吸管看到機會嗎？2位來自實踐大學的學生吳天瑜和史芳就想出了絕佳的解決方法，有效解決了在沒有吸管的情況下喝有配料手搖飲的問題，這件事帶給我們很有價值的省思，就是那些您瞧不上的日常，可能藏著最好改變的機會！而這2位設計系的學生更跨域與「春池玻璃」產學合作，如此類似樂高式思考，將擁有的積木，運用更多形狀與顏色堆疊出最佳組合，拼湊出更加跳脫框架、充滿創新「WOW!」的積木城堡。

開創者的開創精神是具冒險性、積極性與學習性，將自己

投入一個持續進展的歷程中，每天持續的更新，每天都活出全新的自己；開創行為是「無中生有、有中生變」，共創出來的價值正是企業部門間彼此互動與行動思維改變的成果，一種製造驚喜的模式。

稻盛和夫認為，企業想要永續發展就要找到一群彼此認同對方思維方式的人才，一個人如果觀念錯了，思考問題的方式不對，就會帶來消極的結果；從創造力專業出發，延伸到創新領域，再分別研究社會創新、教育創新、文化創新等，這就是思變建構跨域創業的秘密！

肆、主題說明（心得研析）

一、知識屠龍，創力爭鋒

蘋果創辦人賈伯斯曾經說過：「創造力就是把事情連結起來。」有創意的人並不是真的在發揮創意，他們就只是看到了某些東西並把他們連結起來。這與專書內文創意靈感和應用都是來自直接和間接、實際和想像的生活經驗不謀而合。

今天不僅是產官學研藝民等各界人物需要串連共創，不同領域也一樣需要群聚創新，單一的知識是無法發揮效用的，除非我們能將之與我們過去累積的經驗與其他知識加以連結（如下圖），從此創造力更具性感，更吸引大眾。

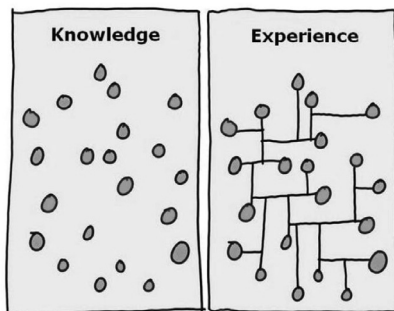

（資料來源：<https://www.inside.com.tw/article/3823-the-secret-to-creativity-intelligence-and-scientific-thinking-being-able-to-make-connections>）

若將「知識」與「創意」分別比喻為金庸大師經典武俠「倚天屠龍記」中的「屠龍刀」與「倚天劍」，面對現今科技資訊飛速進步工業 4.0 的時代，如果因為擁有太多不能活用的知識，反而會僵化自己的腦袋，未來學力必將大於學歷，我們使用對的知識來屠龍，活用在創造商業利益與累積競爭力，然後從過去大量的知識中，交互連結出全新的想法，沒什麼是原創的，把知識連起來就是創意，把想法結合再結合，打造更豐富龐大的創意倚天劍，不斷學習與因應變局的能力，才是現今產、官、學、研以及商場上的真正競爭實力。

二、乾坤挪移，創意領導

史丹佛大學前校長曾提及：「領導者的工作不是指使別人做事，而是致力幫助他們做得更好。」您的領導成功與否，取決於整個團隊的表現，領導者最好先承認自己不是什麼都懂，並且了解成員所長，虛心請教他們，成功領導的關鍵是建立真誠信賴的基礎，領導者發揮其創意能力，表現出生動活潑有變化，同時激發組織成員發揮他們獨特的才華，共同致力於組織發展，使組織展現特色與績效。

扁平化管理，讓員工地位相對平等，也就是每個人對公司的責任感是相同的，而簡單的管理架構、更少的管理層，有助於更有效的創意執行。我以為，在快速變動的 21 世紀，過度謹慎的做法，很快就會被變革的巨輪翻轉，一個人最性感的作為是：「世人能否記得他的貢獻根本無關緊要。重要的是一路上，到底能幫助多少人？」

性感的領導者就是在不斷變化的環境之下充滿勇氣，並且願意承擔風險，並學習駕馭不同創新的做法，思變新的商業模式，跨域創造新事業，一旦失敗，迅速回應成為觀察式改變賽局的挪移推手，快速果斷得再爬起來！

三、動人心扉，跨界視眼

所有的孩子都是具有創造力的，只不過在成長的過程中，他們丟掉了創造的能力。「創造力像一塊肌肉，如果您訓練自己，就可以通過不同的方式成功，使自己變得更有創造力。」，生活中其實到處充滿機會，無論問題規模多大都可以用創意方式來解決，問題在於您怎麼去運用手上的資源。

夢想家賴聲川說：「發揮創意的重要條件是強烈的個人主義，獨立思考與行動的能力。」沒有了自己的觀點，就沒有了原創性，「鳥能飛，是因為牠們懂得空中的氣流，看似阻礙的氣流，其實才是鳥飛行的力量」，用洞察力與創造力找到自己最佳甜蜜點的視界，當觀眾還沒到位時，先成為自己的第一個觀眾吧！

「企業要如何能製造出驚喜的創新產品？」持續讓企業組織成員去學習新的創新工具，培養其創造力是必要的，然而，創造力不僅是外加的技巧，也是由內而生的能量，必然需要經驗的累積與時間的沉澱，才愈能有洞察人心的細膩度，進而創造出「洞」人心扉的價值，並開創「動」人心扉專屬價值的獨創商品，如此以解決問題為核心，系統化的創意發想過程，才能為企業找出有創意的最佳跨界視眼。

伍、總結（結語）

我畢生致力於創意工作，秉持著創造力若沒實際執行，就僅是天馬行空、曇花一現淪為空談，所以總是在「不順己意的難題中，激起好勝心，為自己帶來前所未有的創意執行力」，也因為對於自己的工作擁有深度的熱情與堅持，不因金錢或時間的限制而輕易妥協，只要是答應接下的工作，即使最終導致利益上的損失，我也會全力完成，因為這樣的工匠精神，人稱我為「創意職人」，今天才有

機會站在這 TED 舞台上與各位分享「創造力是性感的」真誠告白。

| | | |
|-----------------------------|--------------|---------------|
| 創造力是性感的：吸引個人與領導，創新與創業，還有跨視界 | | |
| 創造可循，脈絡分明 | 創意有情，熱情有心 | 忘卻昨天，改變今天 |
| 熱情 | 能力 | 思維方式 |
| (一)用熱情自拍創意生活 | (二)用包容學習創新颯舞 | (三)用思變建構跨域創業 |
| 創造力 = 知識經驗再重組 | 挪移推手 - 創意領導者 | 動人心扉 - 最佳跨界視眼 |

以下，這張圖就是今天分享會的主軸鋪陳，請各位參閱：

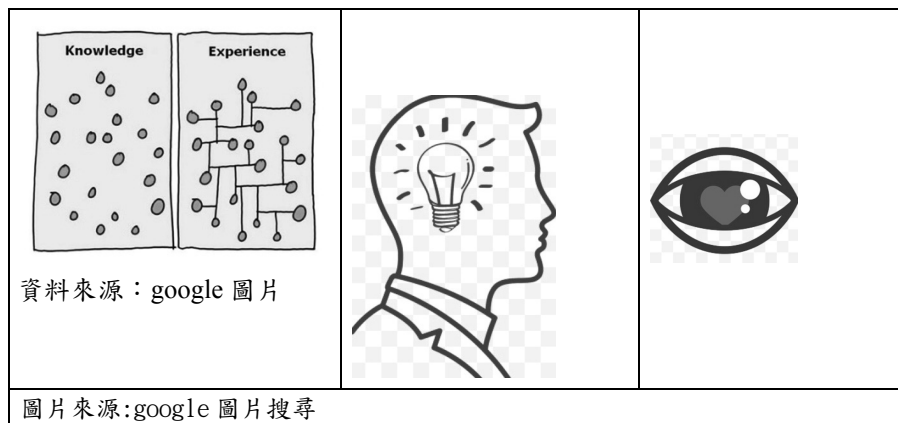

最後，與各位分享我的座右銘：「如果不能做得更好，就要做得不同」，我的偶像老子說過：「眾人皆清，唯我獨濁」，世界上不缺少美，缺少的是發現美的眼睛，真切看到價值的眼睛。

「創造力是性感的嗎？」各位看到台上的我，應該已經知道答案了吧？！（觀眾熱烈掌聲），再次謝謝各位！

參考資料

一、書籍

1. Richard D. Precht (2015)，觀察的力量，臺北市，寶鼎。
2. John L. Hennessy (2018)，這一生，你想留下什麼？，臺北市，天下文化。

二、網站

1. 商業周刊第 1634 期 https://www.businessweekly.com.tw/magazine/Article_mag_page.aspx?id=68995&p=0
2. 經理人 <https://www.managertoday.com.tw/>
3. 稻盛和夫：工作的結果 = 熱情 × 能力 × 思維方式 <https://kknews.cc/zh-tw/career/5ob6ab8.html>
4. 翻轉人生心法：愈分享，愈有熱情 <https://bookzone.cwgv.com.tw/topic/details/5666>
5. 如何培養我們的創造力？ | 哪些條件能激發或阻礙創造力？
<https://kknews.cc/zh-tw/news/maoojlg.html>
6. 15 年了 臺灣文化創意產業做起來了嗎？ <https://www.cmmedia.com.tw/home/articles/7669>



推力，推出你的影響力 【Nudge】



【佳作·陳柏材¹】

推力，推出你的影響力
【Nudge】

公元前 356 年，秦孝公啟用了衛鞅進行變法，變法之初，鑑於秦國百姓沒有法治概念，衛鞅想出「徙木立信」的策略。這件事很快就傳遍了整個秦國，秦國百姓知道衛鞅說到做到，對於後續衛鞅變法的信任度大幅提高，成就了中國歷史由古至今以來最成功的一次變法。此後，秦國快速崛起，終結了戰國時期群雄並起的局面，建立了大一統的中國。當時政治局勢雖然混亂，但區區五十金對任何一個國家而言，都是微不足道的。而衛鞅利用了這小小的推力，不僅成就了秦國的強盛，進而改變了天下大勢。「商鞅變法」長存典範；始皇即位改天換地。這是我拜讀《推力》一書時，首先聯想到的一則故事。

另外，我也聯想到了「蝴蝶效應」(Butterfly effect)，所謂「蝴蝶效應」(Butterfly Effect) 指的是在一個動態系統中，初始條件的微小變化，將能帶動整個系統長期且巨大的連鎖反應，產生初始時難以預期的複雜變化（混沌的現象）。而「推力」即化蝴蝶之力為己用，以目標為方向，納入混沌影響 (Chaos theory)，進行最優方案的規劃。古云：「星星之火可以燎原」，又云「聚沙成塔」、「滴水穿石」，雖一己力量微小，然蚍蜉可以撼樹；雖一時成效不現，然牽一髮可動全身。因此，小至個人自我理想實現，大至政府為人民謀求

1 經濟部中央地質調查所技士。

福祉，「推力」都是必須深刻了解，實際採用，多方應用的強大力量。

十餘年前，我下定決心參加國家考試，但求學之路不算平步青雲的我，一路走來難免跌跌撞撞。堅定目標之後，我仔細回想，找出自己學習的缺點，為自己訂下規範，遠離誘惑，走出舒適圈，每天下班之後埋首苦讀，以這一股力量順利掄元，以榜首之姿通過高等考試。如今對照起「推力」一書，我恍然了解當初成功的主因，就如同書上封面的那句話「每個人都可以影響別人、改善決策，做人生的選擇設計師」，當時奮鬥過程中的種種即是「推力」的體現。

本書中臚列了 6 種最關鍵的推力策略，分別是 iNcentives（誘因）、Understand mappings（了解對應關係）、Defaults（預設值）、Give feedback（提供回饋）、Expect error（預期錯誤）、Structure complex choices（安排複雜的選擇），合起來就是 NUDEGS（推力）。高明的設計師可以利用推力，可以大幅改善一般人的選擇結果。書中列舉了非常多的案例，有成功的推力策略，當然也有失敗的推力策略。書中也說明了推力使用的複雜度，包含了行為經濟學（Behavioral economics）、心理學（Gestalt）、自由主義（Libertarian Value）與家長主義（Paternalist Value）……。整理來說，推力不論是對於個人管理、商業行銷、企業經營、政府施政乃至於全球性環境議題都有莫大的力量，如能妥善利用推力，必然能在前述的領域中有所助益。特別是身為一名公務員，我在此書中充分理解到推力的重要性，在資訊流通快速且發達的時代，NGO 團體、黨派人士甚至於中國大陸都已經明確地在推使用推力，也造成了顯著的效果。因此，身在洪流中的我們，不只是一要創造推力，有些時候也要抵擋、化解推力，方能對國家、社會、人民有所助益。接下來，我將透過酒駕、公投、假新聞、能源政策等議題，說明我對推力一書所得到的心得與啟示。

一、防制酒駕行為

本書對於個人的推力方面舉了很多例子，包含了戒菸、減肥、戴安全帽以及儲蓄等，而我想談談酒駕的問題。酒駕是目前我國最受重視的社會議題，也是一種個人的錯誤行為。108年3月25日立法院交通委員會針對酒駕行為三讀通過刑法公共危險罪第185條之3條條文，行政院已核定於7月1日起實施。該法將酒駕的罰則增加，最高可處以無期徒刑，蓄意者可處以死刑（如圖1）。



圖1 酒駕罰則加重，蓄意者最重仍可判處死刑（資料來源：法務部108/5/31）。

此修法顯然採用家長主義（Paternalist Value）禁止措施，並利用 Understand mappings（了解對應關係）與 Expect error（預期錯誤）的方式試圖讓民眾減少酒駕的行為，最嚴重的蓄意再犯甚至可以處以死刑。各公家單位也推陳出新，以利用靈堂、酒駕體感體驗等等措施，媒體上也不斷利用各式宣導，鼓勵代駕、指定駕駛或是搭乘大眾交通工具等措施，企圖減少酒駕肇事的悲劇一再發生。但是很可惜的，酒駕的發生不只是單純的不當行為，另外也跟成癮性、大眾運輸的便利性以及民族的個性有關。目前酒駕發生率最高的縣市是東部的宜蘭縣、花蓮縣與臺東縣，顯然與交通的便利性與原住民的生活習慣有高

度的相關，當然也跟成癮性有關，在我認識的部落中，喝酒不只是一種飲食行為，而是社交行為及生活習慣。日前，有一名酒駕的貨車駕駛，因遭到警員的臨檢，兩度倒車衝撞員警，差點導致悲劇發生，原因是駕駛酒駕，不願被逮。我們可以預見提高罰責的措施，一定能遏止一部分的酒駕行為，但顯而易見的這樣的措施恐怕也會造成更多的拒測及閃避行為的發生。另外，對於原本就是弱勢族群的成癮者，提高罰責恐怕也只會產生更多的社會悲劇。

很可惜的是，現在的社會氛圍不容許我們謹慎而緩慢的審視酒駕處理方式，也逐漸缺乏了理性溝通的空間，為求速效，僅能一味採用提高罰責的方式來處理酒駕的問題。在看完推力一書後，細想之下，也許對於酒駕行為有另外的處理方式。

我們從媒體報導中可以得知，多數的酒駕行為都是累犯，問題就是，為什麼他們寧可面對高額罰責，還是要酒駕呢？扣車有效嗎？為什麼他們不找代駕？而我思考的切入點是「減少第一次的酒駕」，如果在考取駕照及保險時，就讓駕駛人自己選擇自己不要當酒駕駕駛，這個推力可以幫助他減少酒駕行為的發生。

或許我們可以在考取駕照的流程中設計一些推力，首先，大幅增加模擬酒駕的項目，讓考照者明確了解酒駕的危險性，與酒駕的後果與代價。其次，經過第一階段考試後，我們給予駕駛人自己選擇的權力，他們可以選擇考取專門類型的駕照，可以在輕度飲酒的狀態下行駛在部分路段（如不得上國道與快速道路），考照的流程將安排他們經過複雜且困難的考試，並收取高額的考照費用。除此之外，他們必須同意隨時公開他們車輛的位置資訊，並且隨年齡變化，定期測驗駕照效力。第三，在相關的保險中，也要設計提供不同的選擇，領有酒駕駕照者要投保高額的酒駕強制險，保險內容除了加強對受害人的

補償外，也增加酒駕者的基礎負擔，提高他們的社會責任。

如此一來，駕駛人在考取駕照時有了選擇，他們將自己選擇未來要不要酒駕，我們設計困難的流程與收費，將他們推向自己選擇不酒駕，這個「推力」將有助於降低酒駕的發生。對於仍願選擇考取酒駕牌照者，我們透過嚴格的測驗與訓練，減少他們的危險性。他們也要負擔相對高額保險費用，讓他們知道，這是他們的社會責任與成本，這也是一個推力。另外，當他們通過考試時，政府同時能讓隱性的酒駕行為者變成顯性，每個用路人可以透過行動裝置，知道自己附近幾公里內有酒駕者，在現今的科技進步下，這個措施是非常容易的，只要我們知道哪台車是酒駕駕駛。

當然，我知道對於經濟弱勢者而言，這一個經濟上的考驗，但是這就是推力的重要性，你在考取牌照或是辦理保險時，「自己選擇」就會成為一股強大的推力。就好像是本書中所提到的，當自己說出來減肥（或是某事）的承諾後，減肥就會比較容易成功。我們應該給酒駕者一個機會在酒駕前做選擇，而不是讓酒駕者只能選擇罰單或是衝撞員警。

二、正視公投意義

2018 年的選舉除了執政黨大敗以外，最值得探討的問題就是公投結果了，本次公投共有 10 項公投議案。在我看來，這次公投的結果是徹底的失敗，我所說的失敗，並不是執政黨或是哪一個單一團體的失敗，而是全民的失敗。2017 年 12 月公投法進行修正，大幅放寬了公投提案的限制與門檻，如同書中提到的美國處方藥保險（Part D）與瑞典民營化計畫雷同，2017 年我國修正的公投法顯然是傾向了自由主義，期望讓人民可以施行直接民主。但是過度開放的公投結果，顯然不符合執政黨的預期，由兩個公開資訊即可清楚看出來執政黨對這次

公投結果的失望，第一，2019 年的 4 月 11 日行政院再次修正了公投法，新增連署須附身分證影本規定，也放開需與大選連結的限制；第二，核能政策未依公投的結果有所調整（但有依公投結果，將相關法規修正）。第一項再次修正公投法顯見的回饋是「2017 年版公投法太過寬鬆，綁大選讓大選太過複雜」。

這跟書中美國的健保用藥政策及瑞典提供人民選擇的基金政策一樣「太過的複雜」，人民也無法直接「了解對應關係」。所以投票當時，決大多數的選民可能只憑著手中某人提供的第 8、9、10 案選「x」、其他選「o」的網路流傳版「懶人包」做決定（如圖 2）。因為網路懶人包提供了利用了「從眾心態」與「簡單的選擇」，這個推力使的懶人包的製作者輕鬆達到他們的目的。

第二項「以核養綠」的公投結果，又更加表達了執政黨對於公投結果的無法接受，這是一個很簡單的原因「核能的問題是專業的問題，不應該用公投的方式處理」，但是 2017 年版的公投法完全無法面對這類型的問題，臺灣的能源政策應該要有通盤的考量，包含戰略性、用電穩定性、電廠安全性、電網設計、核廢料的處理與其他相關的環境議題，每個議題都有延伸的專業，就算是「經濟人」也可能有不同的選擇。就如同書中提到的美國 401k 方案，「太過複雜的案件」訴諸直接民主，這是不恰當的。

| | | | | |
|---|---|---|---|---|
| <p>7</p> <p>反空汙 你同意每年逐步降低至少 1% 的火力發電量嗎？</p> <p><input type="radio"/> 同意</p> | <p>8</p> <p>反深澳電廠 你反對新建深澳燃煤火力發電廠嗎？</p> <p><input type="radio"/> 同意</p> | <p>9</p> <p>反核食 你反對來自福島等核災地區的食品進口嗎？</p> <p><input type="radio"/> 同意</p> | <p>10</p> <p>婚姻定義 你同意民法的婚姻規定應該限定異性戀嗎？</p> <p><input type="radio"/> 同意</p> | <p>11</p> <p>適齡性平教育 你反對於國小階段施行性別平等中的同志教育嗎？</p> <p><input type="radio"/> 同意</p> |
| <p>12</p> <p>同性伴侶專法 你同意同性婚姻要於民法外另立一套專法嗎？</p> <p><input type="radio"/> 同意</p> | <p>13</p> <p>東奧正名 你同意以台灣當全名申請參加國際運動賽事與奧運嗎？</p> <p><input checked="" type="radio"/> 不同意</p> | <p>14</p> <p>婚姻平權 你同意同性婚姻也受到民法保障嗎？</p> <p><input checked="" type="radio"/> 不同意</p> | <p>15</p> <p>性平教育 你同意在國民教育中依法明定情感、性、同志教育嗎？</p> <p><input checked="" type="radio"/> 不同意</p> | <p>16</p> <p>以核養綠 你同意 7 年後繼續使用核能發電嗎？</p> <p><input type="radio"/> 同意</p> |

圖2 網路流傳的公投小抄（資料來源：引自民報，2018）

回頭英國脫歐公投導致的嚴重後果吧！是反思「什麼是真正的公投議題」的時候了，每個公投議案在投票前，廣辦公開辯論或討論，由中選會委託中立學術單位設計問卷，了解人民對公投議題內容的了解程度，公投結束後可以公開問卷的調查成果，藉由問卷的結果精進公投的舉行方式，並且採用一案一投的方式來辦理。這需要很多金錢、人力與時間成本，但這就是民主的代價。公投是直接民主的行使，應該要減少推力的影響，讓每個人不後悔的選擇並承擔結果，而不是只是選舉的工具。

三、抵制假新聞

假新聞就是推力，但是依照新修的法規，假新聞就是種違法行為。它營造了各式的推力條件，將新聞讀者推向陷阱。很遺憾的是，很多分析或是報導都已經顯示，中國的力量已經逐步滲透入我國，小從購買小吃店撥放電視頻道權、5 毛黨、PTT 網站鄉民帳號、藝人、直播主、臉書粉絲團、人氣直播平

臺甚至是政黨。更遺憾的是現在的資訊技術進步、流通快速，若有人蓄意為之，除非是該專業領域人士，否則是很難快速分辨新聞的真偽。不知道該驕傲還是該擔憂，我們是一個主張民主、自由的國度，要遏止言論自由與遏止假新聞就在一線之隔。然而透過民間或官方的澄清管道總是緩不濟急，往往傷害都已經結束了，我們還在爭論新聞的真偽，然後就沒有人關心了。

如同前述，假新聞通會有以下幾種特徵：

- (一) 真假難辨。
- (二) 快速流傳。
- (三) 不明顯具有平衡報導。
- (四) 來自特定流向。

我認為在自由民主國家要抑制假新聞是不可能的，因此我們只能針對其特性來反推力。很遺憾的政府機關基於資料的正確性與行政流程，相關的宣導廣告、澄清說明的效率遠不如假新聞的滋生，回應通常需要一定的作業時間，因此，採用以快制慢的策略是決對行不通的。

在我看來「詐騙」跟「假新聞」有雷同的性質，差別是一個是要你的「錢」，另一個是要你的「心」，我們只要針對「心」來防範，高下立判。當下最重要的事，是宣傳「假新聞」的案例，越多越好，越假越好，特別是切中人心的案例。例如之前臺南立委補選案前的「柚子倒水庫」一案即是很好的案例，重點是讓多數民眾知道有很多的「假新聞」、惡意的「假新聞」，民眾自覺處處有假，才不會信以為真。讓民眾發現「推力」的存在，我們應該讓惡意的「推力」自然形成良善的「推力」，才能減少人民受騙、受害的機會，也才能使清者自清。

四、能源政策

能源政策是國之根本，不得不慎，依據媒體統計的結果，只有極少數人反對「綠能」的發展；其次，日本 311 地震後的不久，多數人不接受「核能」的發展；第三，空氣汙染的狀況下，多數人不接受火力發電的發展（多數人無法分辨燃氣與燃煤的汙染差異）；另外，由 2018 的以核養綠公投來看，人們願意選擇核電，優於火力發電（我們只能假設公投跟前述統計結果為真）。最後，不論你接不接受，現今政府的能源政策簡要來說就是以綠換核，以氣換煤，逐步廢核。特別一提的是，這個方案是目前多數環保團體接受，但公投結果不接受的方案。但是很遺憾的 2014 年 4 月 24 日，行政院長江宜樺為了化解民眾疑慮，宣布核四封存，日後啟用核四，必須經公投決定。核四廠於 2015 年 7 月 1 日開始進入為期 4 年的封存狀態。

由前述的內容，可以發現問題的核心，就是「推力」。環保團體站在監督政府的立場，但是多數環保團體是站在反核方的，也就是在環保與專業上，採取逐步廢核的能源政策是原則可行的。但是「空汙」問題每天擺在每個民眾的眼前，一般民眾不會去分別「空汙」是哪個汙染源造成的，他們被導向「空汙」就是政府的電力政策造成的，形成了一個巨大推力，這個推力讓「以核養綠」案的正方輕鬆 K.O. 政府代表的反方。盧秀燕市長甚至就在就職典禮時發送「谷關空氣」，確確實實的說明了「眼見為憑」的巨大推力。

政府應如何解決這個困境呢？我的建議是專業的問題還是應該交給專業解決，重大公共議題的公投，要與大選脫勾，就事論事。面對問題、深入瞭解問題才有機會解決問題。將責任轉嫁給不知情的民眾承擔，似乎不是負責任的態度。

回到內心的深處，紐西蘭丹尼丁進行了一場至今 30 多年

的研究 (The Dunedin Study)，研究中分析了人類大腦發育與行為的影響。與書中所述的自動系統 (Automatic System) 與省思系統 (Reflective) 有密切關係。該研究透過 30 幾年的追蹤，分析了人類大腦發育與行為的影響，結果顯示省思系統是人類較成熟才會發育完成的，這不是教育能夠影響的，這也是為什麼未成年的重刑犯判罰較輕的原因之一，不是單純因為他能有改過自新的機會，也包含的他的大腦發育其實還無法制止他的自動系統。因此，我們一定要審慎小心的處理推力對年輕人的影響，或者是說考量不同年齡層對於推力的反映。

現今的我們，從早到晚、終其一生都在推力的影響下，從一早上的報紙新聞、廣播節目、公車上的廣告招牌、到便利商店的擺設佈置、自助餐店的菜色安排、與形形色色商店裡的推銷策略，最後回到家中，看著《推力》一書，才知道很多人想左右我們的生活。我們可以設計推力讓自己成長，身為公務員的我們也可以設計推力使國家進步。桑斯坦在歐巴馬政府執政期間，曾進入公職從事相關工作，離開公職後他在 2013 年「更簡單：政府的未來」書中建議是：「1. 成本效益分析雖然不能應用到任何領域，但是它可以簡化決策，它在公部門應更廣泛的應用；2. 公部門的專業人員創造了沒有必要的複雜性，這些東西都可以有更簡單的方式來表達或處理；3. 公部門雖然很專業，但是很容易忽略收集不專業且分散的民眾意見，這是一份很重要的工作」，民主社會下的政府，已經無法採用威權時期的家長制管理國家，身為公職的我們應該多方嘗試、廣納查民意，辨別推力的介入，運用推力讓人民得益，讓符合公義的政策推行，讓國家與個人都得到成長，環境得到永續，此書內容深切值得推薦給全國所有的公務人員。最後，感謝人事單位的建議讓我有機會能閱讀此書，作者精闢的看法與譯者條理井然的翻譯，使我獲益匪淺。

參考資料

1. Cass R. Sunstein (2013) *Simpler: The Future of Government*. <http://www.knowledgeatwharton.com.cn/zh-hant/article/3532/>
2. James Gleick (1987) *Chaos: Making a New Science*, New York: Viking, 368 pp.
3. Lorenz, Edward N. (1963) *Deterministic Nonperiodic Flow*. *Journal of the Atmospheric Sciences*. 20 (2): 130–141. Bibcode: 1963JAtS...20..130L. ISSN 1520-0469.
4. Peter Dizikes (2008) *The meaning of the butterfly: Why pop culture loves the 'butterfly effect,' and gets it totally wrong*, Boston Globe.
5. *The Dunedin Study - Dunedin Multidisciplinary Health & Development Research Unit*. <https://dunedinstudy.otago.ac.nz/NewZealand>
6. 史記·商君列傳
7. 民報 (2018) 反同公投小抄 變成壓倒駱駝稻草 <https://www.peoplenews.tw/news/23922f95-27f7-462b-b65d-6e8773fbb197>
8. 法務部新聞稿 (2019) 立法院於今 (31) 日三讀通過刑法第 185 條之 3 修正草案，嚴懲酒駕行為。 <https://www.moj.gov.tw/cp-21-116522-545f5-001.html>

當哈利遇上莎莉

——創造力大進擊

【佳作·林崑木¹】

壹、前言：從隱喻到引玉——創造力是性感的

國內傳授創意和激勵青年人踏實築夢的心理學大師吳靜吉博士於專書中引述國外同領域學者研究報告²，提出「創造力（Creativity）是性感的（Sexy）」的觀點（圖1），認為人類的創意展現有如孔雀開屏（peacock's tail）一樣，是吸引伴侶的象徵，該份研究結果發現，被歸納為裝飾或美感的（ornamental/aesthetic）創意類別（如運動、音樂、美術、幽默等）比歸屬於應用或科技的（applied/technological）創意類別（如科技、科學和工程等），較具性感的創意行為，激起更強烈的情感投射。



圖1 「創造力是性感的」是隱喻（資料來源:shutterstock）

- 1 經濟部加工出口區管理處高雄分處課長。
- 2 引述自賓夕法尼亞大學Scott Barry Kaufman教授，篇名:What Forms of Creativity Turn You On? (2014.Dec.16)。

其實，性感的定義³因人而異和隨著時代變化中，外在的俊帥與美麗或許無法人人擁有；但內在所呈現的熱情與創造力，卻讓人增添魅力並吸引異性眼光。如同《當哈利遇上莎莉》電影中男女主角，相遇時無法一見鍾情，好像番茄遇上馬鈴薯「個性不合」，但結局令人不可思議，倆人從友情昇華成戀情，變成番茄醬沾上薯條「完美混搭」，劇情從相遇到融合（from met to melt），入口即化！這部影片創造出令人陶醉癡迷的（intoxicatingly）吸引力和氛圍，瞬間甜蜜在心頭，將感性轉化為性感，將不可能變成可能。

亞里斯多德說：「隱喻（metaphor）是一件匠心獨運的事，同時也是天才的標誌。」，吳靜吉教授將創造力隱喻是性感的，同樣地，也是先華麗轉身登場，吸引讀者的興趣和目光，再拋磚引玉、傳授心法將創造力升級和轉化（transformation），深入探討如何吸引「個人與領導，創新與創業，還有跨視界」的多元面向發展，讓閱讀者從四面八方體驗一趟心流之旅，方是本書的宗旨和重點。

貳、架構：從解構到建構—創造力「C. R. E. A. T. I. V. I. T. Y.」

專書的架構以創意、創新、創業這「三創」為主軸，結合「心理、領導、眼界」這三大要素，組成骨架與血肉，全書「六路進兵」（圖2）探討創造力對個人、產業、國家政府和國際競爭的影響層面，提醒產、官、學、研各界，如何「大家一起來」，成就一個更美好的臺灣。筆者「十面埋伏」隱身其中，用心解構和重新建構，歸納出專書所傳達的十項重點，如下：

3 專書中指出「創造力、吸引力、魅力、健康活力、生生不息的能量、感動、真情流露、共鳴賞識、聰明才智、自信自在、生活情趣、無私助人、展現自我、生命力、幽默機智和美感的創意展現等」都是性感的同義字。



圖2 專書架構之解構與建構

一、創業教育從小（Childhood）紮根

「將想法轉化為行動能力」的創業精神教育，已成為世界風潮，歐盟認為從基礎教育開始，培育年輕人的創業心態及其所需之技能，2006 年開始實踐創業精神教育的行動計畫，長期目標是將創業精神，融入大中小各級學校的正式教育，這些技能包含創造力、創新力、獨立自主和積極開創的能力。

二、培養復原力（Resilience）的知能

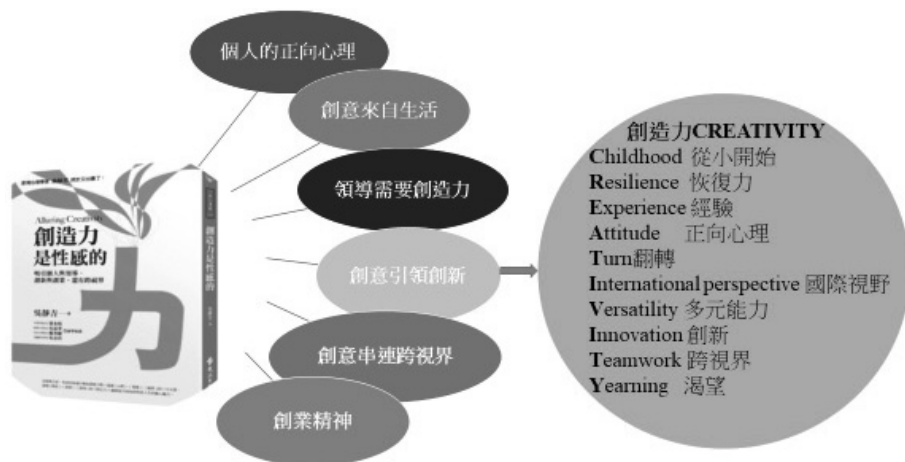
心理復原力（psychological resilience）特質具備高情緒商數（EQ），有較高的認知能力克服困境和面對挑戰，在經歷挫折和危機後，能從中學習和改變，建立成功的互相支持網絡，並從過去的經驗中發現自我並創意連結，培養樂觀希望的積極態度和從逆境中建構成長的意義。

三、創意來自生活經驗（Experience）

2008 年英國提出要成為世界的創意中心（creative hub），首先就是「讓所有孩童都能獲得創造力教育」，培養國民的認知與體驗創意來自生活經驗，而創意也可以作為解決生活問題

之核心基礎。賈伯斯說「創造力只是連結事物」(Creativity is just connecting things)，也就是連結以前的經驗，並綜合出新的東西來。」，巴布·狄倫的詩詞啟了他的創意人生，從而激發蘋果 (Apple) 電腦大變革。



心流可以定義為「最理想的滿足與從事經驗」。無論在創造藝術、運動競賽、從事工作或心靈實踐，flow都是人類超越極限、獲得勝利的一個深層而獨特的動機。當人們全神貫注在活動中時，會喪失時間感，並有極大的滿足感；此時，人們便進入flow的狀態中。

圖3 心流 (FLOW) 之定義

四、建立正向心理態度 (Attitude)

創造力研究及正向心理學 (Positive Psychology) 大師契克森米哈賴 (Csikszentmihalyi)，認為心流經驗 (Experience of Flow)⁴ (圖3) 對全神貫注，樂在創意工作與幸福感都非常重要，專書中提到同理心面對，樂觀解決問題，都是正向心理的態度。

五、翻轉 (Turn) 才能創造新局

哲學家詹姆斯 (Willam James) 說：「任何事情取決於心態，轉換心態，就改變生命。」，作者認為臺灣是很勤奮的社會，但缺乏前瞻主動與全盤地創新規畫，不僅學生需要發揮大格局的創意和展現主動積極的態度，整個產、官、學、研、媒體各界都必須加強創意和前瞻主動的行為，「化被動為主動」！翻轉傳統由上而下的階級、身分和地位，改為由下而上的師徒關係，建立跨代學習夥伴，貢獻各自專長、經驗和優

4 心流 (flow) 也稱為福樂感受，參考專書p19。

勢，建立互信、互學、互享、互惠和互助的關係，「從家長主義（paternalism）昇華到夥伴關係（partnership）」的領導典範移轉。

六、打開國際視野（International perspective）

國際觀是培養創造力的一個關鍵引擎，專書中引用紐約市政府以市長為首的守門人（Gatekeeper）⁵ 制度，經過了幾年和學術、企業、創投、社區以及公民社會的守門人充分平等的對話之後，找到了共同的主題，那就是運用紐約已有的優勢，轉化成超越加州矽谷的 21 世紀創新經濟的全球領導者。作為世界公民的臺灣，如何追求更高的競爭力，「紐約經驗」值得借鏡學習。

七、接受多元文化（Versatile culture）

多元文化體驗能夠促進創造力的發展，國家元首需重視文化智能（cultural intelligence），企業領導也不例外，「全球在地化」的今天，人人都需要文化智能。身為地球村的現代人因工作需求，必須和異質文化的人，在實體空間或虛擬的世界互動交流和任務合作，由新加坡的研究顯示，多元文化經驗可增加創意表現，尤其是深刻融入外國文化中的人，表現最佳。

八、全面啟動創新（Innovation）

政府應建構機制和學習平台，讓創造力和創新政策擴散，發揮最大效益，統合推動創新的教育模式和社會創新，打造以人為本、具同理心和營造信任度與容易接觸度的創新環境，並站在參與者為中心（participant centered）的立場發現或界定問

5 科特·雷溫（Kurt Lewin）被公認為將守門人一詞引入學術界的第一人，他在 20 世紀 40 年代創造該詞第一個隱喻義「即個人或群體在接納與拒絕某事或某物之間有權做出決定」。

題「創意發想、創新實踐」，然後再回到使用者的身上，讓他們親自試用、體驗、回饋、修正，直至達到真正的「人同此心，心同此理」境界。

九、跨界團隊合作（Teamwork）

在整合、多元化的時代，需消除領域與領域之間的僵硬界線，組成異質團隊，轉化為深層的合作與思考，包括：知識技能、價值態度、認知能力等，讓團隊具有狐狸（代表廣泛地探索「—」）與刺蝟（代表深入地架構「|」）兩者角度兼得的「T型」跨視界人才，提升團隊的創造力和創新。

十、渴望（Yearning）激發創造力

渴望！是一切進步的開始，如何轉「憂」為「優」，點燃希望，改變世界。當我們不斷渴望一件事情時，將會往前一大步，離我們渴望的事，更接近一步，創造性思考透過渴望來引發「創造力」，獻身自己熱愛的事物，重新看見生活的美好！無論你現在幾歲？要「活到老，創到老」，啟動創造力，永遠不嫌晚！

參、省思：從Six到Sexy——共創思維帽子

英國學者愛德華·德波諾（Edward de Bono）博士開發了6頂思考帽（Six Thinking Hats）思維訓練模式（圖4），它提供了「平行思維」，能夠迅速在既有框架下作出全方位決策的思考工具。定義決定於理論或模式，理論或模式來自於創造；隨著知識的進展，人類可以創造出無限多個關於創造力的定義，這就是創造力的有趣。筆者藉由專書中所提「4C創造力」和自行創建的「HATS四面向思考」，共創「性感的思維帽子」（Sexy Thinking HATS）。

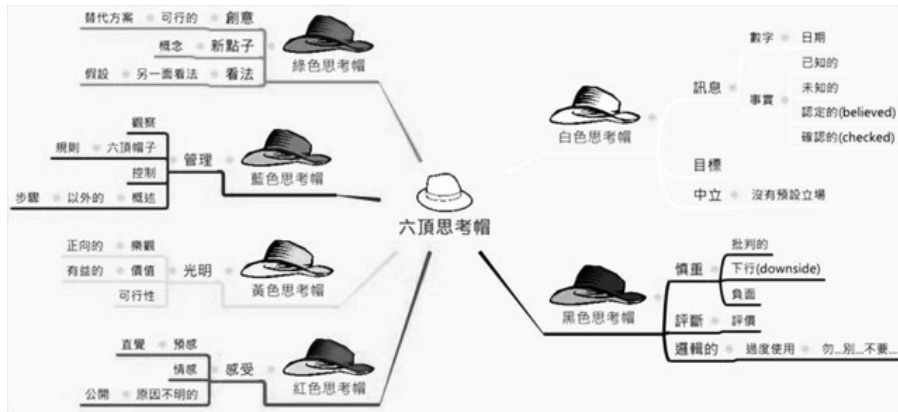

利用全面性思考問題，創造具有建設性、前瞻性的解決辦法，避免浪費時間在互相爭執或侷限在雖有改善卻無法創新的泥淖裡，以探索合作取代對抗抨擊，除了能有效溝通，從而極大地提高企業與個人的效能，降低會議成本、提高創造力、解決深層次的溝通問題。它為許多國家、企業與個人提供了強有力的管理工具。

圖4 六頂思考帽（資料來源：XMind）

一、何謂性感的思維帽子

（一）4C創造力

專書中提到 J. Kaufman 和 R. Beghetto 建立之「4C 創造力」⁶，它分別代表不同的程度和成就：

1. Big C（傑出創造力）：是指創造出來的有形、無形產物，具有劃時代的創新性，並且廣受社會肯定的傑出成就，可以改變整個人類或某個文化的文明發展、知識累積或生活方式，且大部分在多年之後（posthumous）才有機會成為大C的貢獻者。
2. Pro-c（專業創造力）：它超越小c，代表任何創意領域的專業級專業知識。
3. Little c（日常創造力）：它在某一個特殊的環境或脈絡中被認為是有創意的，幾乎可以在所有人身上找到。

6 Kaufman, James C., and Ronald A. Beghetto. 2009. "Beyond big and little: The four c model of creativity." *Review of General Psychology* 13 (1): 1–12.

4. Mini-c（迷你創造力）：指個人新奇和有意義地詮釋其經驗、行動和事件的轉化；也是自我判斷、內心理解與意義建構的歷程。

以上，迷你c未必發展成小c，小c也未必發展成大C，但所有大C都可以追溯到小c，甚至迷你c的根源。近幾年有更多的人相信創造力可以學習，在鼓勵和培育員工、學生的創造力時，從迷你c的創意啟動轉化成小c，而有些小c有機會轉化成大C。

（二）HATS四面向思考

1. H（Height）高度：代表有形、無形產物的格局、視野，其對人類社會的影響力和貢獻程度。
2. A（Attitude）態度：具有正向心理和正向思考的性向和心智狀態。
3. T（Temperature）溫度：給人發自內心和耳目一新的感受和感動。
4. S（Speed）速度：指提出解決問題和行動方案的隨心所欲和駕馭能力。

（三）Big C思維帽子

1. 文字說明：

通常傑出創造力（高度）相對其他專業、日常和迷你創造力，需花費一段很長的時間（速度）才能被社會各界所肯定，但創作者相對發自內心，克服種種困難、永不放棄挑戰的精神（態度），同時也帶給世人或使用者的更多的感動（溫度）。

2. 刻度和量化：

（1）傑出創造力

假設高度值（H）落在100，態度值（A）落在

100，溫度值 (T) 也落在 100，因其完成和被肯定的時間較長，速度值 (S) 落在 25，形成的 Big C HATS 如 (圖 5)，相對若時間縮短其速度值加快，落在 50，形成的 Big C HAT 如 (圖 6)，依此演義類推。

(2) 迷你創造力

假設高度值 (H) 落在 25，態度值 (A) 落在 100，溫度值 (T) 也落在 100，因其完成和被肯定的時間較短，速度值 (S) 落在 100，形成的 mini-c HATS 如 (圖 7)。



圖5 Big C 思維帽子 (S=25)



圖6 Big C思维帽子 (S=50)

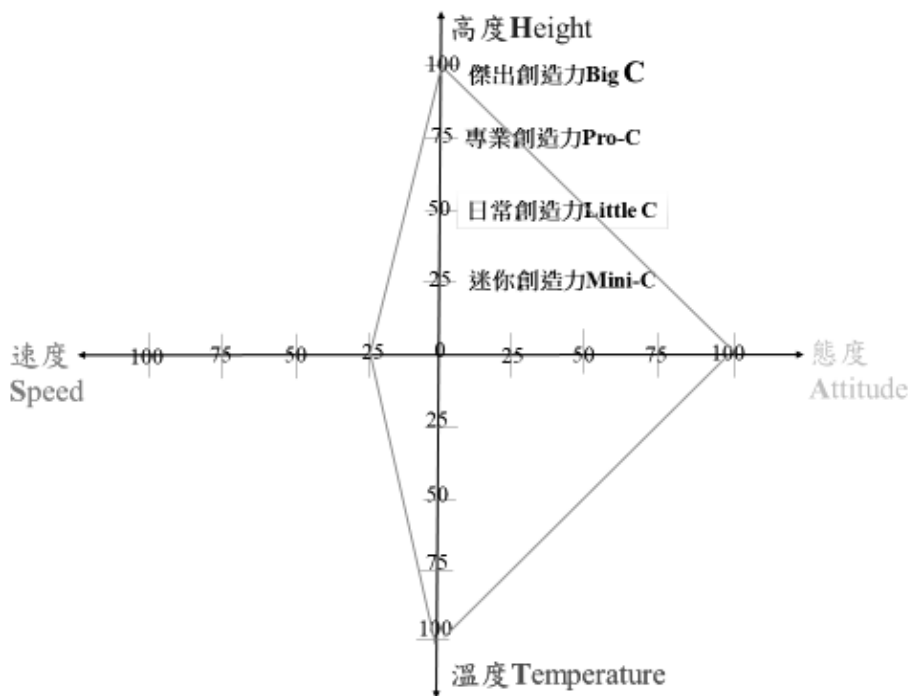

圖7 Mini-c思维帽子 (S=100)

二、意義與作用

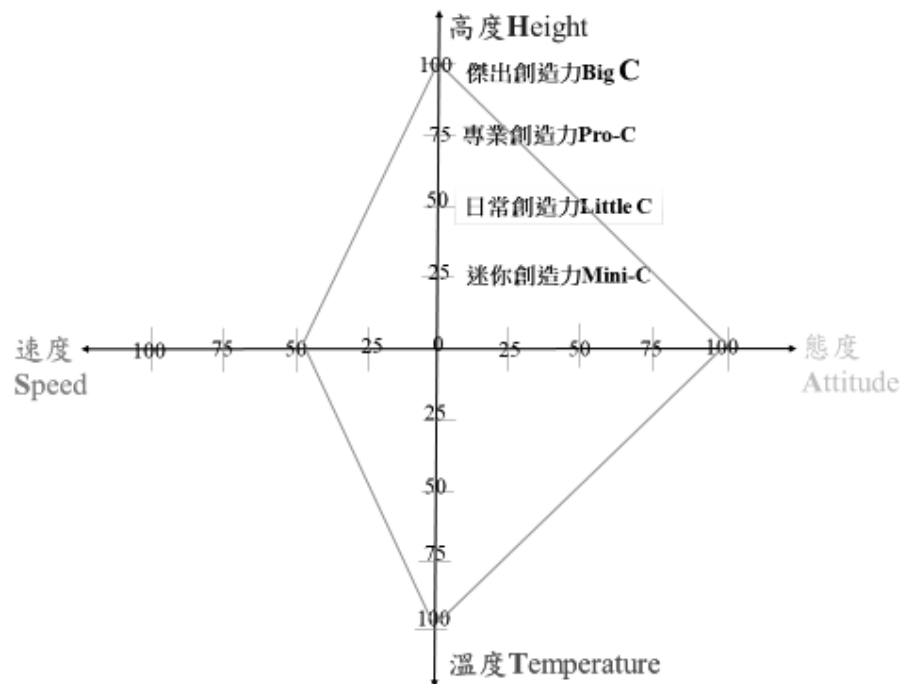
筆者從問題解決導向和發散性思考 (divergent thinking) 為出發點，採用阿瑪貝莉 (Amabile) 教授「創造力脈絡理論」(Creativity in context) 的觀點，個人的創造力主要決定於專業 (expertise)、創意思考技能 (creative thinking skills) 和工作動機 (motivation) 這三者充分交互作用後所誕生 (圖 8)，提出性感的思維帽子模式；利用客觀程序、符號和尺度，對某一創造力，給予標準化和量化。

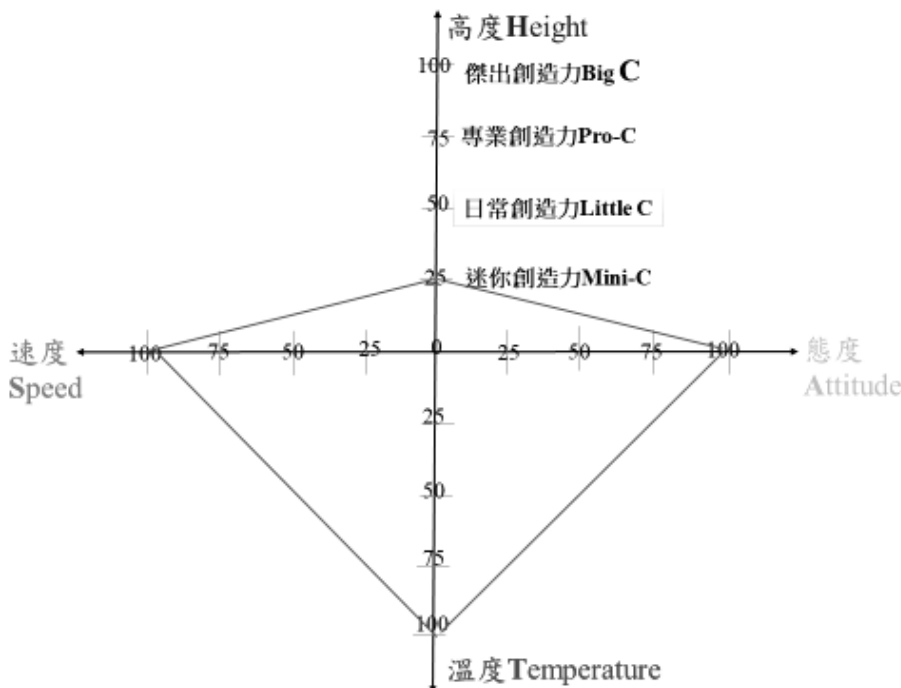

圖8 個人創造力成分模式

目前，創造力的測驗方法在學術界上已有不同的發展和革新，最有名的是「拓弄思創造思考測驗」(Torrance,1974)，但筆者創建之「性感的思維帽子」，目的不是在強調創造力高低，而是在鼓勵和重視迷你創造力和創意，「天生我材必有用」、「勿以創小而不為」，(從圖 5 和圖 7 所示之的面積一樣大)，即使是一顆螺絲釘，也能發揮關鍵的作用，創造無限可能。

肆、啓發：從痛點到亮點——Touch your heart.

「世界唯一不變的，就是一切都在變」，面對全球化和數位化世代，整個社會經濟文化都在瞬息萬變，民眾需求也在改變，政府如

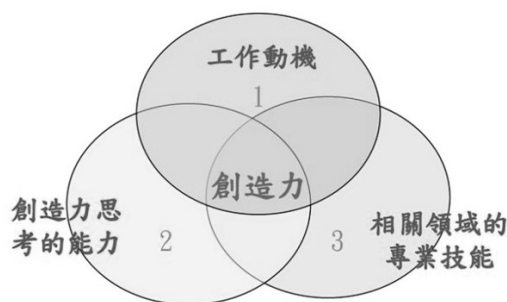
何求新求變，就變得很重要。管理大師彼得杜拉克指出：「人和組織都需要具有創新的核心能力。」公務人員與公務機關的創新思考就是培養創造力，激發創意想法，實踐創新行動，鼓勵創業精神，以提高全民的福祉和國家的競爭力！

一、創造力可以提升個人自我價值

創造力可以促進個人正向心理的發展，不僅是個人成就的最高表現，也是所有正向心理特質的催化劑，呼應人本心理學之父馬斯洛（A. Maslow）需求與動機理論（Hierarchy of Needs）（圖9）所倡導，它不只是心理學上的名詞，也是跨領域、跨產業的重要理論。

在追求標準化、格式化的現代社會，馬斯洛的理論成為產業界回應消費者心理需求的理論基礎，自我實現（self-actualization）是生活品質最高需求表現，人生追求的是自我價值的實現，不論是大C或是迷你c的創造力和貢獻，都會為個人和社會帶來快樂！

內心狀態：

接受自己、獨立自主、自由自在、表現個性、擔負責任、創作活動、工作效率、掌握現在、瞻望未來和關懷人類。

外的狀況：

高峰經驗、存在價值、實現潛能、創造性的生活、充滿好奇、樂於工作、徹悟體驗和內外契合。



圖9 馬斯洛需求與動機理論

二、創造力可以提升城市價值

如何把「又窮又性感」的城市變成不再貧窮，仍然性感，而且變身為多元創意人才濟濟、創意無限的「歐洲設計之都」？專書中提到柏林（Berlin），前柏林市長沃維雷特（Klaus Wowereit）於 2003 年接受媒體訪問時，提到的一句「Berlin ist arm, aber sexy.」（柏林貧窮，但性感），常出現在柏林觀光宣傳的各種平台，成了柏林行銷國際的最佳形象標語，從單純物質感官的貧瘠轉化為心靈層面觀感的盈滿。

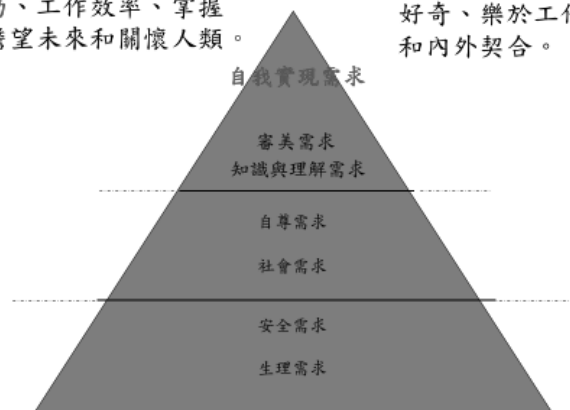

圖10 2005年3月柏林（資料來源：筆者拍攝合成）

這標語同時呈現柏林寬容、創新的城市精神。柏林的性感，來自於因圍牆倒下後，市區出現大片閒置空間，加上比其他前西德大都市便宜的房價、物價，讓柏林變成創意族群匯聚的溫床；繽紛的城市景觀和多元的人文風貌，透過幽默、創意

的視角呈現，對形象宣傳一樣有效果，它深刻地烙印在市民和喜愛這個城市的人心中，為城市帶來感動與商機，筆者 2005 年曾參訪柏林（圖 10），即使是冬天的 Berlin 也不 boring!。

如何形塑我們的創意城市？在專書中提出著名學者佛羅里達（Richard Florida）於其著作《創意新貴》（The Rise of the Creative Class）中「創意資本」的論點，屬於創意階級的人們掌握創意資本，雖然從事各種不同的行業，但是共同的特點就是他們都具有創新能力，從事「創造性」的工作。創意階級會往多元化、觀念開放、具有生活風格和獨特魅力，有助於醞釀創意能量的地方集中，而這樣的聚集能夠帶動城市與地區的經濟成長和發展。

「創造力是性感的」、「柏林又窮又性感」和觀光局行銷臺灣「Taiwan !Touch your heart.」（圖 11）（臺灣觸動您的心）都是一句吸引注意力的 Slogan，Florida 認為一個城市和區域的經濟成長與發展，取決於四 T 的條件——科技（Technology）、人才（Talent）、包容力（Tolerance）和地區性資產（Territorial assets），從柏林經驗，它絕不是喊喊「貨出去，人進來，發大財」而已的空泛口號，而是一種「豁出去」的城市創造和改造實踐；也是一城市浴火重生的範例，值得臺灣創造感動人心，創造城市價值的學習標竿。



圖 11 吸引注意力的 Slogan（資料來源：筆者合成）

三、創造力可以提升國家競爭力

書中舉以色列能夠創業興國（圖 12）的原因之一是「膽大皮厚、果斷積極的 chutzpah（無所顧忌）」文化，表現在大學生和教授談話、員工挑戰老闆、公務員詢問部長、軍人質疑將軍等各方面，相較臺灣，公務體系缺乏創意或創造力的原因，例如：「多說多錯、多做多錯」的慣性思考和框架、官僚行政作業複雜、法令規章制度限制、組織文化中「官大學問大」的僵化、基層人員表現「功高震主」易受排擠、預算經費限制、各機關本位主義為導向、缺少與他機關橫向溝通和民意代表的壓力等內、外在的因素。



圖12 創業興國之典範-Israel
(資料來源：筆者合成)

身為制訂與執行國家政策的公務人員，除了講求組織的穩定與效率之外，更應著重培養批判思考與問題解決（critical thinking and problem solving）、溝通（communication）、合作協調（collaboration）和創造力與創新（creativity and innovation）技能，並將這些能力落實在管理執行與

服務策略中，才能展現行政機關致力於組織創新的效能（Effectiveness）（圖 13）。如何提升政府機關各項施政服務品質，提高民眾滿意度，和如何建構統合機制讓創造力和創新的政策及其實踐可以發揮最大效益，行政院自 97 年至 106 年共辦理九屆「政府服務品質獎」，107 年改為「政府服務獎」，作為激勵（motivation）政府機關創新，並建置分享學習平台⁷，促進擴散效應。



圖 13 政府機關激勵創新的重要性（資料來源：筆者合成）

伍、結語：從有限到無限——創造力來實現

人雖是萬物之靈，但人類智慧（Human Intelligence，HI）和萬物皆有限（limited），在人工智慧（Artificial Intelligence，AI）科技時代，著名英國物理學家史蒂芬·霍金（Stephen Hawking）在 2014 年就預言：「全面發展 AI 的話，人類恐自取滅亡。」然而，AI 資料是由人類智慧 key in，AI 的使命亦由人類智慧設定，人類大可不必恐懼自己創造的機器，應該保持正向和樂觀態度，確保 AI 無論現在

⁷ 行政院創新服務精選案例 https://www.ndc.gov.tw/Content_List.aspx?n=AD670A808CD27B7A

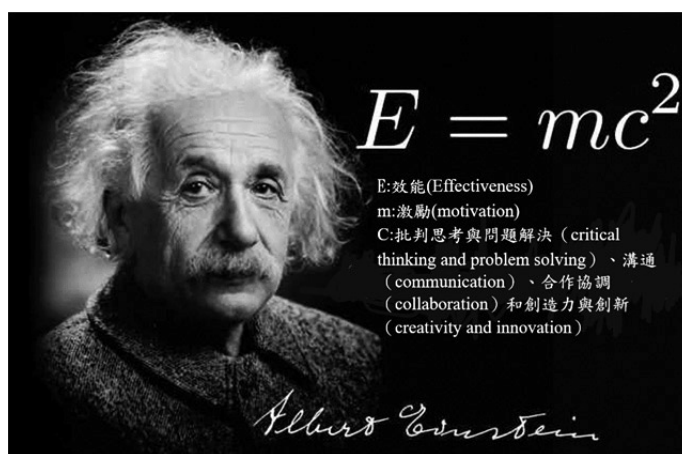
還是將來，都能為人類服務，借用這些非凡的創造物，持續驅動和創新。

吳靜吉博士說：「創造力是性感的！」如何讓創造力大進擊！繼續站在巨人的肩膀，推動時代巨輪，需要結合 HI 和 AI 的智慧，化阻力為助力，化危機為生機，將壓力（stressed）變甜點（desserts），將夕陽產業變矽谷產業，突破人類思考與能力的界限，達成前所未有的高峰經驗，攜手一起打造一個更美好和無限（limitless）可能的世界。

參考文獻：

1. 吳靜吉（2017）創造力是性感的：吸引個人與領導，創新與創業，還有跨視界，臺北，遠流出版。
2. Amabile, T.M. (1997) . Motivating creativity in organizations: On doing what you love and loving what you do. *California Management Review*, 40 (1), 39-58.
3. Kaufman, James C., and Ronald A. Beghetto. (2009) “Beyond big and little: The four c model of creativity.” *Review of General Psychology* 13 (1): 1-12
4. Scott Barry Kaufman (2014) : What Forms of Creativity Turn You On?



迎接少子高齡化的寧靜革命

——《未來年表》閱讀心得



【佳作·馬世杰¹】

「少孤未曾備翻轉
老憐無依嘆曾經」

壹、前言：「少子無規劃，高齡無所依」

齊頭趕上，不被蛻變的巨浪吞噬，遺棄於人類文明的一角，臺灣人必須找出共識，以開敞的心胸，積極的作為，勇敢面對國際社會，在經濟、教育、政治上 21 世紀世界人口變遷的來臨，全球 65 歲以上老年人口將明顯增加，特別是一人獨居或只有夫婦的高齡者家庭，增加的速度非常快，在往後的社會，當生活出現困難或需要幫助時，身邊沒有家人會變成一件理所當然的事，而我們都準備好了嗎？什麼是少子化與高齡化的寧靜危機？

泰戈爾在《漂鳥集》中寫下「我的存在有如生命，是一個永恆的奇異。」²，而生命的誕生、壽命和數量，都牽引著周遭元素及永恆的變化。同樣的，「未來年表」此書代表意義，即是在此奇異旅程中尋找生命永恆的契機，作者從各方面帶領我們一觀日本正快速朝著少子高齡化前進，讓我們開始靜下省思，及早尋求因應方案，避免日後造成「少子無規劃，高齡無所依」之生活困境。

1 苗栗縣銅鑼鄉銅鑼國民小學人事主任。
2 泰戈爾：漂鳥集

貳、專書意旨詮釋及解析

少子化，可能原因包括經濟壓力大、價值觀改變、托育設施不健全、誘因不足等。由於生育率持續降低，使得未來工作人口將逐漸減少，甚至無法負擔 65 歲以上老年人口的需求。而高齡化，根據聯合國世界衛生組織的定義，65 歲以上老年人口占總人口的比例達 7% 時，稱為「高齡化社會」³。由於老年人對於經濟安全及安養的需求增加，將加重政府各項財政負擔及照護人力。

作者河合雅司藉由他的「人口政策及社會保險政策」專長，在本書中明白宣告「沒有人能置身事外」，並從日本「人口減少時程表」等各種詳細資料來釐清及正視現實狀況，告知將面對的未來，並進而提出「拯救日本的 10 個處方箋」。

【本書架構大綱】

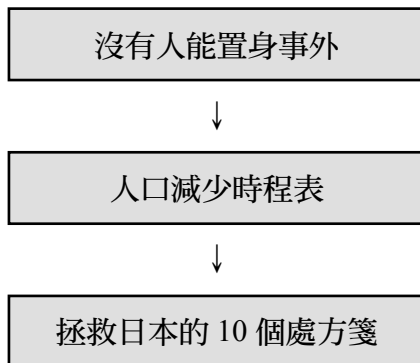

筆者認為專書之各問題意旨可分為兩大方向來詮釋及解析：

3 財團法人國家政策研究基金會：少子化、高齡化Q&A

一、高齡人口充斥及持續惡化現象

表1 日本高齡人口持續惡化現象

| 時程 | 惡化現象 |
|------|-------------------------|
| 2016 | 出生人數跌破 100 萬人 |
| 2017 | 變成老太太大國 |
| 2020 | 每 2 位女性就有一位 50 歲以上 |
| 2022 | 正式進入獨居社會 |
| 2024 | 邁向每 3 人就有一名高齡者的「超高齡者大國」 |
| 2035 | 未婚大國誕生 |
| 2042 | 高齡人口約達 4000 萬人最大值 |
| 2045 | 東京都民中，每 3 人就有 1 名高齡者 |

(資料來源：筆者整理專書目錄)

表2 各高齡社會之老年人口比例

| 名稱 | 65 歲以上老年人口占總人口比例 |
|-------|------------------|
| 高齡社會 | 7% 以上 |
| 高齡化社會 | 14% 以上 |
| 超高齡社會 | 21% 以上 |

(資料來源：筆者自行整理)

日本的老齡化率已經達到其它國家所未有的水準，而且老齡化速度之高是其一大特徵。日本從 1970 年開始至 1994 年，僅用 24 年時間就從老齡化社會進入老齡社會。根據國立社會保障和人口問題研究所的《日本未來推算人口》(2012 年 1 月推測統計)，老齡人口今後還將繼續增加，預計 2060 年時，在 4 人中即有 1 人超過 75 歲，而屆時平均壽命，男性為 84.19

歲，女性為 90.93 歲⁴（如圖 1）。但長壽的老年人需要人照顧，在此出生率很情形下，由於年輕子女數量不足，已無法充分照顧家中長者，也無法滿足國家需求。

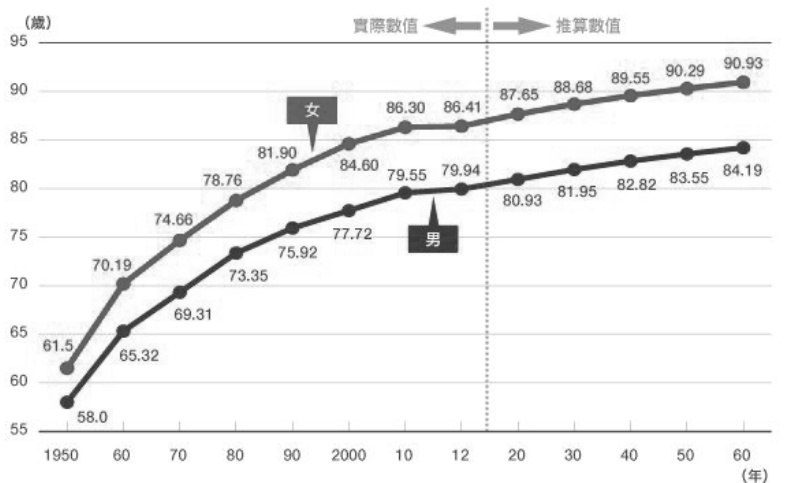

出處：根據厚生勞動省的《簡易生命表》、《完全生命表》以及國立社會保障和人口問題研究所的《日本未來的推算人口》等，由編輯部製作

nippon.com

圖1 日本平均壽命的變化和未來推算
（資料來源：nippon.com走進日本）

二、日本少子高齡化所面臨問題及困境

筆者參考專書內容，歸納為以下三大類影響：

（一）設施維繫及體制受影響

1. 國立大學將面臨倒閉
2. 銀行、百貨、老人之家、漢堡店等從鄉鎮消失
3. 空屋增加及治安惡化
4. 火葬場不足
5. 半數自治體面臨消滅危機

（二）人員需求及身心受影響

1. 照護離職潮爆發

4 nippon.走進日本：日本——全球最大的老齡社會。<https://www.nippon.com/hk/features/h00079/?pnum=2>

2. 失智症患者直線上升
3. 輸血用之血液不足
4. 警備、消防、國防、醫療等人力不足
5. 未婚大國、老太太大國及超齡大國

(三) 企業營運及跨界危機

1. IT技術大國動搖
2. 人事費用邁入高峰
3. 捲入世界糧食戰爭
4. 外國人將佔據無人國土

以上彙整分析皆是作者舉例日本在少子高齡化後所衍生之各種效應及危機，值得臺灣借鏡，因此筆者也提供以下臺灣現今狀況與本書處方箋互相對照及省思。

參、臺灣現今狀況與專書處方箋省思

筆者提出以下本書處方箋相關問題解析，並觀諸臺灣現今狀況瓶頸及疑慮，以達截長補短之成效。

一、省思一：第3胎以上補助1000萬日圓？立意雖佳，但忽略每胎生產的重要性與帶動契機

臺灣出生率最大問題來自經濟問題造就的「不婚不生」，而非單純加強經費補助催生後續幾胎，即可解決所有問題。依據臺灣2019年生育補助情形（如圖2），目前各縣市對於每胎都有經費不一的補助，並未刻意著重在第3胎以上，因為願意開始生養第1胎即已是成功踏出的第一步，但本書處方箋只刻意加強第3胎以上補助，已忽略生養第1胎者及第2胎者之相關權益，無法有效加強催生之力道及成效。



圖2 2019全臺完整生育津貼及育兒補助統計
(資料來源：雅尼活力網站)

觀諸現況，臺灣仍存諸多生育瓶頸及疑慮：

(一) 低薪效應，養不起的焦慮

依據「世界人口綜述」網站推估，2019年的各國生育率排名中，臺灣平均每位婦女僅會生下1.218個孩子，在全球敬陪末座。同時，根據1111人力銀行調查顯示，不想擁有孩子的主要原因在於：「經濟狀況不允許」(67.7%)、「對未來環境沒信心」(50.5%)、「想保有生活品質」(48.5%)。顯見「經濟狀況」已是生育因素的首要考量。

筆者建議，最迫切的作法還是積極協助產業轉型為高附加價值企業，提升經濟成長，並給予願意提供育嬰

假之企業減稅鼓勵，減少企業人力成本負擔，才是解決青年低薪及少子化問題的釜底抽薪之道。

（二）不婚不生及晚婚晚生

依據「兒童福利聯盟文教基金會」的統計：

1. 不生孩子也沒關係：62.4%
2. 養孩子不如養寵物：37.1%
3. 得不到工作職場支持：34.4%
4. 政府政策支持薄弱：42.3%

結論：顯見如今年輕人對於生孩子並無意願，因為政府政策及工作職場都不支持，還不如養寵物比較實際。

另有關結婚對數之統計，從 105 年之 17 萬 7,861 對數已降至 107 年之 13 萬 5,404 對數，顯示國人越來越偏向「不婚不生」，更造就後續高齡初產婦的風險危機。依據內政部人口統計資料，國內女性平均首次懷孕年齡在民國 95 年落在 29.2 歲，而生育第 1 胎的平均年齡在 106 年已來到 30.8 歲，其中年齡超過 35 歲以上的高齡產婦已有 2 成多，顯見晚婚晚生情形已越來越常見，但高齡產婦代表的是早產機率與高風險機率上升。

（三）臺灣工作年齡人口將要失衡

我國工作年齡人口（即青壯年人口）已於 2015 年達到最高峰後開始遞減，預估將由 2018 年 1,711 萬人，減少至 2065 年 777 萬人至 948 萬人。在年齡結構方面，自 2007 年起，45 至 64 歲人數已超越 15 至 29 歲及 30 至 44 歲，成為我國工作年齡人口主要年齡層。45 至 64 歲占工作年齡人口之比率將由 2018 年 41.2%，上升至 2065 年 43.4% 至 52.6%。整體而言，未來我國工作年

齡人口將呈現 15 至 29 歲占比下降、45 至 64 歲占比上升之趨勢（如圖 3）⁵。

結論：臺灣未來工作人口將有 4 至 5 成由 45 到 64 歲之中高齡人口所組成，我們可能將面臨的是悲慘老年生活的來臨，此時，臺灣經濟陷入低成長、低利率、低通貨膨脹、低所得和超高齡化的社會。

| 項目 | 2018年 | | | 2065年 | | | |
|-------|-------------|----------------|------------------|-------------|----------------|------------------|-------|
| | 人數↓ (萬人) | 占總人口↓ 比率(%) | 占工作年齡人 口比率(%) | 人數↓ (萬人) | 占總人口↓ 比率(%) | 占工作年齡人 口比率(%) | |
| · 高推估 | 合計 | | | 948 | 50.4 | 100.0 | |
| | 15-29歲 | (同中推估) | | | 241 | 12.8 | 25.4 |
| | 30-44歲 | | | | 296 | 15.8 | 31.3 |
| | 45-64歲 | | | | 411 | 21.9 | 43.4 |
| · 中推估 | 合計 | 1,711 | 72.5 | 100.0 | 862 | 49.7 | 100.0 |
| | 15-29歲 | 447 | 19.0 | 26.1 | 194 | 11.2 | 22.5 |
| | 30-44歲 | 558 | 23.7 | 32.6 | 258 | 14.8 | 29.9 |
| | 45-64歲 | 706 | 29.9 | 41.2 | 410 | 23.6 | 47.6 |
| · 低推估 | 合計 | | | 777 | 48.6 | 100.0 | |
| | 15-29歲 | (同中推估) | | | 148 | 9.3 | 19.1 |
| | 30-44歲 | | | | 220 | 13.8 | 28.3 |
| | 45-64歲 | | | | 409 | 25.6 | 52.6 |

■說明：工作年齡人口數係指15-64歲人口數，非指實際有工作（就業）之人數。

圖3 工作年齡人口年齡結構

（資料來源：國家發展委員會人口推估查詢系統-中華民國人口推估（2018至2065））

二、省思二：減少高齡者？似為換湯不換之論證，無法解決實際老年化問題

專書中建議「改變一下目前以 65 歲以上為高齡者的定義」，以重新計算扶養比（扶養比中扶養老年人口的比率），來改善勞動力不足及社會保險財源問題。在策略上來講，此處方案存在許多後遺症，不僅年輕人升遷管道受阻，每個人老化後的健康情形也不一致，可能落入「工作到老死」口實。真正可行之處，應是如何提升 65 歲以上人口重新志願參與勞動力，

5 國家發展委員會人口推估查詢系統-中華民國人口推估（2018至2065年）報告（國家發展委員會2018年8月）

而不是一致性假平等、真剝削老年人之選擇權益。

以下為筆者整理臺灣與日本高齡化程度（民國為基準）比較：

表3 臺灣與日本進入各高齡化程度社會之年度分析

| | 進入高齡化社會 | 進入高齡社會 | 進入超高齡社會 |
|----|---------|--------|----------|
| 臺灣 | 82 | 107 | 預估 115 年 |
| 日本 | 59 | 83 | 預估 113 年 |

（資料來源：筆者自行整理國家發展委員會—中華民國人口推估（2018至2065年）與專書第24頁、第28頁）

表4 臺灣與日本進入各高齡化程度社會所花費時間分析

| | 由高齡化社會進入高齡社會花費時間 | 由高齡社會進入超高齡社會花費時間 |
|----|------------------|------------------|
| 臺灣 | 82 | 107 |
| 日本 | 59 | 83 |

（資料來源：筆者自行整理）

分析結果：由高齡化社會進入高齡社會花費時間，臺灣與日本幾乎不相上下（分別為 25 年與 24 年），但由高齡社會進入超高齡社會花費時間，臺灣所需時間遠少於日本（分別為 8 年與 30 年），亦為世界各國所罕見，而臺灣剛面臨重大之軍公教年金改革，如在此時重新界定高齡者之定義，其後續之衍化效應，可能會造成當今社會難以接受及重新適應。

三、省思三：以公費生制度培育人才？只能造就人才，並無法解決大學教育機構陸續倒閉問題

培養國家專業人才固然重要，學校也有教學特色及實績，

但面對少子化衝擊時，仍難以抵擋時代潮流，因此臺灣許多大學教育機構已陸續面臨停辦、停招、倒閉或轉型等迫不及待危機（如圖 4 及表 5），依據教育部預估，大專校院的一年級新生人數，到 117 學年只剩下 15.7 萬人。而「私立大專校院的轉型及退場條例」也還在立法院審議當中，就算將來立法通過後，教育部加強學校專案輔導及預警機制，以提昇教學品質，但少子化帶來的經營危機，已是無可避免之趨勢。根據人口預測模式預測，未來 10 年大專入學人數減少 10 萬人，至少 30 家學校得關門大吉。依筆者建議，藉此轉型為設立安養院和幼兒園結合的「幼老院」機構或轉型為托嬰中心，皆是可列入探討之可行方案。

中時 電子報 | 財經

少子化害大學私校湧倒閉潮？揭4大經營亂象

00:01 2019/01/06 | 中時電子報
編輯/ 邱怡萱、財訊雙週刊文/洪綾襄



成立30年的亞太創意技術學院，今年7月已決議停辦。（本報系資料照片）

圖4 私校湧倒閉潮
（資料來源：108年1月6日中時電子報）

表5 少子化因素造成之私校停辦、停招、倒閉或轉型統計

| 退場時間 | 學校名稱 | 備註 |
|------|------------|---------------------|
| 2014 | 高鳳數位內容學院 | 停辦，轉型為屏東縣私立崇華國民小學 |
| 2014 | 永達技術學院 | 停辦 |
| 2015 | 興國管理學院 | 中信金控捐資重組為「中信金融管理學院」 |
| 2015 | 立德大學 | 與康寧醫護暨管理專科學校合併為康寧大學 |
| 2017 | 臺灣觀光學院 | 106 學年開始停招 |
| 2018 | 高美醫護管理專科學校 | 停辦 |
| 2018 | 亞太創意技術學校 | 停辦 |
| 2019 | 臺南鳳和高中 | 停招國中部 |

(資料來源：筆者自行整理)

肆、心得延伸與建議

綜觀臺灣現今狀況與前述省思，筆者分別針對「少子化」與「高齡化」提出以下見解及建議：

一、「少子化」之建議對策

(一) 國民教育往下延伸可行性

如今各縣市公私立幼兒園品質參差不齊，甚至出現抽籤結果面對不同入學命運，讓家長疲於奔命，都是亟待解決之問題關鍵。因此，筆者建議，政府有必要考量「國民教育往下延伸可行性」，提供國民義務托育，托育公共化，以提供優質平價的托育政策⁶，提升國人生養子女意願，一方面可減少育兒經濟負擔，另一方面可提

升學齡前教保服務品質之可行性、可及性及優質性。依據教育部「2至5歲幼兒學前教育及照顧說明」(如圖5)，以下為「公立幼兒園」、「準公共幼兒園」、「非營利幼兒園」家長自付額及「2-4歲育兒津貼」之現況。



圖5 2至5歲幼兒學前教育及照顧說明
(資料來源：107年7月31日教育部即時新聞⁷)

(二) 育嬰留職之再進化

臺灣許多女性的工作成就並不在男性之下，但職場環境逼迫她們無時間安心生育及請育嬰假照顧嬰兒，目前國內雖已如火如荼推動「育嬰留職」政策，但男性申請「育嬰留職」仍屬少數，而在瑞典，「夫妻育嬰假」讓爸媽們有480天的時間可以在家照顧3歲以下的幼兒，其中390天領8成薪，剩餘的90天有每日津貼，因此父親申請「育嬰留職」比例很高，同時政府也提供許多免費父親育嬰課程供參考運用，也造就父親「育嬰留職」推嬰兒車散步之流行風潮。

瑞典重要的「孩童優先」價值、兩性共同育兒的

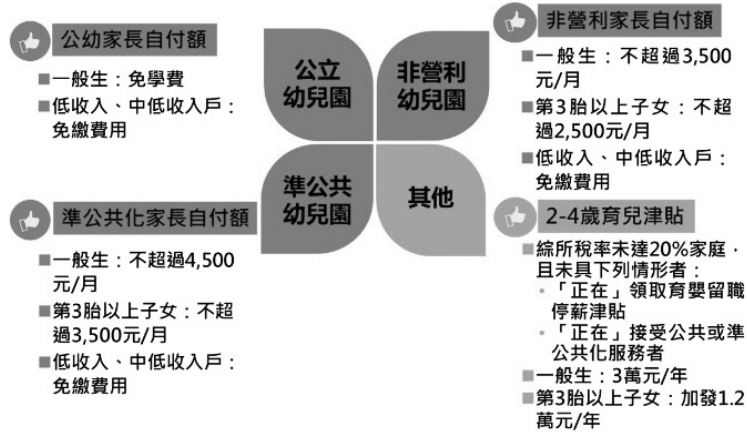
7 107年7月31日教育部即時新聞：我國少子女化對策計畫(107-111年)2至5歲幼兒學前教育及照顧說明及回應

友善環境，加上父母共享育嬰假、領到 16 歲的育兒津貼、低廉的托育費用等完善福利，讓女人敢生、放心生，於是，生育成為幸福的樂事。而父親育兒不缺席，更讓女人無後顧之憂，也提供了高生育率的誘因。因此政府實有必要將加強父親「育嬰留職」這區域納入今後之施政重點考量。

二、「高齡化」之建議對策

(一) 加強推動「青銀共居」方案

依據衛生福利部統計處資料，目前列冊需關懷獨居老人人數統計如下（表 6）：

表6 列冊需關懷獨居老人人數統計

| 年別 | 列冊需關懷獨居老人人數 |
|-----|-------------|
| 100 | 47,255 |
| 101 | 48,053 |
| 102 | 49,064 |
| 103 | 47,977 |
| 104 | 47,655 |
| 105 | 45,975 |

（資料來源：筆者自行整理衛生福利部統計處—列冊需關懷獨居老人人數及服務概況）

我國自從 2018 年 3 月邁入高齡社會，預估 2026 年將成為超高齡社會，屆時老年人口占 20.7%，高齡化時程如下（圖 6）：



圖6 高齡化時程-中推估
(資料來源：中華民國人口推估(2018至2065)⁸)

要解決以上獨居老人及日趨高齡化人口問題，「青銀共居」是個可加強推動方案，因為它可以同時滿足高齡者的居住與陪伴需求，也可以讓離鄉青年在異地有個家。目前，2017年臺灣新北市政府城鄉發展局與民間單位玖樓共生公寓合作推出「三峽北大青銀共居居住實驗計畫」；臺北市政府也在2018年開始推行「陽明公寓青銀共居計畫」。在「青銀共居」方案中，青年族與銀髮族可以一起煮食吃飯、一起分工家事、一起互相陪伴關心。而長輩豐富的生命歷練，可以讓年輕人學習怎麼照顧自己、打理生活，並擔當年輕人的傾聽者以及家政事務達人。同時，長輩從年輕人們身上得到的是時代觀念與最新資訊，可以活絡思考、強健體能、增進新的生活體驗。但臺灣在這方面並未有相關政府政策或民間企業大力推廣，筆者相信只要在入住時訂好相關契約，釐清相處規則，在這逐漸高齡化的社會中不失為可加強推廣之解決方案。

(二) 活化高齡者人力之整合運用

在現今高齡化的社會裡，中高齡志工才是最被殷切

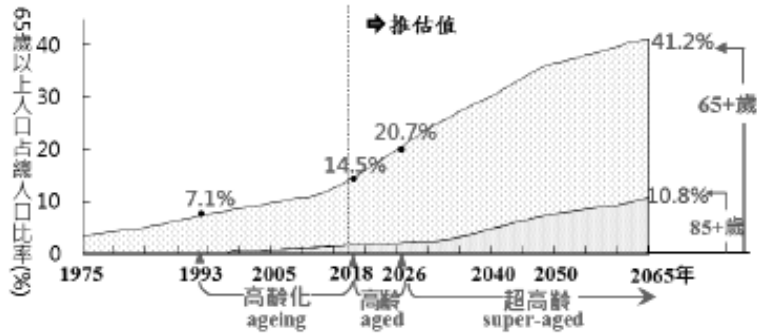
盼望的一群人⁹。但依據臺灣與其他國家 65 歲以上人口的勞動參與率比較（如圖 7），呈現高齡者勞動參與相對較低趨勢，即 65 歲以上人口有相當顯著一部分處於非勞動力人口的地位，其活化程度較低，形成人力資源浪費。尤其高齡人口之「在地老化」與「去機構化」已是當前各國之發展照護服務政策最主要目標，也最能符合民眾期待，如能善加利用 65 歲以上人口在此方面之參與率，不僅增加就業機會，也能補充日益不足之照護能力，並藉機宣導自助互助精神，加強日後之生活品質與自身健康照護。

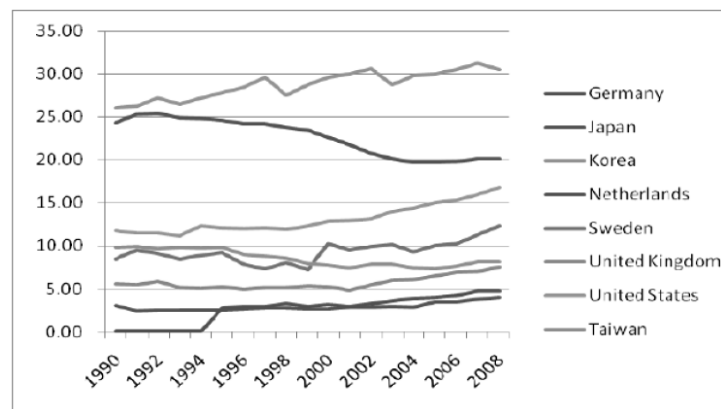

NATIONAL ACADEMY OF CIVIL SERVICE

圖 7 各國 65 歲以上勞動力參與率

（資料來源：筆者整理「政府如何因應高齡化問題作法-高齡人力運用之探討」¹⁰）

伍、結語：「少子翻轉，高齡進化」

綜觀現況，我國屬於相對較為年輕的人口結構，但是老化的速度卻遠比先進國家來的還要快，而新生兒出生率也名列世界最低，

9 最無憂的老化—精神科名醫帶你遠離熟齡憂慮的76個快樂提案。

10 政府如何因應高齡化問題作法-高齡人力運用之探討。

如何在減輕家長經濟負擔下，加強推動「友善生養配套措施」及「友善職場育兒環境」，已是刻不容緩之最重要努力課題。此外，為因應高齡化社會的迫切危機，各國已陸續研擬促進高齡者的就業方案，以紓解少子化後的勞動人力缺口，我們除應加強相關配套措施外，更應輔導鼓勵民間企業之參與及投入，如屏東縣萬丹鄉「第一照顧服務勞動合作社」採取「共勞共享，居服員就是老闆」策略，強調以在地人照顧在地人，能落實長期照護之永續經營，亦可提供政府單位借鏡與推廣。

如今臺灣面臨著少子高齡化的嚴峻挑戰，如何由本書中之各處方箋中借鏡改善國內相關問題，方是本書真正意識之延伸，也期盼有一天臺灣能達到「少子翻轉，高齡進化」階段，達到「安生、安養、安心」之理想社會。

參考文獻

一、書籍、期刊、論文與報紙

1. 林宗弘、洪敬舒、李健鴻、王兆慶、張烽益等著（2012），崩世代——財團化、貧窮化與少子女化的危機，臺灣勞工陣線協會。
2. 保坂隆（2013），最無憂的老化—精神科名醫帶你遠離熟齡憂慮的76個快樂提案第211頁，三采文化出版事業有限公司。

二、網路資源

1. nippon. 走進日本：日本——全球最大的老齡社會 <https://www.nippon.com/hk/features/h00079/?pnum=2>
2. 107 年 7 月 31 日教育部即時新聞：我國少子女化對策計畫（107-111 年）2 至 5 歲幼兒學前教育及照顧說明及回應 <https://www.edu.tw/PrintContent.aspx?n=9E7AC85F1954DDA8&t=FB01D469347C76A7>
3. 公視：私校轉型退場 將新增「預警學校」機制（2018.2.26）
<https://news.pts.org.tw/article/423785>
4. 政府如何因應高齡化問題作法 - 高齡人力運用之探討，甄國清等 5 人著（2013），T & D 飛訊第 165 期 <http://www.nacs.gov.tw/NcsiWebFileDocuments/27a48bbb552a4d73d32394c6c7ff9800.pdf>
5. 財團法人國家政策研究基金會：少子化、高齡化 Q&A <https://www.npf.org.tw/13/8108>
6. 商周 COM.：高齡化社會，「青銀共居」能拯救老人孤獨死危機？臺日案例剖析背後優缺點 <https://www.businessweekly.com.tw/article.aspx?id=25938&type=Blog>
7. 國家發展委員會人口推估查詢系統 - 中華民國人口推估（2018 至 2065 年）報告（國家發展委員會 2018 年 8 月）<https://pop-proj.ndc.gov.tw/download.aspx?uid=70&pid=70>

讀解臺灣現狀：我思故我在

——閱《最低的水果摘完之後》有感

【佳作·林宛靜¹】

壹、前言：濫觴

經濟為民生之本，觀察臺灣近年的各種社會現象，低薪、高房價、少子化、貧富差距……等，無不圍繞著經濟議題打轉。如果用作者所言的“果樹”來比喻，經濟幻化為大樹，臺灣錢淹腳目的六〇到八〇年代，應該是繁花盛開、果實磊磊充滿朝氣的時代，只要有意願付出勞力，鮮美果實唾手可得。但，當最低的果實摘完之後呢？我想，答案在於「升級」，個人如何開發自己的多元能力，以爬上更高的階梯；企業如何延伸自己的創新觸角，以因應產業的轉型；政府如何搭載前瞻的配套，讓社會共好，值得深思！

貳、重點歸納：洞悉

本書作者顏擇雅為臺灣出版家、翻譯家暨雅言文化創辦人，著有《愛還是錯愛》、《向康德請吃飯》……等作品，自 2002 年創辦雅言文化以來，曾發行《優秀是教出來的》、《世界是平的》、《西方憑什麼》……等書，出書雖少卻暢銷，總能帶給人不同面向的啟發。

此專書分成五輯，乃因作者看不慣現行社會風氣多半唱衰臺灣的有感而發，作者以不一樣的角度解讀唱衰言論，帶來更多元的

激盪。例如：主流媒體總是批評年輕世代草莓、媽寶，然，長期以來，臺灣工時長名列世界前茅，其中過勞死者，卻不乏 30、40 歲的年輕醫師、工程師，如果說年輕人真得很不積極進取，為什麼會有這樣的矛盾？又如，對岸年輕人比較積極進取、有狼性，難道把臺灣年輕人狼性化了，真能取得領先地位嗎？怎麼知道不是橘越淮為枳呢？筆者在綜覽本書後，依個人淺見將這五輯，分門別類分述如下：

一、論個人

時代精神（Zeitgeist）簡而言之，乃一群體於特定時空背景下之氛圍或思潮。就個人層面來看，作者以為是熱血、狼性、小確性，而什麼原因導致這樣的時代精神？追根究柢就是「悶經濟」。根據自由時報 2017 年 5 月報導，勞動部公布 105 年 7 月職業類別薪資調查統計結果，職場新鮮人起薪平均為 2 萬 6723 元，平均值為近 10 年新高。可見臺灣的悶經濟已經持續日久，年輕人的熱血或體現於返鄉農漁、或參與文創事業，或以改造家鄉為職涯選擇。惟，過度熱血卻可能忽略穩扎穩打的準備功夫或失去現實感，這就是為何作者主張，得隨時培養自己的「創業腦」。創業腦的優勢就是保有危機意識、學會謙虛及擴大視野，身處於美國經濟學家所稱的「第二次機器時代」，舊產業晚霞餘暉，新產業正旭日東昇，無論是創業還是就業，都必須隨時磨練自己的創業腦，才不會被浪潮吞噬。

二、論政府

變局如此，政府準備好了嗎？貧富差距、低薪化、年輕人買不起房……等，悶經濟下問題環環相扣，靠富人稅或房屋稅，可行嗎？作者點出造成臺灣目前貧富差距大的原因有二，一為房價高漲；二為產業動能不足，對症下藥的方法當然是

提高房屋持有成本及改善投資環境。另，歐美最近吹起的民粹風，漂洋過海來到臺灣，民粹在此，卻帶有負面的意思，常見對於「民粹」的批評，則是無法明確辨明出理性及非理性之處，吾人以為，體現於臺灣 2017 年 12 月的國民公投，即可看出弊病。至於，臺灣兵役問題或可師法以色列；然，推動各項改革亦需小心別落入國族情緒。

三、論兩岸關係

中國的經濟發展在臺灣之後，淘寶、阿里巴巴、騰訊……等大企業雨後春筍般的崛起，對臺灣造成巨大的磁吸效應。其實兩岸關係，比較像是家家本有難念的經，規模不同、制度不同、發展階段更大不相同，與其狹隘得將眼光放在兩岸競爭力，不如直接放眼全球競爭力，例如：韓國影視業如何發展為全球輸出的規模，就值得我們參照。中國經濟雖閃亮奪目，但境內自由及思想飽受箝制，醫療及教育極不平等。其實，臺灣開放民主環境，早已孕育出多元多樣的人才，端看我們如何找到自己的舞台。

四、論教育

作者在此主要探討高等教育的產學脫節，反映到臺灣產業正面臨的轉型瓶頸，這其實也反映著「投資自己」背後的淺台詞，為什麼年輕人從幼兒園到大學甚至研究所，接受長期教育投資，卻依然陷入 Mcjob? 教育應該著重於活用，猶如「矽谷哲學家」彼得提爾，先主修 20 世紀哲學而後取得法學博士，不斷培養複雜思考及獨到的創見力，再參與創建 PayPal，而成為矽谷創投奇才。政府政策應鼓勵出國攻讀博士，設法改善學生受教品質，拉近我國與矽谷的距離。鑑往知來、立足本土連結國際，看中國更要用世界的眼光，才不會誤以為國際觀是要認識「雅典在哪裡」、「地球有幾處聖地牙哥」之類的豆知識，

局限了自己的格局。

五、論企業

臺灣企業在六〇年代從進口替代轉型為出口導向，八〇年代再發展為高科技電子大國，其實是順應著國際分工體系的潮流。大企業多已經定型，創業動能卻不足，企業獲利寧可投資房地產或垂涎中國遍地的低果實卻對爭取人才不感興趣。長期下來，導致產學脫鉤，又因長期習慣接單代工而不擅長構思商業模式，消極的企業家才是限制年經人眼界的主因。企業無法為員工指出一條技能升級的方向，而社會卻盲目鼓勵年輕人「大膽走出去」或「累積人脈存摺」，應該是企業先走出舒適圈才是！

參、專書評價：創見

本書將不同階段的經濟比喻為某一高度的水果，先進國家都老早摘完伸手能摘的水果，之後又經歷多次「摘完某一高度水果」的轉型時刻，而臺灣正在經歷第一次的「最低的」水果摘完之後。

作者以簡單明瞭的用字遣詞，並巧妙善用問句帶出盲點且精闢解析臺灣悶經濟下的社會現象，引人入勝。讀完本書，像是經歷一場思辯歷程，反思諸己，誘導筆者開啟另一場思辨，針對本書思考爭點如下：

一、對中國規劃經濟規模看法缺乏客觀基石

本書提及，中國人口眾多，GDP 高居全球第二，人均 GDP 卻僅是臺灣 3 分之 1……（略以），選一個還低度開發的對象自慚形穢，似乎挑錯對象。雖是要勉勵國人以平常心看待中國，但其實這短短的文字敘述很難看出中國全貌。

全球經濟在經歷了 2008 金融海嘯之後，中國崛起帶來一股強勁的復甦力量，又，根據 BBC 中文網 2019 年 1 月報導，

估計至 2030 年，中國將超越美國成為最大經濟體。GFK（消費者調查公司）最新公布 2019 年 1 月數據顯示，全球智慧手機市場銷量，華為、三星、蘋果、oppo、vivo 分別占排名前五，中國品牌就占了大多。

另，中國自 2014 年以來推動「一帶一路」，計畫龐大橫跨海陸，預估最終投資高達 9000 億美元，計畫一出，引起譁然。但，當義大利於今年（2019 年）為舒緩國內經濟困境成為第一個加入「一帶一路」的 G 7 國家，雖引發歐美國家緊張及評議，卻不得不讓人更加正視此議題。中國近年積極取得黃金訂價權、提出《中國製造 2025》企圖擺脫廉價代工成為製造強國、人民幣國際地位提升、全力投入 5G 建設……等，在這樣的趨勢下，面對中國，臺灣當然不用自慚形穢，卻需要更積極地找到自己的定位。

二、擺脫悶經濟，著重改革高等教育，可行嗎？

作者於本書討論臺灣高等教育產學脫鉤，社會與論多批評大學生不用功卻未曾懷疑大學的辦學水準及錯誤的高教政策。倘若說，一國所需的教育水平和經濟複雜度有高度相關，那我國目前應落在哪一個水平？以作者觀點，企業或許可以效仿贊助賓州大學這類的「駭客松」（hackathon，程式設計馬拉松）活動或學習三星集團在獵才、育才上的方法，以有效拉近產學距離。然，管見以為，僵化的高等教育卻未必能帶來創新，如：微軟創辦人比爾蓋茲、蘋果執行長賈伯斯、甲骨文前執行長賴瑞·艾利森（Larry Ellison），都不是在大學畢業後才去創業的。如果取得大學文憑，就等於取得功成名就的入場卷，為什麼會有這樣的落差？

《我去芬蘭學育兒》一書，對芬蘭教育的描述如下：「芬蘭的國小教育重視的是等待，並協助那些發展較為遲緩的孩

子跟上大家的腳步，而不適篩選出哪個孩子發展優異。……（略），在芬蘭的社會，我們不會帶任何偏見去看待孩子所做的選擇。」故，教育不應該只是罐頭複製，把每個人都變的很一般，而是，如同，作者於〈為什麼要學歷史〉篇幅中提及，重點在於脈絡思考能力的養成及理解他者，而這能力並非一蹴可幾，應從小培養。

資深記者兼具作家身分的華倫·伯格（Warren Berger）就曾經訪問了全球多位頂尖創新人員，歸納出這些人的共通點就是「善於問問題」，其背後代表著強大的邏輯思考能力。大數據時代裡充滿爆炸的資訊，如何藉由好問題的脈絡，鎖定有用資訊以激發無限可能，才會是教育養成的重點！再舉以色列為例，以色列幾乎是「新創」的代名詞，擁有全球最多的新創公司。以色列教育系統雖然重視學術發展，但根據吳迪·啟南（Ehud Keinan）教授觀察：「就和大部分國家一樣，以色列的學校沒能把創新教好，也無法啟發學生自主學習的動力。」。依吳迪教授之見，反而是宗教信仰支持以色列人思考與辯論、軍事經驗教以色列人靈活與堅毅。教育提供的是基石，以色列開放的環境和包容多元社會的氛圍，乃是激發創意的源頭。臺灣或亦有像似之處；惟，如何更進一步借鏡以色列的軍事文化，讓在臺灣服兵役一事，不再為人詬病，臺灣，真的需要再努力！

三、政治與經濟從來是一體兩面

2018年底，臺灣地方首長選舉中，時為高雄市長候選人之一的韓國瑜先生，率先提出：「高雄又老又窮」的競選口號，震撼高雄選情，隨後，又提出多項選舉政見，均劍指經濟民生。印度在2016年為了打擊黑金貪腐，雷厲風行實施換鈔政策，姑且不論成效如何，換鈔政策衝擊民生、零售影響貿

易，進而影響印度近年經濟成長。經濟似乎永遠都在政治算計之內！遠者，猶如在太平洋另一邊的泱泱大國——美國，美國現任總統川普，在 2016 年總統大選期間，亦大舉經濟旗幟，主張「讓美國再次偉大」，意外贏得了選票，上任後，為了讓製造業回流美國，實施中美貿易戰至今。今，又視美股走勢為自己施政績效之一，屢屢發言抨擊美國聯準會貨幣政策……等。其實，放眼國際，悶經濟並不是臺灣獨有！

英國在 2016 年為擺脫歐盟限制，通過公投脫歐、法國為抗議 2018 年上調燃料稅及因國會通過停止向企業徵收富人稅，而爆發黃背心運動……等，各國為了自家的經濟現狀，無不紛紛端出對策因應，所以談經濟，怎能不論政治？而，我國為了活絡經濟暨提升國際競爭力，於 2017 年總統公布施行《前瞻基礎建設特別條例》，針對綠能建設、少子化、人才培育……等議題，以 4 年為期編列約 4200 億元，預期達成實質 GDP 貢獻平均每年增加 0.1 個百分點之經濟效益。擺脫悶經濟，著需好政策阿！

四、創業很重要，卻忽略了人性盲從的力量

晚近，因為大環境普遍低起薪，而興起一股創業風潮，為此各地更因應而生創業博覽會。創業或加盟當老闆，成為熱門選項之一。然而，根據經濟部中小企業處創業諮詢服務中心統計，一般民眾創業，一年內就倒閉的機率高達 90%，而存活下來的 10% 中，又有 90% 會在五年內倒閉。創業門檻低，似乎也造成一股盲從的力量，這點從攤販、夜市裡可見端倪。臺灣夜市雖具特色享譽國際，但在遍地開花的同時，各地夜市卻具有高度相似性、攤販又具有高度重疊性，而紛紛出現倒閉潮，例如：高雄金鑽夜市、臺中文創夜市……等。如同作者在本書中提到的觀點，臺灣現在最缺的，就是有如位於美國馬里

蘭州，員工只有 3 人產品卻銷售全球上億的小報《酒倡議》（Wine Advocate）是類的小創業——豐富又高產值。故創業不該只是跟風！

肆、延伸思考：悶經濟下的臺灣定位

根據 2019 年聯合國快樂報告（World Happiness Report，如表 1）中揭露，臺灣於 156 個評比國家中，排名最快樂國家第 25 名，為亞洲第一。相較於鄰近亞洲國家，中國於新疆、西藏等地建立勞改集中營；菲律賓大舉掃毒旗幟，即罔顧司法程序將毒販就地處決；新加坡鞭刑被批人權侵害；韓國儼然成為自殺王國（佐藤大介（2013），根據 OECD 於 2010 年 5 月統計，以主要工業國為中心的 30 個成員國中，韓國自殺率位居第一）；日本高齡化社會……等，都在在對照出身在臺灣的幸福。試想，臺灣的民主、自由、法治、開放皆屬難能可貴的價值，惟如何在悶經濟下將價值轉化成產值，或許，他山之石，可以放眼北歐。

北歐的丹麥、芬蘭、瑞典……等，皆屬小國經濟，具有高的人均 GDP 及世界競爭力。北歐在經歷了 1980 年代的石油危機後，發展形成「雙元經濟」或稱「經濟的雙引擎」，以外貿導向的製造業賺取大量外匯後，再拿來提高國內國民生活品質，而良好生活品質服務可以創造良好的就業環境。又瑞典、丹麥等國，將照顧產業（托老、托幼）視為創造就業的來源，藉由強化人力資本、提高生產力及工資、發展多元就業型態，亦不失為值得學習之一例（呂建德，2014）。

反觀我們的優勢，將會是在這開放的環境下，孕育出更多元的人才，以培養更多匠人，例如：為前美國第一夫人蜜雪兒設計總統就職晚宴禮服的知名服裝設計師吳季剛、2018 年獲選日本職棒太平洋聯盟金手套獎的旅日棒球好手陽岱鋼、獲獎無數且享譽國際的李

安導演、入選美國《時代》雜誌 2010 年最具影響力百大人物之一的賣菜阿嬤陳樹菊……等。當教育不再只追求學科滿分；成功不再侷限金錢權力，或許領導下一個創新產業的頭腦正在此地發生。我們或許沒有中國雄厚的資本實力打造下一個阿里巴巴，卻有無限可能讓多元觸角在全球漫漫伸展。

義大利為了解決眼前債務危機，選擇向中國「一帶一路」靠攏，是解藥良方亦或是飲鴆止渴，猶未可知。臺灣若為擺脫悶經濟，捨棄民主價值而向中國看齊，可行嗎？

伍、結論：轉化

綜覽本書與其說是在尋找臺灣現狀問題的解方，不如說是一場精采的思辯探索過程。

「最低的水果摘完之後」像是一條引線，沿著作者精心安排的邏輯思緒，拾得答案——「升級」。升級了，學會了摘取伸手搆不倒的水果。然後呢？這是結尾還是開始？

「最低的水果摘完之後」更像是《糖果屋》童話故事裡，主角漢賽爾與葛麗特手中的小石頭。故事主角們的繼母，因擔心糧食不夠分食，決定將他們遺棄到森林裡自生自滅，該計畫被主角們事先知悉，故先收集小石頭，並將石頭在去程沿路布置，以便回程時循線而回。藉由經驗歷史中的自己，整合現在的自己，打造未來的自己，這就是「升級」！時間巨輪永遠不停前行，產業也只會不斷更迭，惟有，「我思故我在」才能在快速交替的浪潮下，保持盈泰。而，對面唱衰言論，更應該審慎思考、不卑不亢，更遑論，許多言論是有人是製造的風向球或假消息。僅此，引用前美國第一夫人蜜雪兒，在 2016 年民主黨全國代表大會上，面對不實攻訐時，精采絕倫的回應：「When they go low, we go high.」共勉之。

表1 2019年WHR快樂國家排名圖表

Figure 2.7: Ranking of Happiness 2016-2018 (Part 1)

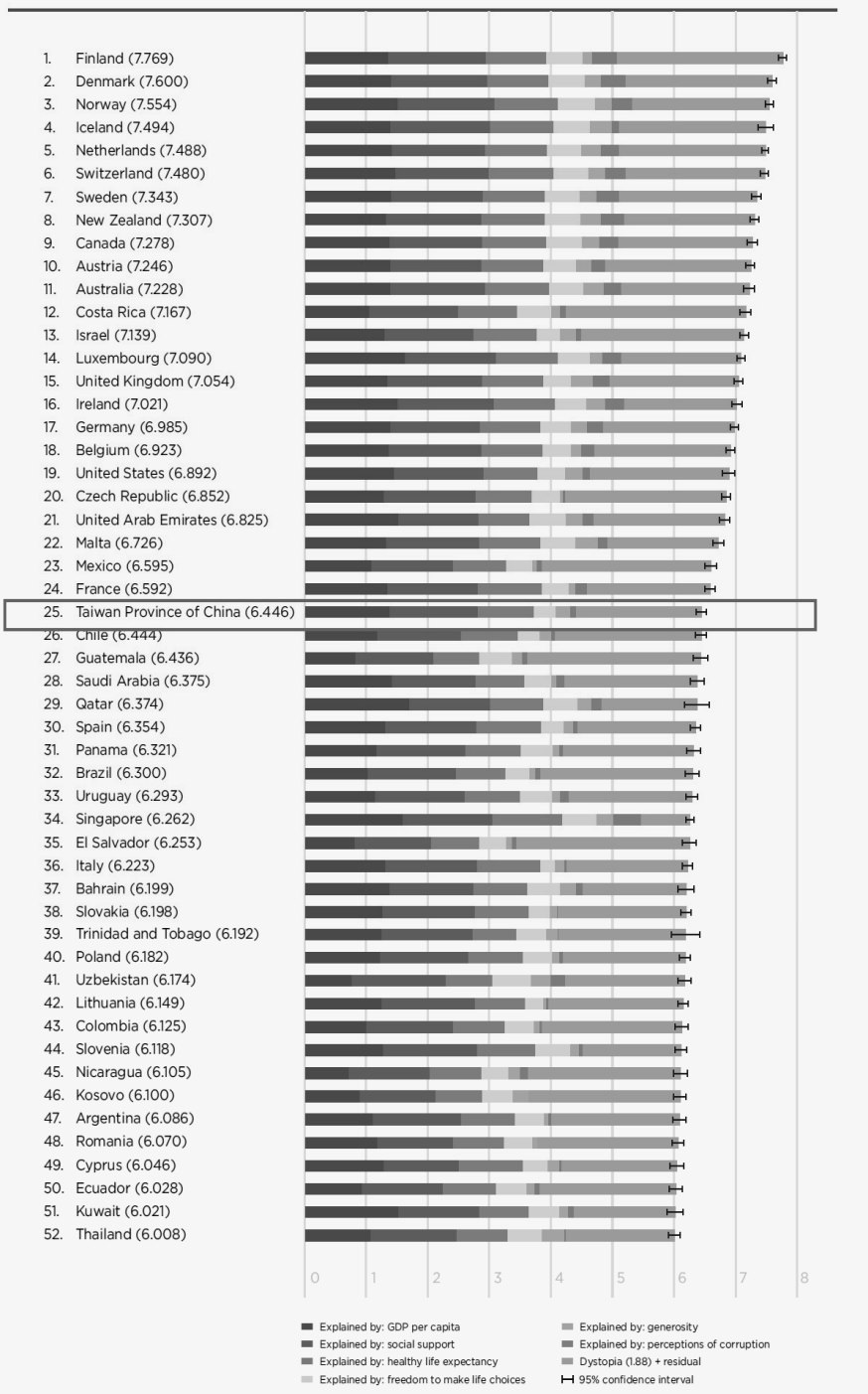

讀解臺灣現狀：我思故我在——閱《最低的水果摘完之後》有感

參考文獻

1. 遠見 (2017)。臺灣 5 年過勞死 156 人 蕭明仁睜眼說瞎話。取自：
<https://www.gvm.com.tw/article.html?id=41189>
2. 自由時報 (2017)。大學生畢業起薪 28K 近 17 年新高。取自：
<https://m.ltn.com.tw/news/life/breakingnews/2084571>
3. 日經中文網 (2017)。中國帶領全球貿易量迅速復甦。取自：
<http://zh.cn.nikkei.com/politicaeconomy/investtrade/28094-2017-11-28-04-51-50.html>
4. BBC 中文網 (2019)。中國、蘋果、特朗普等改變全球經濟未來的七大力量。取自：<https://www.bbc.com/zhongwen/trad/world-46782969>
5. 紐約時報中文網 (2017)。習近平的「一帶一路」將中國置於新經濟秩序中心。取自：<https://cn.nytimes.com/world/20190401/italy-one-belt-one-road-china/zh-hant/dual/>
6. 商周 (2015)。旅臺以色列教授：以色列教育「沒有」比臺灣好！兩岸人才素質落差是因為……。取自：<https://www.businessweekly.com.tw/article.aspx?id=14080&type=Blog&p=1>
7. 聯合新聞網 (2018)。創業陣亡率超過 90% 不懂失敗怎麼會成功？取自：<https://udn.com/news/story/6846/3085700>
8. World Happiness Report (2019)。取自：<https://worldhappiness.report/ed/2019/>
9. 丹恩·席諾、所羅·辛格 (2017)。創業之國以色列：教育思維 X 兵役制度 X 移民政策 X 創投計畫，打造建國 70 年成長 50 倍的經濟奇蹟。木馬文化出版社。
10. 華倫·伯格 (2014)。大問哉時代：未來最需要的人才，得會問問題，而不是準備答案。大是文化出版社。
11. 沈載源 (2018)。我去芬蘭學育兒：12 個當地家庭給我的教養啟示。方智出版社股份有限公司。
12. 劉毓秀 (2015)。北歐經驗，臺灣轉化（普及照顧與民主審議）。

女書文化事業有限公司。(P178-180)

13. 佐藤大介 (2013)。角力·韓國：只記得第一名的社會。暖暖書屋文化事業股份有限公司。(P171-174)

讀解臺灣現狀：我思故我在——閱《最低的水果摘完之後》有感

醒省

——《最低的水果摘完之後》閱讀心得

【佳作·吳明珠¹】

壹、設計

是由高樓面臨轉變，成功的人看見機會，失敗的人看見困境。同樣情況，不同思維，結果大相逕庭。本書作者以「最低的水果摘完之後」隱喻臺灣的經濟發展正面臨轉型時期，過往成功經驗已無法複製，應專注為現有問題尋求解方，趕緊「打造工具去摘更高的水果」，在一片「自怨自艾、怨天尤人」的唱衰聲浪中，獨排眾議，鼓勵我們要樂觀面對、迎向挑戰。

本書針對教育、經濟、政治及產業等面向，跳脫框架，從不同層次的觀點拆解社會現象，分析臺灣發展所面臨的瓶頸，並給予年輕人、企業家及政府中肯的建議，臺灣如今之所以悲觀主義盛行，正因未遇過悶經濟，才會感到如此徬徨無望，加上大家不懂得欣賞臺灣的優點、動不動愛與中國比較或者怨怪中國，從而對自身缺乏信心，但事實上，臺灣諸多問題是可以解決的，不該再虛耗時間，應勇於向前學會摘取伸手搆不到的水果，為後代建立自信。

作者藉由多角度觀察、反覆論證，無非是要我們保持警醒，多加省思，勿隨酸民起舞，不要懼怕改變和突破，誠實地面對問題、分析問題、討論解方，進而解決問題。惟有增加思考的深度與廣

1 國軍退除役官兵輔導委員會武陵農場主計室主任。

度，看透事物的本質，找到問題的核心，對症下藥，才能再創臺灣經濟奇蹟。

貳、重點歸納

《最低的水果摘完之後》全書架構分成五輯：

第一輯：談論個人層次的「熱血、小確幸、狼性、走出舒適圈、跳槽、投資自己、人脈、大膽走出去、創業」等時代議題，提醒年輕人「熱血之餘要強化自我準備與現實認知、人生不該只有自我實踐、跳槽必須可以帶來更大視野、知識夠，視野廣，單調重複的工作也能學到終身受用的技能、無心專業，咖啡喝再多也只是殺時間、投履歷別迷信企業知名度、強化正面思考百利無害」等。

第二輯：擴大到政府、社會領域，談論「稅制、兵役、公投門檻、國族主義、民粹」等議題，認為「臺灣貧富差距應提高房屋持有成本打擊囤屋並改善投資環境、國軍應重新打造當兵的尊榮感」，並提醒臺灣人民「若落入國族情緒而延誤改革，吃虧的是自己、批評『民粹』者應講出理由來，勿淪為法蘭西斯·福山所定義的『我是菁英，我不喜歡』而已」。

第三輯：論及「兩岸、中國崛起、全球競爭力、人才西進」等議題，點醒大家「兩岸制度、發展階段皆不同，無需自慚形穢，而應找到問題核心，真正的競爭力只有全球競爭力」，從而思考臺灣如何勇往直前，開創新局。

第四輯：分析臺灣的高等教育與國際觀議題，直擊大學教育「研究導向」與「無法跟上產業動態」兩大問題，更認為臺灣歷史教育忽略脈絡思考、理解他者及臺灣與世界的連結，大大影響我們走出去的能力，從而析論以國際知識定義國際觀的謬誤，間接點出社會群體怠惰思考的本質。

第五輯：面對的是企業問題，點評臺灣企業的企圖心與發展方

向，認為「臺灣企業過份迷信龜兔賽跑導致工時太長、成功定義應多元，勇於開闢藍海的小創業也是利基、企業家太老致提高了年輕人創業門檻、企業家失去雄心壯志限制了年輕人的眼界」，直言「企業要有國際觀、不擅長構思商業模式是『棋盤的下半盤』帶給臺灣最大挑戰」。

作者藉由本書為臺灣近年來的各種亂象提出獨到見解，領域廣而與主軸「國際觀」（本書最早寫的篇章）相互呼應，國際觀的目的在於連結國際，「觀」是一種視角的選擇，要隨時有能力用宏觀的眼光看世界，涵養心胸，而一切的改變必須從心開始。

參、專書評價

顏擇雅女士以「受不了大家唱衰臺灣」為初衷，用不同的角度闡述對臺灣諸多現象的觀察心得，認為臺灣問題就是「最低的水果摘完」，應該趕緊打造工具去摘更高的水果。本書集結作者過去專欄文章並因應世界變化而修正看法或改寫而成，整體架構像是小品文集結，區分五輯整理與連結文章間的關聯性，以形成邏輯論述，每篇一主題，議題眾多，評論廣泛，但部分論證不算嚴謹，甚至有些跳躍，穿插小部分似略顯武斷的觀點，例如：

「『投資自己』的潛台詞」篇認為自動化需要龐大的初始投資，只要 McJob 薪資永遠便宜，企業家想用自動化取代人力應該不會成功。然而，無人商店近年受到商業市場重視，美國亞馬遜（Amazon）、中國阿里巴巴兩大電商龍頭分別先後投資競逐，縱因少了「人味」、技術未成熟、臉部辨識入店惹議等因素而退燒，但朝向複合式營運發展以提昇效率的趨勢不變，俟辨識技術成熟勢必更有助於零售應用。

「別亂鼓勵『大膽走出去』」篇談及王建民接連受傷應該是受「臺灣之光」光環壓力太大所致。雖然王建民曾坦言，這是被冠上

去的，虛偽而有壓力，寧捨名號，「對得起自己的專業，這樣就夠了」，但在紀錄片《後勁：王建民》的導演陳惟揚眼中：王建民有些固執，離不開棒球，2017年初再向棒球農場報到時，即使沒有球隊合約，每逢春訓依舊上緊發條準備，跪在地上訓練，令人感動。這也是陳導演最想留存的精神。² 如此看來，又豈能以「盛名之累」簡單定論。

「當兵不該變笨」篇論及洪仲丘案，認為軍方對症下藥應是強化內部管理，沒想到拿出解方竟是停止徵兵改推募兵，並以國際知名的創業國度以色列為例，直言以洪仲丘有話直說的個性，在以色列一定如魚得水。拙見以為，洪案發生於2013年，而募兵制檢討源於2000年修正兵役法以及總統陳水扁的當選政見，2003年立法院通過志願士兵服役條例修正案，2008年馬英九總統主政更將「全募兵制」納入國防政策，後因經費不足及軍中弊端等影響，召募成效不佳而往後推遲；³ 而在以色列，從小家庭教育就是不怕權威，勇於發表意見，此種「有話直說」的溝通文化，與其生態圈的複雜性和多元性息息相關，藉由把話說清楚，直接討論以達到共識，但相對的，以色列人以自己的膽識和創新為傲，並不僅僅是「有話直說」而已。

本書內容儘管有些突兀的小插曲，整體而言瑕不掩瑜，誠如書封背面所述，「作者總能看到別人沒看到的盲點，想到別人沒想過的問題」，顏女士擁有淵博學識與寬廣視野，舉凡各面向均能以清晰的邏輯，自不同角度切入問題，看透背後的成因，其獨特的洞察力令人激賞，隨其拆解社會現象、深度分析、從問題背後觀察挖掘高一層次成因，猛然驚覺原來所認定的問題，其實僅是表象而非真正成因。本書推論的過程與論點，值得讀者細細思考，除有助於瞭解臺

2 郭羿婕，〈球星會客室〉王建民有什麼了不起，自由時報，<https://is.gd/xDmowt>，2018/12/04，最後瀏覽日：2019年6月25日。

3 嚴思祺，〈臺灣來鴻：兵役制度搶先成為總統選戰熱門議題〉，BBC中文網，<https://is.gd/kFDKBa>，2015年4月30日，最後瀏覽日：2019年6月5日。

灣面臨的問題與未來努力方向外，更有益於培養自我洞察力、提昇思辨力。

肆、心得啟發

面對困境是必經過程，當最低的水果摘完之後，應該設法創新突破，打造工具去摘更高的水果。雖然作者認為臺灣失去動能，企業家的責任比政府大，拙見以為，世界快速變遷，政府與企業皆面臨了亟待轉型的關鍵時刻，戒斷思考怠惰，多視角觀察，更是每位公務員必須培養的重要能力，一切改變必須從心開始，共同努力。

一、正向思考，停止惡意扭曲唱衰

面對問題，切入角度不同，觀點就會有所歧異，但無論是光明或陰暗、樂觀或悲觀，均存在一個基本事實，若一味偏頗否定，甚至連正面事物一併抹煞，其產生的負面效應實不該被漠視。

（一）畢馬龍效應（Pygmalion effect）與名嘴文化

畢馬龍效應出自希臘神話，根據心理學家研究發現，暗示的力量非常強大，深深影響人類行為，意即一個人的信念不管正確與否，都會影響最後的結果：對一個人傳遞積極的期望，會使他進步更快、發展更好；反之，傳遞消極的期望，則會使人自暴自棄而放棄努力。

國內「唱衰」情況嚴重，分析其原因，諸如政爭的惡質環境淪為口水戰、電視速食文化導致名嘴橫行，再者媒體偏見立場超越理性專業、中國經濟的崛起，均使得唱衰論調更加張狂、公眾激情四起，一旦唱衰言論像失敗主義影響公眾信心，就會如畢馬龍效應，使國家社會陷入自我實現預言的危機之中。臺灣現階段雖不致立即陷入險境，卻可能在面對挑戰時，因心理作用而橫

生阻力。面對威脅，朝野未能一致對外，反而在政治惡鬥中自亂陣腳，著實可悲，我們對此種劣行實應鳴鼓攻之，否則恐將臺灣置於難以挽回的險境。⁴

（二）溝通失調與網路酸民

從社會心理學角度觀察，酸民行為是一種「攻擊性防衛機制」，《鄉民公審》作者強·朗森研究發現，這些群眾並非單純被動，反自認為是在「做好事」、「展現同情」。⁵ 有了「做好事」的表面包裝，加上「網路匿名」這層防護罩機制，酸民更能肆無忌憚的攻擊代罪羔羊，因而造就出「跟著群眾起鬨、沒有獨立思考能力、容易受操弄、常在網路上帶著酸溜溜的語氣和諷刺的言論，不分青紅皂白地攻擊他人的一群人」。⁶

近年來臺灣社會瀰漫激情對立氛圍，溝通失調，在中國經濟崛起的對比下，人民信心渙散，對未來失去希望，內耗已相當嚴重，臺灣酸民文化拜網路發展與全球化之賜，又搭建起一個比現實更加理盲濫情的世界，惡意的操控與誤導正不斷侵蝕維繫社會穩定的根基，臺灣未來將往下沉淪或走上振興之路，關鍵轉折點在於信心，我們必須改善此種造成民眾失去信心與社會對立的酸民文化。⁷

- 4 盧世祥，唱衰臺灣 唱衰自己，今周刊，<https://is.gd/iRpl4g>，2003年3月6日，最後瀏覽日：2019年6月1日。
- 5 林仁廷，【投書】霸凌、羞辱、跟風向—關於「網路公審」的社會分析，獨立評論網站，<https://is.gd/iwm1Cp>，2018年1月14日，最後瀏覽：2019年6月6日。
- 6 Emma Lu，酸民文化：見證臺灣的文藝復興，<https://is.gd/ipOedG>，2017年12月29日，最後瀏覽：2019年6月6日。
- 7 社論《正視虛擬網民橫行的酸民文化》，自由評論網，<https://is.gd/Z6Alli>，2018年6月7日，最後瀏覽日：2019年6月7日。

二、歷史教育變革的再思考：思辨能力的鍛鍊

誠如本書作者所言，歷史教育必須有分析、解釋、提問與探討，它是訓練脈絡思考、理解他者、自省及與世界連結的最佳課程，是一門值得終生學習的學問。補教名師呂捷認為構成歷史的三大元素：史料、史實、史觀，其中最重要的是「史觀」，即經過思考之後，產生對歷史的解釋與觀點⁸。過去臺灣歷史教育充斥龐大史實，教師無法引導學生進行思辨，學習變得跳躍、斷裂，脈絡早已崩解，藍綠政黨輪替，變革更是爭議不斷，在高度期望國民應該愛自己國家的同時，卻又扭曲或虛構因果關係，扼殺豐富的歷史意義，斷送學生分析與反省的能力，以致於面對爭議性的議題時，無法進行系統或脈絡化思考，甚至誘導出一種漠視或仇視「非我族類」的態度。⁹

現代人欠缺「運用」歷史的能力，惟有透過重視提問與探討的歷史教育，才能進一步認識自身文化、梳理脈絡，進而思辨與歸納想法，以提升評斷力，並應用於現代議題的思辨上，故而歷史教育應以「通古今之變」為目標，培育探問推理、脈絡思考的能力，以史為鑑，磨練智慧，增強思辨與判斷的能力，以培養身為現代公民該有的道德修養與氣度。

三、戒斷思考怠惰，找到「問題背後的問題」

現狀在改變，未來又很模糊，在這不確定的年代，到處都是問題，惟有正確的設定、分析問題，才能真正解決問題，然而問題出在哪裡？該如何找到「對的問題」去解決？齋藤嘉則所著《發現問題的思考術》一書，提出一套普遍適用的「發現問題」架構（如圖1），用「正向思考」的態度，以光明面看

8 呂捷臉書，<https://is.gd/uT2M9C>，最後瀏覽：2019年6月30日。

9 新版高中歷史課綱面臨的挑戰與可能突破，通識在線第63期，2016年03月，頁2。

待問題，進而積極處理問題，實有助於提升判斷問題的高度與深度，藉由深入「問題本質」，覺察「問題背後的問題」，以採取正確行動解決問題，有了良性循環，自然邁向成功。

發現問題的思考術：正確的設定、分析問題，才能真正解決問題



圖1 發現問題的思考術

(資料來源：綜整自「發現問題的思考術」一書，自行繪圖)

四、展現擔當，付諸行動解決問題

本書作者認為，任何經濟體只要「摘完某一高度水果」，面臨的一定是知識問題與取捨問題，PChome 董事長詹宏志受訪時曾說：「在追求民主化的過程中，臺灣移轉了權力卻丟失了知識。在那之後，社會在轉型升級上集體失去關注焦點、集體不行動了！」

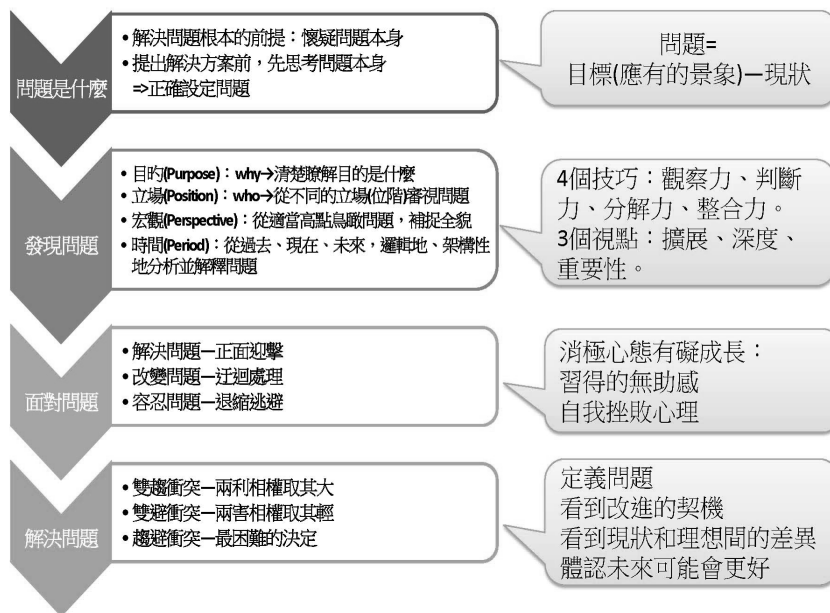
在追求和實踐民主化的過程中，每一個期待掌握自主權的公民，表面上透過選票、輿論的表態，決定臺灣社會的政策方向與資源配置。實質上，我們將衝突對立都看成了表演，懶得理解爭議問題背後足以做為價值判斷的完整資訊，在唱衰聲

中，更間接地鼓勵媒體追逐無知與顛預，簡言之，我們以近似旁觀者的姿態，漠視社會向下沉淪。

時至今日，我們並非不知道產業升級的關鍵問題點，而是淪陷在對立內耗中毫無行動。若要創造不同結果，我們就該自問應該做什麼？而能回答這個問題的，恐怕不是政府官僚，更非談話節目裡的秀場名嘴、或者假意塑造服務選民形象的民代，而是每一個公民用選票、負責任的輿論，告訴這個社會自己思考過後的價值判斷。若手握投票權的我們怠惰思考、不擔負判斷的責任，最終只會將臺灣推向更黑暗的境地，惟有共同付諸思考與行動，才能攜手共創美好未來。¹⁰

伍、結論

複雜的經濟問題，向來沒有簡單的答案，遭遇困頓時，我們要緬懷過去、消極怨懟、盲目跟風，還是洞察思考、打造工具、開創新局？臺灣社會受到升學主義的鉗制，一直以來無法透過教育提昇學生的理性思考能力，從而缺乏理性思辨的公民素養，固然社會有正反意見很正常，但更需要的是理性的思辨能力，身為現代公民，需能瞭解媒體組織如何產製訊息及其對公眾感知外在世界所產生的重大影響力，從而保有開放、批判及省思的能力。德裔思想家漢娜·鄂蘭（Hannah Arendt）認為「在一個公民不思考、不以實質行動參與攸關公眾利益的政策討論、不對政治人物的承諾予以關注與監督的民主社會裡，民主名存實亡，自由繁榮只是社會集體的虛妄想像，無法長久延續，當社會上大多數人不思考、集體的瘋狂，終將把社會推向極致的犯罪。」¹¹ 臺灣社會面對這有史以來的「悶經

10 張育寧，「失落的 15 年」是失落的結束，還是開始？科技報橘 TechOrange，<https://is.gd/nfpE4c>，2013年2月28日，最後瀏覽日：2019年6月30日。

11 漢娜·鄂蘭與「平庸的邪惡」，科技報橘 TechOrange，<https://is.gd/lwKPed>，2013年10月21日，最後瀏覽日：2019年6月25日。

濟」、社會整體創新能量不足的現狀下，亟待突破，我們應引以為鑑，從而思考臺灣的未來。

參考文獻

1. 齋藤嘉則著，郭菀琪譯，發現問題的思考術，經濟新潮社，2009年3月。
2. Emma Lu，酸民文化：見證臺灣的文藝復興，<https://is.gd/ipOedG>，2017年12月29日。
3. 呂捷臉書，<https://is.gd/uT2M9C>
4. 林仁廷，【投書】霸凌、羞辱、跟風向—關於「網路公審」的社會分析，獨立評論網站，<https://is.gd/iwm1Cp>，2018年1月14日。
5. 社論《正視虛擬網民橫行的酸民文化》，自由評論網，<https://is.gd/Z6Alli>，2018年6月7日。
6. 國家教育研究院網站，<https://is.gd/lfEoa7>
7. 張育寧，「失落的15年」是失落的結束，還是開始？科技報橘 TechOrange，<https://is.gd/nfpE4c>，2013年2月28日。
8. 郭羿婕，球星會客室《王建民有什麼了不起》，自由時報，<https://is.gd/xDmowt>，2018年12月4日。
9. 無人商店來了 智慧新零售時代來臨，今周刊，<https://is.gd/jliU7U>，2018年4月18日。
10. 新版高中歷史課綱面臨的挑戰與可能突破，通識在線第63期，2016年3月，頁2。
11. 楊安琪，無人商店打不到消費者痛點，佳世達：實體店應重視體驗，科技新報 TechNews，<https://is.gd/aB2RER>，2019年5月29日。
12. 漢娜·鄂蘭與「平庸的邪惡」，科技報橘 TechOrange，<https://is.gd/1wKPed>，2013年10月21日。

108 年度公務人員專書閱讀心得寫作競賽

佳作
·
吳明珠

13. 盧世祥，唱衰臺灣 唱衰自己，今周刊，<https://is.gd/iRpl4g>，2003年3月6日。
14. 嚴思祺，臺灣來鴻：兵役制度搶先成為總統選戰熱門議題，BBC中文網，<https://is.gd/kFDKBa>，2015年4月30日。



輕輕一推，大大不同

——《推出你的影響力》讀後感



【佳作·陳明梨¹】

輕輕一推，大大不同
——《推出你的影響力》讀後感

壹、前言

您是否注意到日常中，許多巧思正在悄悄的改變您的行為？例如：捷運車站的排隊引導線、小便斗的蒼蠅貼紙、香菸盒上的駭人圖片或食品包裝上的熱量標示等等，這些「提醒」在《推出你的影響力：每個人都可以影響別人、改善決策、做人生的選擇設計師》書中稱為「推力」(Nudge)——一種有效幫助人們改變行為的方法。

《推出你的影響力》一書，由理查·塞勒 (Richard Thaler) 和凱斯·桑思坦 (Cass Sunstein) 合著。Thaler 是行為經濟學創始人，2017 年諾貝爾經濟學獎得主；Sunstein 則是美國 15 年來最常被援引的法律學者。兩人的合作讓行為經濟與法學規範有了交集，產出結晶，在紛擾多年的「自由派小政府」及「干預派大政府」兩種學派中，走出第三條道路。

貳、專書概梗

一、為何需要推力

傳統經濟學一向認為人類是理性的，會經過理性的評估

1 金門縣金湖鎮開瑄國民小學人事管理員。

與思考做出最佳選擇。然而，行為經濟學的經典著作《快思慢想》卻提出不同看法，認為大腦的運作方式區分成兩種：「系統一」和「系統二」。「系統一」代表反射性的直覺思考，「系統二」代表按部就班分析的理性思考。生活中大腦大致都由「系統一」自動化運作，「系統二」則是處於省電模式。「系統一」會依據印象和直覺，建議「系統二」的判斷，如果「系統二」支持，那麼印象就會變成想法，衝動就會變成行動。這也就是為什麼人類多認為自己是經過思考（系統二）後才做出判斷，但實際上因「系統一」可以毫不費力的提供經驗、印象或直覺，讓「系統二」省事地採納而做出決策。

《推出你的影響力》作者延續《快思慢想》見解，從行為經濟學和心理學的角度出發，認為人類過度依賴「系統一」可能做出較差的決策，所以需要高明的選擇設計，在最小成本及最少干預下，形成一股推力，幫助人們做出有利的決定。同理，政府在制定政策時，也多以為民眾會理性的做出最佳選擇，然而經過研究，民眾實際上的行為卻如同《快思慢想》所言，多採最省力而未必是最有利的決策，所以愈來愈多政府開始利用行為心理學了解民眾的決策方式，進而創造各種「推一下」方法，把人民推往「對」的方向。

本書將「推力」歸類為「自由家長制」(Libertarian paternalism)，與之相較的其他制度尚有家長制 (Paternalism) 及自由制 (Libertarianism)。各種制度比較如表 1：

表 1 選擇設計制度比較彙整表

| 選擇設計制度 | 說明 | 案例 (以禁菸行為為例) | 干預程度 |
|-------------------|--------------------------|----------------------------|------|
| 家長制 (Paternalism) | 評估最佳方案，進而強制人們去做或不做某些事的行為 | 課菸酒稅、菸品健康福利捐，甚至於特定場所立法禁止吸煙 | 高 |

| 選擇設計制度 | 說明 | 案例（以禁菸行為為例） | 干預程度 |
|-------------------------------------|--|--------------------------------------|------|
| 自由家長制 Libertarian paternalism | 評估最佳方案，利用人類的心理偏誤設計制度，讓人更容易選擇較優選項。但同時保留其它選項，人們仍然可以自由選擇。 | 於香菸外盒張貼警示圖文，警告吸菸後果，但人仍可憑自己意願選擇是否購買香菸 | 中 |
| 自由制 (Libertarianism) | 不做任何干預，讓人們根據自己的意志或喜好做出選擇 | 不作為 | 低 |

（資料來源：筆者自行整理）

然而，人們面臨的選擇往往不像表 1 的案例如此單純，例如：美國的健保制度或勞工退休制度等等，選項多如牛毛、算式複雜如蠶繭、目標族群背景不一、且未來具高度不確定性等，民眾難以預判每個選項可能的結果，讓當下無從做出選擇。這時，採取絕對威權的家長制或絕對放任的自由制可能都不會是最佳方案，而應透過自由家長制的選擇設計，來協助民眾選出最有利的方案。

二、何謂推力

選擇設計中若嘗試讓人們的行為朝可預期的方向改變，但沒有禁止人們做其他選擇或大幅改變其經濟誘因，便可稱之為推力，既然是輕輕的推力，就表示這樣的介入可以用很少的成本輕易避開。

推力可能出現在你的稅單、政府網站、超速罰款通知，甚至是建築物的樓梯。例如，台達電子的南科廠房（圖 1），刻意將樓梯設在廠房中庭，並漆上鮮豔的橘色，此舉大幅提升樓梯使用率²。

2 節能行為的「推力」；作者：張楊乾。



圖 1 台達電子南科廠的亮橘色樓梯，吸引員工使用
(資料來源：<https://e-info.org.tw/node/85113>)

三、如何使用推力

推力通常需透過選擇設計來推動，所以書中也說明選擇設計的 6 點原則：iNcentives（提供誘因）、Understand mappings（幫助個人理解其決策結果）、Defaults（提供預設選項）、Give feedback（給予顯著的回饋）、Expect error（避免可預期的錯誤）、Structure complex choices（簡化複雜的選擇），上揭大寫字母合起來就是 NUDGES（推力）。

- (一) iNcentives（提供誘因），選擇設計師會對適當的人提供適當的誘因，並引導人們去注意誘因的存在。如政府在夏天採以價（調漲電費）制量（減少用電量）措施，提供節能產生省錢的誘因。
- (二) Understand mappings（幫助個人理解其決策結果）：好的選擇設計可以為各種選項提供更清楚的結果或效益，讓人們做出更好的選擇。如無法於事前提出，亦

可於事後製作 RECAP 報告——紀錄 (Record)、評估 (Evaluate)、比較其他選項的價格 (Compare Alternative Prices)。以手機市場為例，政府不必規定業者的收費標準，但應要求提供消費清單，讓消費者自行貨比三家，選擇最適方案。

- (三) Defaults (提供預設選項)：大腦習慣「系統一」模式，所以當選項中提供了預設值，可以預期多數人會直接接受，如果提供預設值時加註這是推薦或多數人的作法，會更強化人們選擇它的行為傾向。
- (四) Give feedback (給予顯著的回饋)：設計完善的系統會讓人們知道自己做的好不好，是否出了差錯。如手機在電量太低時提醒我們關閉次要的耗電程式。
- (五) Expect error (避免可預期的錯誤)：一個設計完善的系統應事先預判犯錯種類，並在設計時儘量降低或寬容此種錯誤行為。例如：英國的汽車是靠左駕駛，但習慣靠右駕駛的他國行人過馬路時「系統一」提醒他們注意左邊來車，因此常發生意外。倫敦市政府預期到這種錯誤行為，便在路口轉角處的人行道上標示「看右邊 + 箭頭符號 (LOOK RIGHT →)」的字樣，降低行人發生錯誤的行為。
- (六) Structure complex choices (簡化複雜的選擇)：面對複雜的選項時，人們傾向採取簡化策略，好的選擇設計應提供清楚的架構，並善推力改善人們的選擇結果。

四、實際案例

書中介紹許多有趣的推力案例，大抵利用人性的「從眾心理」、「互惠」、「社會規範」、「提醒或指引」、「訴諸人性」等方式，讓人們朝著設計者想達到的目標前往。簡列如次：

- (一) 降低青少年吸菸率：在蒙大拿州推出一則廣告「在蒙大拿州，多數青少年（70%）不吸菸」，此一策略很有效地傳遞正確的社會認知，促使吸菸人口明顯減少。
- (二) 何蘭史基霍機場的男廁：設計者在小便斗刻上一隻黑色的小蒼蠅，讓多數如廁的男士自動瞄準，外濺的情況減少了 80%。
- (三) 減少亂丟垃圾：哥本哈根市政府在人行道上畫上綠色腳印，指引路人垃圾桶的方向，成功減少街道上 46% 的垃圾。
- (四) 多爬樓梯多健康：丹麥研究指出，只要在地上畫出通往樓梯的紅線，有 70% 的民眾會選擇爬樓梯而非搭乘電梯。
- (五) 學校的自助餐廳：把較健康的食物放在視線易觸及且拿取方便的位置，學生選擇健康食物的比例大幅提升。
- (六) 器官捐贈：「如果你有一天需要器官移植，你會希望有人移植給你嗎？如果希望，請你也幫助別人！」試驗結果發現，此宣傳方式可提升器捐的意願。
- (七) 測試效應：當被問到未來多久會使用一次牙線，人們就會更常使用牙線；當被問到未來一週是否會吃油脂食物，人們就會少吃一點。

參、讀後感想與啓示

推力型政府已成各國治理的新潮流，尤其在英、美等先進國家。2010 年英國保守黨領袖柯麥隆（David Cameron）在英國內閣內成立「行為洞察小組」（Behavioural Insights Team），是第一個在中央政府層級成立的推力單位，針對民眾行為進行觀察、研究與試驗，期能找出改善人民生活，或節省政府開支的有效方法。該小組

最成功案例就是在政府寄給拖欠稅款者的信中增加一段話：「10分之9的人都按時繳納了稅款」，結果收到提示訊息的人，繳付稅款的比率提高了15%，成功催繳了2.1億英鎊的拖欠稅款。小組成立！5年來，為英國政府帶來的額外收入已超過6.3億英鎊為政府節省開銷近3億英鎊、為英國增加10萬名器官捐贈者、令遲交稅款的人減少了17%，亦令政府資助的成人課程輟學率減低36%，並且協助英國各政府部門更加有效地執行政策³。美國歐巴馬政府也在2014年成立「白宮社會暨行為科學小組」(White House Social and Behavioral Sciences Team)，致力運用行為科學的觀點提供美國人民更好的服務。目前，臺灣政府雖然尚未設立此專責組織，但亦有諸多透過「推力」的相關設計，來達成政策的目標。如：前述的利用菸盒警示圖文來降低吸菸人口、捷運車站的排隊等候線、綠色的行人穿越道等等，也獲得不錯的成效。

本書讓我收穫頗豐，在慢慢咀嚼內文點點滴滴之際，深覺只要用心體會書中的理論與案例，將能深入了解「推力」的具體作法，進而萌生行動方案。未來，除了善用諸如「座右銘」等方式作為自己向上的推力外，亦提出幾點感想與啟示，或可做為政府部門未來使用「推力」之參考：

一、善用「推力」幫助政策推動

在實施推力前，應先廣泛蒐集議題領域、目標對象及當前情勢等基礎資料，並廣泛評估何種推力的干預最少、成本最低、效用最大且副作用最小，儘可能客製化並契合目標族群偏好與社會規範，同時評估搭配其他政策工具，俾能促進效益最大化。

以全球目前最夯的生育率為例，107年臺灣全國只有18萬1,601個新生兒，育齡婦女總生育率僅1.06，即每位婦女平

3 「輕推」，讓臺灣進步-國家政策研究基金會；<https://www.npf.org.tw/1/18537>

均一生只生育約 1 個小孩。雖然生育率低的原因錯綜複雜，也絕非單一政策即可拉抬，但臺灣民眾不願生的因素是否可能是受到「負面的推力」的影響呢？媒體爭相報導養兒困難造成年輕人不願生小孩的「趨勢」，在「從眾心理」下讓生育率連年下修，也迫使各國政府不得不正視此問題，臺灣亦將 2019 年定位為「地方創生」元年，期能緩和人口減少及高齡少子化趨勢，並以 2030 年總生育率達 1.4 做為關鍵指標（圖 2）。在多項措施逐一展開時，如能搭配「推力」，相信一定可以收事半功倍之效益，例如：透過宣導傳遞政府育兒相關措施能幫民眾減輕成本及壓力；傳遞歐美等先進國家生育率遠高臺灣、日本生育率逐年上揚等訊息，透過「從眾心理」讓臺灣民眾跟隨世界潮流；或是透過嬰幼兒童溫暖人心的圖文影像促發（priming）生育的動機等。



圖 2 地方創生願景與目標（資料來源：107年5月21日行政院地方創生會報第一次會議簡報資料。）

但是，在政策的開端，民眾未能了解或無「眾」可從的情況下呢？「從眾心理」似乎未能發揮功效？賽門·西奈克（Simon Sinek）提出黃金圈理論（The Golden Circle）⁴可協助克服此一困難。在黃金圈理論中，有效的溝通方式係以「由內

4 先問，為什麼？：顛覆慣性思考的黃金圈理論，啟動你的感召領導力；原文作者：Simon Sinek。

而外」的方式去思考、行動與溝通（圖3）。以「為什麼要做這件事」開宗，闡述動機及目的，另參考「技術採用生命週期」鐘形曲線（Bell Curve）（圖4），15%至18%的使用者將是新技術或新產品的引爆點。同理，新政策的接受如能讓認同的民眾超過此一比例，將可加速獲得更多民眾的支持，進而透過「從眾心理」的推力產生「西瓜效應」。

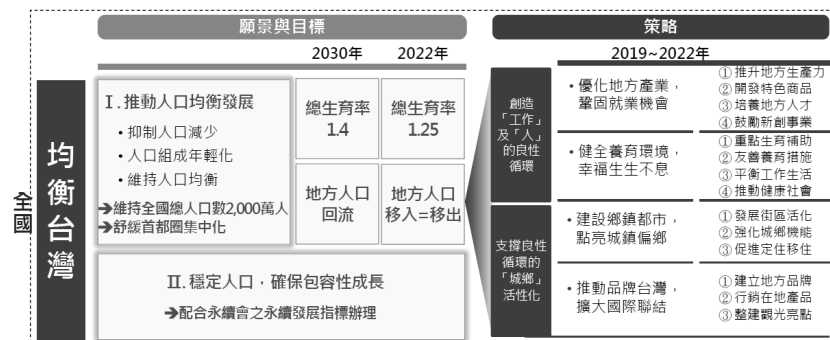

圖3 黃金圈理論（資料來源：自行繪製）



圖4 技術採用生命週期（資料來源：自行繪製）

二、避免「推力」產生負面影響

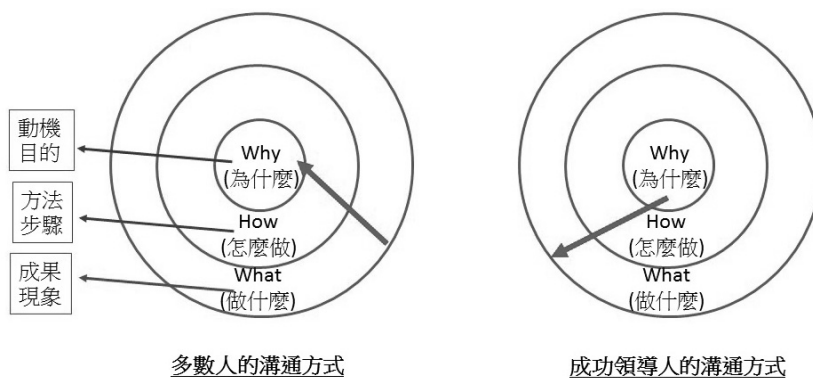
水能載舟亦能覆舟，同樣的，「推力」具有正向的助力，但如果使用不當，亦可能產生負面的推波助瀾結果。其中，最普遍被質疑的在於推的項目是否符合民眾的利益，如果不符民眾利益，政府卻施之以推力，將把民眾導向災難而非幸福，所以，不少學者對於推力的成效，曾表達不同的意見，而且擔心遭濫用而產生意想不到的副作用，最後善意導致惡果⁵。因此，啟動前先多面向的評估政策能否增進民眾福祉為「慎始」，方能藉由推力得到「善終」。

單一部門往往基於本位主義做出諸多決策，這就是所謂的穀倉效應（Silo effect）⁶。各部門躲在自己的穀倉，造成狹隘視野，不願意跨部門合作，以自己部門的本位主義思考，未能全盤考量，使用「推力」後反而產生負面結果。誠如《穀倉效應》書中建議，透過座談會、黑客松、人員輪調等制度，廣納各界意見，打破穀倉現象，方能訂出符合民眾利益政策，也才能避免使用推力後造成不利之後果。

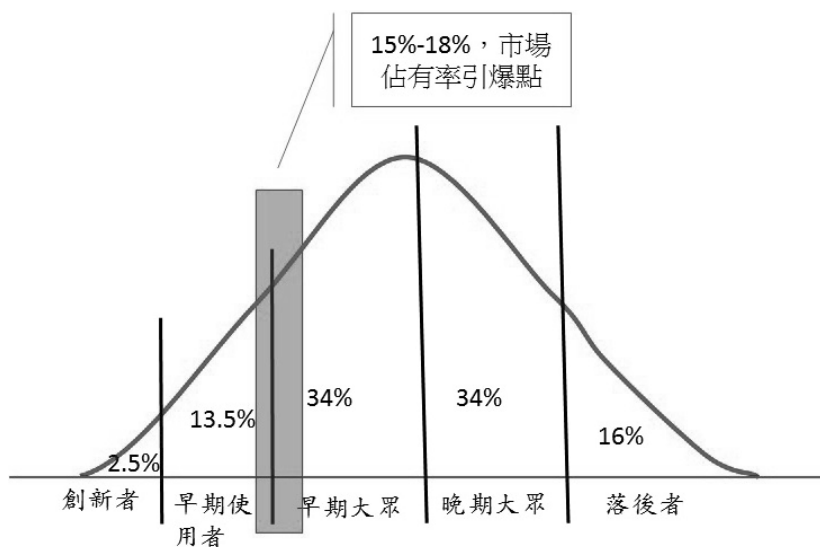
此外，美國史丹福大學詹姆士·費什金（James Fishkin）教授所倡導的審議式民調亦有助於政策之擬定，他建議先隨機抽樣選出民眾，詢問他們對特定政策的意見；然後邀請些民眾舉行座談，透過與不同立場專家的辯論和小組討論等意見交流，在充分的理性對話後，再舉行一次民調作為民眾對政策意見作為依據。重要的政策若能輔以類似審議式民主的機制，更能制定出符合民眾利益的政策。

5 推力在實際政策和市場上的應用；美國喬治梅遜大學亞杜卡迪若（Sherzod Abdukadirov）教授主編。

6 穀倉效應：為什麼分工反而造成個人失去競爭力、企業崩壞、政府無能、經濟失控；原文作者：Gillian Tett。

三、資訊公開透明

最算政府使用「推力」的立意再好、干預再少、成本再低，終究會有民眾提出反對意見，本書中也提出了政府濫用、圖利私人或特定團體等疑慮，而解決諸多疑慮的最佳原則即是「透明度」，因為不論公私部門，公開原則（publicity principle）正是限制或實施推力的最佳指導原則。

行政院唐政務委員鳳曾說：「大有為政府已過去了，現在追求『資訊透明』，凝聚共識、建立信任是唐鳳推動開放政府的原動力，就像朋友之間得彼此互信，才走得長久一樣，政府與人民之間也需建立信任，使國家運轉的更順利。美國最高法院法官布蘭迪斯（Louis Brandeis）曾說：「陽光是最後的殺菌劑。」所以，且對民眾公開推力實施的動機、方法與過程，讓民眾從了解、參與、甚至監督，來限制與指導政府推力運作，不僅可做為安全閥，同時，這同時也符合當前「公開政府、透明施政」的潮流。

肆、結論

「推力」的設計在於以簡單、低成本、維護自由選擇的立場，以事實及證據出發，去落實政府政策作為。在謹慎的考量政策意旨，確保符合民眾利益的前提，並遵循公開透明原則，將有助達到推力的最大效果，同時避免產生反作用力。

美國前總統歐巴馬（Barack Obama）在 2015 年簽署的一份行政命令的前言曾提及：「行為經濟學與心理學等行為科學的學術成果指出，政府可以運用人們如何作決策及行動的相關研究來設計更好的政策，進而造福美國人民。」尤其，當前各國政府普遍面臨財政拮据及民意高漲的壓力，而透過推力的確可以達到節省政府開支並有效

發揮政策成效，以符民眾的殷殷期待。此外，在科技的進步下，透過大數據（Big Data）、人工智慧（Artificial Intelligence）及區塊鏈（Block Chain）等技術的交互運用，更可發揮極大的槓桿作用，達「以小力，達大利」的目標。

所以，在政策推動的同時，也將「推力」納入工具選項吧！

參考文獻

1. 吳怡靜（2016）。「推力型政府」推人民走對的路。《天下雜誌》，第 589 期。
2. 賴怡樺、林水波、陳敦源（2018）。行為主義導向的公共政策研究：以政策工具「推力」為核心的初探。《行政暨政策學報》第 67 期。
3. 洪蘭（譯）（2018），快思慢想（Daniel Kahneman 原著）。天下文化出版。
4. 中時專欄：朱雲鵬，塞勒推力與審議民主（<https://www.chinatimes.com/opinion/20171011005597-262104?chdtv>）
5. 法學與行為經濟學的邂逅：《推力》導讀（<https://talkecon.com/nudge/>）。
6. 如何推動好政策？——先從「設計」（design）「選擇架構（Choice architecture）」開始！（<https://portal.stpi.narl.org.tw/index/article/10392>）



從寧靜到恐懼， 無法倖免的危機

——《未來年表》讀後感



【佳作·李邦瑤¹】

壹、前言：從日本預言臺灣

在醫院的手術室外，總是有意急如焚的親屬正等待著進行手術中家人；然而，這種看似正常的場景，在現今少子化、高齡化、晚婚、結婚率降低等趨勢下，未來是否還能成為正常？

日本在 1994 年邁向高齡社會²，臺灣也在 2018 年正式進入高齡社會，在晚婚、少子化與高齡人口增加的情形下，未來可能會發生子女與父母同樣都是高齡者的情形，使得照護者本身都需要被照顧卻還必須承擔照顧別人的責任，老老照顧及雙重照顧（同時育兒及照護）的情形將變得愈來愈普及，照護人力缺乏、獨居老人變多、醫療體系人力不足，使得政府的醫療體系與社會福利制度將面臨重大的挑戰。

「世界人口綜述」（World Population Review）近日公布 2019 年版的各國出生率排名報告，200 個國家中，日本生育率為 1.478，排名 179，而「吊車尾」的國家竟然是臺灣，平均每個婦女僅生下

1 新竹市北區南寮國民小學主任。

2 根據世界衛生組織 W.H.O. 的定義，65 歲以上人口視為老年人口，而此歲數者佔比之於社會總人口代表的含意分別為：(1)高齡化社會：65 歲以上老年人口佔總人口比率達 7%，(2)高齡社會：65 歲以上老年人口佔總人口比率達 14%，(3)超高齡社會——65 歲以上老年人口佔總人口比率達 20%。

1.218 個孩子。

鼓勵生育一直是臺灣近年來相當重視的課題，政府亦致力於營造友善家庭的職場環境，制定了各項育兒補助及育兒措施與設施，然而這些措施皆無法趕上少子化的速度，少子化已成為無法避免的事實，沒有人能夠置身事外。

「未來年表」這本書闡述的是日本的未來，日本現今已進入超高齡社會，老年人口比率超過 21%，等於每 4 個人就有 1 名高齡者（65 歲以上）；依據內政部統計資料，臺灣在 108 年 2 月 65 歲以上人口佔 14.7%，已邁向高齡社會，預計 2026 年將進入超高齡社會，到了 2030 年，每 4 個人就有 1 名高齡者，幼年人口只有老年人口的一半。事實上，日本現在所產生的問題，臺灣必定也會發生，甚至來的更快，故本書像是一本臺灣未來的預言書，日本面臨的現象與挑戰可作為臺灣的借鏡，書中提及的處方箋，啟發讀者不一樣的思維。

貳、專書綜覽

本書分為兩個部分，前半部寫出日本人口減少的時程表，敘述了日本 2017 年至 2065 年（社人研的推估至 2065 年）人口減少的情形與問題，並預言了 2065 年後日本社會的情況；後半部作者提出了現階段應該著手進行的 10 個處方箋。

在 2017 年至 2065 年間，日本的社會將因少子化、高齡化的影響而發生重大的變化，目前日本已變成「老太太大國」，每 4 人就有 1 名高齡者，預計到了 2020 年，每 2 位女性就有 1 位 50 歲以上，過半數的女性都超過育齡，使得少子化的問題愈來愈嚴重，到 2024 年，邁向每 3 人就有 1 名高齡者的超高齡大國，至 2042 年時，高齡人口達 4000 萬人最大值，貧窮的獨居老人增加。

雖然人無法預測未來，但是依據未來人口的推估數字可以推測

出可能發生的各種現象，由於高齡人口愈來愈多，可育齡的女性愈來愈少，人口減少已是無法避免的事實，再加上高齡化的衝擊，進而衍生了很多相關問題，如：「國立大學面臨倒閉危機」、「支撐基礎建設的技術者不足」、「老老照顧、雙重照顧、失失（失智症）照護情形增加」、「輸血用的血液不足」、「銀行、百貨、老人之家從鄉鎮消失」、「住宅供給過剩」、「活葬場及墓園缺乏」等，到了2050年，由於務農人口減少，甚至捲入世界糧食戰爭，作者並預言了在2065年後，由於政府持續將受外籍勞工和放寬永久居留權的規定，進而產生本國人反而佔少數的現象，另外自衛隊、警察、消防員等需要年輕活力的職業，將陷入後繼無人的窘境，使得自衛隊協助救災時，戰鬥機必須自鄰國而來，造成國家安全危機。

作者在本書第二部份以「戰略性縮減」、「維持富饒」、「擺脫東京單一集中化」、「少子化對策」這4個關鍵詞，提出現階段應該著手進行的「拯救日本的10個處方箋」。

一、戰略性縮減

作者提出了5個處方箋，分別為：「減少高齡者」、「擺脫24小時全年無休的社會」、「明確劃分非住宅區」、「跨區域進行自治體合併」及「徹底執行國際分工」，目的在於將國家改造為緊密、集中有效率的社會。所謂「減少高齡者」，係改變目前以65歲以上為「高齡者」的定義，既然高齡社會已成為既定的事實，不如重新界定75歲以上為高齡者，讓65歲至74歲人口重新成為社會支柱，以解決勞動力不足的問題；另外「擺脫24小時全年無休的社會」及「徹底執行國際分工」的處方箋，皆是為了彌補勞動人口不足的因應對策；而將「住宅區明確劃分」及「跨區域進行自治體的合併」的處方箋，皆有助於增加行政效率，進而打造緊密集中而有效率的社會。

二、維持富饒

作者提出了 2 個處方箋，分別為「活用工匠技術，製作高附加價值產品」及「以公費生制度培育人才」，目的在於將「大量生產、大量販售」的模式轉變成「少量生產、少量販售」，將職人技藝結合其他業種產品製造或最尖端的技術，創造出「日本原創」的名牌商品；另國家必須充分掌握哪種工作需要多少人才，訂定長期培育計畫，建立培育背負未來國家重擔的菁英人才架構，將補助金優先發給「國家希望發展領域」學習的學生，以培育策略性人才。

三、擺脫東京單一集中化

作者提出了「推動中高齡人口移居地方計畫」及「建立第二市民制度」2 個解決方案，主要的目的在於解決地方人口減少及東京單一集中化的問題，藉由日本版 CCRC（長期照護退休社區）的普及，來推動中高年人口移居到地方的計畫，在地方大量建設高齡者專用住宅，以便宜的價格鼓勵他們移居此地，並運用活用定期租約來確保足夠的生活費，定期租約到期時，可以選擇回到都市的自宅或是繼續住下來；而建立第二市民制度重點聚焦於造訪當地的交流人口，人們可以選擇自己喜歡的旅遊地做為第二居住地，以第二市民身分申請戶籍登記，當地自治體可給與第二市民一些優惠，如：便宜的住宿設施、直達公車等，同時亦可請求第二市民協助參與振興地方的創意工作或地區活動，以加深彼此的交流。

四、少子化對策

作者提出了第 3 胎以上補助 1000 萬元的構想，因為第 1 到第 9 個處方箋只能稍稍緩和社會因人口減少所導致的劇烈變

化，只有增加出生人數，才能抑制人口減少，而如果不能讓人們願意生育 3 名以上子女，就無法抵擋出生人口減少的趨勢，由於大部分的夫妻都是因為太花錢而不願意生育 3 名以上子女，故作者提出第 3 胎以上補助 1000 萬元的構想。

參、專書評價

一、運作時程表方式，直白又殘酷的預言了日本的未來，讓讀者能正視高齡化所帶來的危機

一直以來，所有人都清楚知道高齡化與少子化的社會趨勢，日本為了因應這樣的現象，以樂觀的態度制定了相關的政策，期盼能夠減少該趨勢所造成的問題；然而，問題如果要是能真正獲得解決，首先必須先徹底了解問題的所在，才能夠對症下藥，否則再多的政策也無用，作者為了讓讀者能夠身歷其境的感受到高齡化所帶來的嚴重影響，依據社人研的推估數據，採用時程表的方式，直白的寫出了從 2017 年到 2065 年間的社會現象，其嚴重性遠遠超乎我們的想像。

現今日本已進入高齡社會，再 5 年即邁向超高齡社會，人口比重相當高的團塊時代（即日本戰後出生的第一代）到 2025 年左右將全數超過 75 歲，高齡化的速度比我們想像的都還要迅速，其造成的問題沒有特效藥可以解決，且相關的配套措施都需要長時間的實施才能有效果，作者預言了高齡化與少子化除了會造成大學倒閉、照護人力短缺、勞動力不足、空屋增加等問題外，最後甚至會導致食物缺乏及國家安全的危機，作者陳述這些現象並不是危言聳聽，而是希望藉由將目光放遠，透過事實的預言，能喚起所有人正視這個問題。

從寧靜到恐懼，無法倖免的危機
——《未來年表》讀後感

二、正視問題，提出可行的10個處方箋

本書的第一部份預言了日本到 2065 年的未來，第二部分則是針對問題點提出有助於解決問題的 10 個處方箋，相較於現今政府所提出的因應對策都是以現在的人口規模為前提，並沒有將目光放遠，且政策多著重於鼓勵生育的部分，作者認為依據人口成長數據與社會趨勢，高齡化與少子化已是必然會發生的現象，相要提出有效的因應對策，就應勇敢的去面對這個現象所帶來的問題，故作者提出了 10 個處方箋中只有 1 個是針對鼓勵生育的部分，其他的方案都是著重於戰略性縮減、維持富饒及擺脫東京單一集中化的部分，這些方案都是希望社會能變得更集中而有效率、不必要的服務可以精簡、自治體可以合併、65 歲至 74 歲之高齡者能重新成為社會支柱，並透過第二市民制度的建立，活化地方的經濟與建設，而這些方案都需要長時間的規劃與運作才能見到成效，且人們也需要時間去調適與接受這樣的改變，改造國家，需要先改變每個人的想法，作者提出 10 個創新的處方箋，帶給讀者不一樣的思維與刺激，期盼能助於政府改變這個社會，減緩並預防問題的發生。

肆、個人心得

一、從日本預言臺灣

日本在 2015 年已進入超高齡社會，臺灣預計在 2026 年也將進入超高齡社會，由內政部 81 年 107 年的統計資料顯示，臺灣幼年人口一直在下降，老年人口（65 歲以上）一直持續增加，而這種現象隨者時間的增加愈來愈顯著（如圖 1），依據內政部推估，臺灣將於 2021 年達人口最高峰 2,361 萬人，隨後逐漸遞減，到了 2060 年人口預計只剩 1900 萬人，每 1.3 人要扶養 1 位老人，人口老化及遞減的速度遠遠超乎我們的想

像，本書所提及的日本危機，同樣也是臺灣未來的危機。



圖1 臺灣81年至107年三段年齡組人口數線條圖
(資料來源：內政部統計處內政統計查詢網)

二、臺灣在面對高齡化與少子化的問題上，未有完整配套政策

(一) 面對高齡化危機：重點僅偏向福利政策，成效有限

現今政府也意識到高齡化所造成的危機，故推動了許多因應對策，如：長照服務、國民年金及全民健康保險等，這些政策重點在於保障老年人的基本生活，然而長照資源分布不均，照護勞動人力愈來愈缺乏，社會福利保障額度有限，而政府為了減輕財政負擔，並讓高齡者可繼續活躍於職場，進行了退休金改革，延後了退休年齡，減少財政支出，卻對高齡者的工作環境與內容沒有相關配套措施，而現今臺灣老年照護仍依賴配偶及子女³ 照護為主，當這些照顧者無法退休，反而又衍生了長照問題，政府的長照服務又無法全面發揮功能，使人

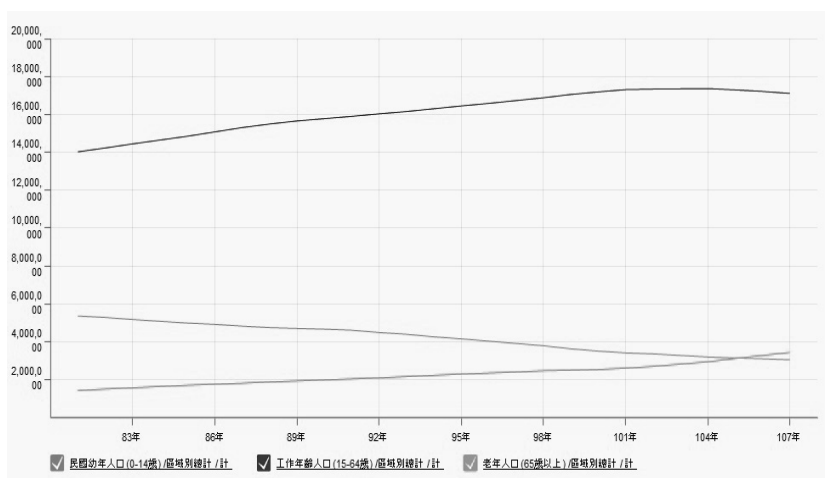
3 依據衛福利106年9月底抽樣調查統計，主要照護者兒子佔22.11%、配偶佔21.53%、女兒佔11.31%、外籍看護17.06%。

口老化的問題仍愈來愈嚴重。

(二) 托嬰問題阻卻家庭生育意願

政府為了解決少子化的問題，推動了育嬰及托兒補助相關政策，然而這些補助十分有限，職場上對於職員育嬰需求仍抱持不友善的態度，且托嬰中心及保母虐嬰新聞頻傳，托嬰中心評鑑制度不完善，這些都阻卻了家庭生育的意願，而當一個家庭未生育超過 2 名子女，人口不會增加，少子化的問題仍然會愈來愈嚴重。

三、臺灣應勇敢面對無法避免的危機，擬定適合的因應方案

本書中所闡述的日本問題，在出生率全世界最低的臺灣未來一定會發生，且可能來的更快，而因應的對策通常都需要長時間運作才能看到成效，現今的生育補助政策與老年福利政策並無法根本的去解決問題，作者提出的 10 個處方箋，帶給讀者不一樣的新思維。

(一) 建立集中而有效率的都市

臺灣與日本一樣都有城鄉差距的問題，未來在人口減少的趨勢下，勢必會造成更顯著的城鄉落差，而政府仍必須花費許多心力去維護僅有少數居民的偏鄉公共基礎設施，行政效率低落，若能明確的劃分住宅區與非住宅區，將人口集中於住宅區，所有的公共設施、管線、醫療設施都集中在住宅區，不僅民眾生活更便利，也有助於行政效率的提升。

(二) 讓高齡者重新活耀於社會

「老」是一條單行道，「少」的加入成雙行，荷蘭民間「青年與老年」結合的「創業模式」，可做為臺灣的借鏡，老年人不該是一個社會問題，不同年齡層有不

同擅長的事情，老年人因擁有豐富的工作歷練，具備更好的手工技術，可創造出更獨特精緻的產品，故若讓年輕人與老年人一同創業，使得青年深入老人圈、老人踏進新世代，透過新舊想法互相刺激，不但能生產出更獨特創新的產品，更能解決老年人的孤獨與脫節感，文化亦有所傳承。

（三）建立高齡者志工服務網絡

由於人口減少已成趨勢，未來勢必會有勞動人口不足的情形，而許多退休的老年人仍具備健康的身體，可服務於社會，若能創造高齡者志工服務網絡，列出適合高齡者服務的項目，透過多元化且有制度的方式廣為宣導，鼓勵高齡者從事志工服務，除有益於社會，並有助於高齡者建立良好的人際關係、提升身心健康、增進自我肯定，成為一位快樂、健康、幸福的老人。

（四）推動自立醫療，讓老年人得以善終

由於醫療的進步，人口的高齡化已成趨勢，然而有許多老年人的晚年生活都在醫院當中度過，靠著呼吸器苟延殘喘的活著，不僅自己痛苦，也加重了照顧者的負擔，事實上，每個人都希望能善終，而不是痛苦的活著，然而家人基於不捨，總是難以做出放棄急救的決定，政府目前已制定「安寧緩和醫療條例」及「病人自主權利法」，然而上述條例的適用對象主要是針對重症的病人，有些病人可能已無法自己做出選擇，事實上，應該預留充足的時間，讓每個人在健康的時候就可以預先規劃自己最後的人生，讓每個人自主選擇如何走完人生最後的一里路。

（五）落實托嬰評鑑制度，改善托育人員的勞動條件

經 yes123 求職網 108 年 4 月公布「上班族生養育

計畫調查」顯示，不想生孩子的原因，第一名是怕賺的錢不夠養小孩（66.3%）、第二名是因為買不起房子（42.2%）、第三名是因為覺得工作忙，怕沒有時間照顧小孩（28.9%）。由問卷調查顯示，家庭不生育的最主要的原因除了經濟之外，沒有時間照顧小孩也是很主要的因素，而現今托嬰中心虐嬰新聞頻傳，托嬰中心的評鑑制度形式化，托育人員 1 個人必須照顧 5 個小孩，讓家長無法安心把子女送托，影響了家庭生育的意願。政府若能徹底落實托嬰中心評鑑制度，不定時的抽查托嬰中心的育兒情況，全面強制加裝監視器，並減少師生比，惟有讓每個家庭都能放心將子女送托，才能增加家庭的生育意願。

伍、結語

高齡化與少子化所造成的危機遠出乎我們的想像，而且是每個人遲早都會面臨到的問題，這些問題無法避免一定會發生，且沒有特效藥，因應的對策都必須要長時間的實施才能有效果，是個必須及早重視且立刻處理的問題。

為了讓讀者了解到人口減化的嚴重性，本書前半部運用時程表的方式敘述著日本人口減少的情形及所造成的危機，其嚴重性並不是只有老年問題而已，在 30 年後，甚至可能導致世界糧食戰爭以及國家的滅亡，沒有人能夠逃過一劫，而臺灣與日本相同，一樣逐漸在縮小、滅絕中。

本書作者將目光放遠，提出了 10 個因應的處方箋，希望透過這些方案讓社會變得更集中而有效率，雖然仍無法避免人口減少的趨勢，但至少可以降低問題的嚴重性，我們每個人都應該跳脫傳統思維，正視問題所在，惟有改變舊有觀念，事先規劃好合適的解決對策，才能避免問題發生，進而創造出小而美又有效率的新社會。

參考文獻（網路資料）

1. 內政部統計處內政統計查詢網，108年4月28日瀏覽。<http://statis.moi.gov.tw/micst/stmain.jsp?sys=100>
2. 換日線，作者：古卓 / 世界一隅寫信給你，文章標題：臺灣已正式成為高齡社會，8年後更將變成「超高齡社會」—借鏡荷蘭的「混搭」做法，讓高齡不再是「問題」，108年4月28日瀏覽。
<https://crossing.cw.com.tw/blogTopic.action?id=771&nid=9623>
3. 今周刊（2018年6月7日），文章標題：臺灣人為什麼不敢生小孩？數據帶你看真相，108年5月4日瀏覽。<https://www.businesstoday.com.tw/article/category/80392/post/201806070042/>
4. 臺北市立聯合醫院，文章標題：《病人自主權利法》與《安寧緩和醫療條例》之不同，108年5月4日瀏覽。https://tpech.gov.taipei/News_Content.aspx?n=343ADEA7F444B698&sms=B1B940B2F10F0AB3&s=23FD2CFB9196A61F

從寧靜到恐懼，無法倖免的危機——《未來年表》讀後感

少子化與高齡化的寧靜危機

——由《未來年表》發想

【佳作·陳素修¹】

壹、前言

一、全球海嘯、世界浪潮

剛進入 21 世紀的現代，全世界已面臨嚴峻的「少子化」與「高齡化」趨勢，不得不令人震撼！或許大部分的民眾耳熟能詳，但因此產生警覺心、做好準備的人就寥寥可數了。所以政府應該擔任領頭羊，全速全面動員起來，針對種種現況，推估可能產生的各種情況，即刻找出因應政策並積極推動落實；同時號召民間企業和大眾的支持，凝聚國民共識，結合全國力量，希望能逆轉局勢、扭轉乾坤。

二、關懷人本、永護臺灣

身為人事人員，碩士唸公共事務研究所的我，平日對公共政策本就興趣頗濃，剛好藉這次「專書閱讀」的機會，選了這本《未來年表》，希望能從書中瞭解高齡化和少子化對社會產生的情況及造成的嚴重影響，借鏡本書評述與見解，效法日本的做法，提出我對臺灣人口政策的想法，期望提供政府及民眾正視並能盡早因應，規劃具前瞻性的長期人口計畫，才能為臺灣帶來永久的幸福。

貳、專書梗概

本書涵蓋前言、結語和後記，以及兩大部分的專述，第一部是詳細描述日本 2016 至 2065 年以後未來的社會可能情況或現象；第二部是作者河合雅司提出拯救日本人口的 10 個處方箋，希望能將日本改造成小而美、有效率，依然閃耀發光的國家。

第一部：人口減少時程表

讓我們來探討本書舉出日本的現在和未來社會情況：



圖1 日本可能未來年表簡圖（資料來源：筆者自行繪圖）

第二部：拯救日本的10個處方箋—為了下一代，要做的事

（一）戰略性縮減

1. 減少「高齡者」：將「高齡」的定義由65歲提高為75歲。
2. 擺脫24小時全年無休的社會：縮減服務過剩的所需人手。
3. 明確劃分非住宅區：成為民眾集中生活、行政有效率的國家。
4. 跨區域進行自治體合併：可以擴大都市與縣市鄉鎮的連結。
5. 徹底執行國際分工：將人才與資本集中，發展擅長領域。

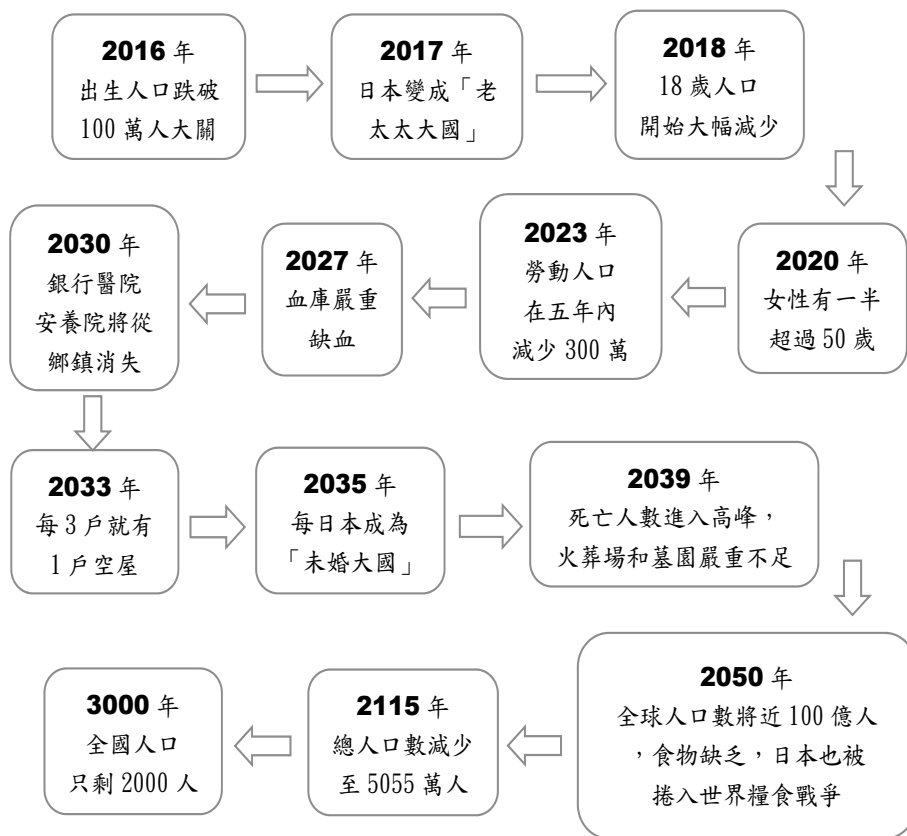
（二）維持富饒

1. 活用「工匠技術」：以「義大利模式」為目標，提高附加價值。
2. 以公費生制度培養人才：掌握各重要領域所需人才培養。

（三）擺脫東京單一集中化

1. 推動中高齡人口移居地方計畫：建立高齡者專宅及退休社區。
2. 建立「第二市民」制度：幫助人民打造第二故鄉以增加人口。

（四）少子化對策

第3胎以上補助1000萬圓：恢復相親功能及提高生育補助。

參、延伸再思考：日本之鑑、臺灣之師

一、臺灣少子化、高齡化現況

綜觀臺灣國情和日本相像，根據衛福部臺南醫院婦產科主任蔡永隆表示，臺灣 105 年新生兒出生率僅 1.07%，慘得 2016 年全世界倒數第一；據內政部 2018 年人口統計，高齡人口占比超過了 14%，臺灣正式進入高齡社會，亦即社會將快速失去活力。到底我們該怎樣面對這個「影響力驚人卻無聲無息的巨變」，已經是刻不容緩、千萬火急的事了。

二、臺灣社會的現況分析

觀察臺灣的城市現況，人口集中在都會的蛋黃區，雖無明顯增減，卻也少子化效應發威，公立國中小學校不得不減班，或降低班級人數，同時感覺到人口老化的趨勢。但當我們檢視都會的蛋白區、鎮鄉村時，會發現人口嚴重地流失，不見青年、只有老幼；各行各業、漸漸凋敝；沒有銀行、剩下郵局或農會；沒有醫院、只有診所；百貨公司變成了超市，學校合併或關校，連老人之家也逐漸消失，沒落的情況嚴峻。

三、臺灣可能的未來年表



圖2 臺灣可能未來年表簡圖（資料來源：筆者自行繪圖）

肆、心得延伸與建議：拯救臺灣人口的8個處方箋

我們該怎麼力挽狂瀾，抵擋這個人口急降的驚濤巨浪，扭轉這種劣勢呢？我想到人口政策現在最緊急要做的 8 個處方箋如下圖：

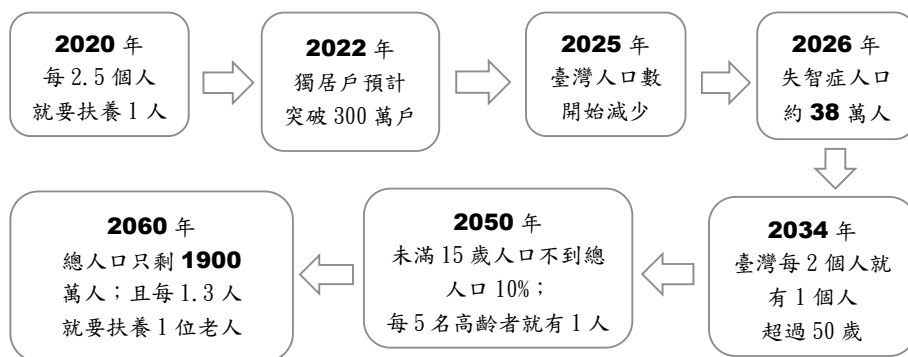

圖3 拯救臺灣人口8個處方箋一覽圖

一、改善少子化危機的各種對策

（一）安心安全的環境

1. 提高勞工薪資

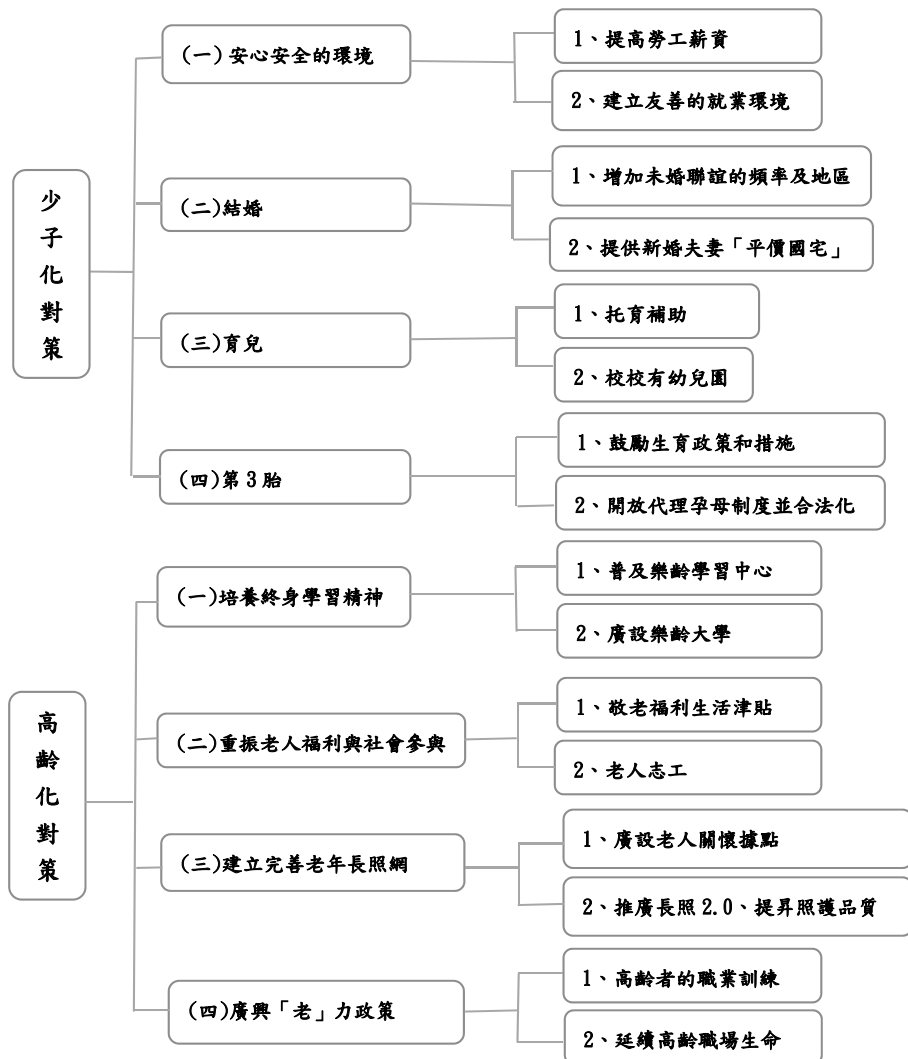
低薪資是造成新世代晚生、不生的第二主因，所以政府必須全力改善國內薪酬待遇，帶動企業加薪，調高個人所得稅相關扣除額，並創造經濟繁榮、長久富庶的社會和就業市場，讓每個人都有合理薪資的工作，提高國民所得，讓每個未婚男女都敢結婚，讓新婚夫妻都敢生。

2. 建立友善的就業環境

建立自由安全的社會環境，確保每個人民擁有憲法保障的各種自由，包括：行動、遷徙、言論、宗教信仰和集會遊行等自由，也應該保障每個國民的人身安全，維持良好的治安環境。唯此良好基本保障，人民才能無後顧之憂的生養後代。

政府應協助企業建立友善的工作環境，現代的小家庭也大都是雙薪的家庭，大部分的夫妻兩人都需要工作以維持家計，因此政府要為企業和人民建立友善的工作環境，消弭職場的霸凌、騷擾、超時、過勞等各種勞資不和諧現象，鼓勵企業落實法令規定的生理假、陪產假、產假等，甚至提倡企業提供員工幸福住宅、員工幼兒園及其他照顧家庭的措施等，讓夫妻在全力上班打拼之餘，也能兼顧家庭，有效提高已婚夫妻的生育率。

（二）結婚

1. 增加未婚聯誼的頻率及地區

晚婚或晚生都是造成很難生第3胎的主因之一，

所以我認為除民間的婚友社或傳統的媒人安排「相親」之外，政府應該更積極地扮演現代的紅娘和月下老人的功能。

目前各縣市的家庭教育中心都有辦理未婚聯誼，以及婚前教育。例如：桃園市「親密關係講座暨工作坊——好好談情說愛實施計畫、臺中市「單身派對《真愛甜蜜蜜——讓愛動起來》婚前教育活動簡章」。另外，桃園市政府人事處每年辦理未婚聯誼活動，為忙碌生活而無緣邂逅對象的人，製造婚姻機會。

建議每個月舉辦全國性及區域性的未婚聯誼及婚前教育，學習如何了解、接納及尊重對方，探索愛情及增加婚姻機會，培養正確的婚姻觀念，促進家庭美滿。

2. 為新婚夫妻提供「平價國家住宅」

少子化的主因是高房價造成晚婚，所以政府應迅速、適當地興建平價住宅租售給新婚夫妻，讓適婚男女定居。以桃園市為例，第一階段社宅規劃共12處4600戶，只租不售，若能以新婚夫妻為優先條件，就可大大鼓勵青年結婚意願。

(三) 育兒

1. 托育補助

父母經濟負擔最重是進小學前（6歲），除保姆費、生活費，還有後續的托育費，托育補助不僅提高生育率，還能推動平價的公共托育環境，以桃園為例，補助準公共化私托每人8000元，輔以提高家長送托意願。

2. 校校有幼兒園

養育幼兒要花許多時間和精神，是父母的另一項

負擔，也是少子的一大主因。所以協助父母提前培養育兒的知能和技巧，做好育兒的各方面規劃，就能讓父母在事業、家事和育兒三方面都能兼顧有序。

國教署表示準公幼只是輔助，公幼才是政策主力，不會讓劣幣逐良幣。政府若從6歲往下廣推5歲幼兒免學費的幼教，可讓每對夫妻都能輕鬆的負擔教育費用及安心幼教品質。

（四）第3胎以上每胎補助50萬元

1. 鼓勵生育政策和措施

政府目前鼓勵市民生育意願，提升生育率，減緩少子化現象，並減輕家庭養育子女經濟負擔，發放生育獎勵金，六都以桃園市排比第一，單胎補助3萬元，其次是臺北市每胎補助2萬元以及新北市單胎補助2萬元，縣立則以彰化縣排比第一，單胎補助3萬元，另澎湖縣首胎補助3萬元，我認為這補助杯水車薪，若能符合現在消費，且最有感的補助措施應制定在第1胎補助20萬元、第2胎補助30萬元、第3胎以上補助50萬元，改善少子現象的當務之急，莫過於鼓勵已婚的夫妻能盡快適時的增加生育到第3胎。

直接獎勵每戶增加生育子女數的生育獎勵金，為防止父母親把補助金拿去花在一時的吃喝玩樂，補助金應分期20年、按月入帳；而家長必須按月檢附相關支出收據或證明申請補助，如奶粉費、註冊費等。

少子化既然是動搖國家根本的國安危機，故經費籌措來源應優先於其他項目的政策，政府也應設立生育補助基金專責單位，專責處理此政策之相關事務；並適時的微調地方各種稅賦，以充實基金，使基金足夠支付補助金支出，直到政策改變為止。

2. 開放代理孕母制度並合法化

臺灣為數不少夫妻因生活壓力與晚婚的生理因素，造成許多婦女想生卻無法懷孕的情形。據衛福部去年初的最新資料，平均7對夫妻就有1對有不孕問題，可見這問題也是少子化的主因之一。雖然臺灣試管嬰兒活產率名列世界前茅，可是還有60%的婦女仍需代理孕母來幫助懷胎生育，故政府應盡速將代理孕母制度合法化。

二、改善高齡化各種危機的對策

(一) 培養終身學習精神

1. 普及樂齡學習中心

每個人的一生都是多采多姿、精彩豐富，不應該因為上了年紀就停止學習，而是應該更自立自強、努力學習可跟上時代的各種知識和技術，譬如手機和電腦的應用。

107年全國設置368所樂齡學習中心，學習人數由59萬人增加到212萬餘人，並擴展到2857個村里拓點。建議政府應積極結合當地鄉鎮市區公所、學校及民間企業等在地資源，推動的多元學習課程，以豐富高齡者的晚年生活。

2. 廣設樂齡大學

因應高齡社會即將來臨，108所大學推動「樂齡大學計畫，提供銀髮族的教育學習活動，建議政府應廣設樂齡大學學，如：生活常識、生活技能、培養興趣及健康保健為主軸，共同營造出一個全方位的樂齡學習資源中心，藉以提昇銀髮族身心靈之健康。

(二) 重振老人福利與社會參與

1. 敬老福利生活津貼

落實照顧老人生活，增進老人福祉，年滿65歲，目前在國內設有戶籍，請最近3年內每年居住超過183日之國民，得請領敬老福利生活津貼，每月3000元，退休人員等有領退休金或其他補助者除外，另老人福利除了老年年金之外，還有老農年金、各縣市還有輔具免費租借等等。

2. 老人志工

由於現代科技發達、資訊知識傳播迅速，造成了國人不再尊重老年人，其實豐富閱歷和縝密思維是長久經驗累積與淬鍊得到的寶，非年輕人一蹴可幾。

為強化長者服務貢獻的精神，鼓勵樂齡長者成立樂齡學習社團，讓高齡者可以服務貢獻自己的心力，例如雲林縣樂齡學習中心每年在端午節時，會召集樂齡志工，將包好的粽子送到育幼院，育幼院的院童就是樂齡長者共同的孫子，祖孫同樂，畫面溫馨。

所以政府應鼓勵老年人參與社會，活得更更有自信與尊嚴、更多燦爛的笑容與無上成就，盡情地揮灑在人生的舞台。

（三）建立完善長期照護網

1. 廣設老人關懷據點

由於人口結構高齡化，平均餘命延長，使得老人照顧需求相對增高，為協助長者在地安老，衛生福利部自94年起結合在地民間團體與志工夥伴，積極推動設置「社區照顧關懷據點」，就近提供健康長者關懷訪視、電話問安、健康促進及餐飲服務，以鼓勵長者社會參與，截至106年5月底止，全國計有2,710處。

政府應廣設關懷據點，擴大服務項目與時段，提

升社區照顧關懷據點服務能量，建立社區之照顧支持體系，提供喘息、臨托、共餐及預防失能、延緩失能照護等服務，以達到在地老化之標的。

2. 推廣長照2.0計劃、提高照護品質

任何失能或有需求的人民都可申請長照，是長照1.0的改良版，可幫助更多生活和身體乏人照顧及護理的老年人或還未老年的失能者。所以政府除了推動各種關懷老人活動外，更要和醫療體系合作建立完整綿密的長期照護網，讓老年人或失能者的生活可以獲得幫助，健康快樂的安享天年。

(四) 廣興「老」力政策

1. 高齡者的職業訓練

我國就業輔導可以設立專門針對高齡者就業與職訓體系，開設適合老年人工作的課程：例如麵包師傅、國內導遊、才藝老師（如唱歌、珠心算、棋藝、繪畫、插花等）、烹飪師傅、水晶銀器技師、生命禮儀師、長期照護師，甚至於老年微創業、公司經營、企業管理等各種具有別於勞力或體力工作外的培訓。

2. 延續高齡職場生命

根據衛福部對60歲以上民眾所做的調查，了解他們居住城市有那些不滿意，結果全臺灣22縣市，除了有補貼的連江縣外，其他21縣市最不滿意的都是「提供老人工作機會」。

另外企業堅持錄用35歲以下的年輕人，年逾45歲者想再度就業困難重重，遑論60歲以上的人們，他們不是找不到工作，就是只能找到時薪的體力活。產生「年紀大了，就失去經歷與背景」、「專業背景，退休後一概歸零」的悲哀，退休的白領族群或知識菁英

雖一身技藝，卻英雄毫無用武之地。

這該怎麼辦？我想老年人要用技術延續職場生命、增加勞動人口，更需要政府全面推動與排除各種障礙，發揮與善用老年人的寶貴智慧和專業能力。政府應對於企業以不當的手段刁難和資遣資深或年老員工，予以譴責、重罰，以維護每個人的工作權利。

我認為政府應該成立「公立老年集合工作坊」或協助老年創業，不應該放棄老年人，讓他們自生自滅。如由政府出面當平台，運用閒置的公有校舍、辦公室或土地，把企業公司需外包的輕鬆活，交由還有工作能力的老年人完成，就算計件論酬也可以。

臺灣持續朝向高齡化、少子化發展，衍生管理與技術人才的流失，以及勞動人口的嚴峻考驗。可是不管政府怎麼補助與呼籲，新世代仍然不婚不生，所以只有喚回老年人的勞動力，才可緩解勞動力不足的問題。

伍、結語：全面細密良政，拯救臺灣人口

一、政府角色、關鍵力量

我認為政府是改變少子化和高齡化所帶來各種衝擊和危機的火車頭，企盼政府能參考我的建議，結合社會上眾多企業公司以及全國百姓，積極推動有系統的人口良政，讓年輕夫妻都敢生、敢多生，讓樂齡高齡都快活、都樂活。

二、幸福願景、人人有責

幸福的願景是年輕人對未來有夢想，勇敢肩負起生命傳承的責任；是年老長者能生命飛揚，繼續踏出閃耀發光的腳步；

是天真活潑孩子能歡笑地充滿社會各處，探索人生真諦。我們人人有責，讓大家一起來努力，共同追求豐富美好的生活與世界。

參考資料：

1. 自由時報 / 即時 / 生活 (2017-3-23) <https://reurl.cc/6YM7k>
2. 自由時報 // 即時 / 生活 (2018-4-10) <https://reurl.cc/gp3Gp>
3. 本書編輯室報告書 / 未來年表 (2018)
4. 全臺生育津貼、育兒津貼、托育補助總整理 (2019-4-11) <https://reurl.cc/QAp5q>
5. 三立新聞網 / 生活 (2018-4-13) <https://reurl.cc/ELy6n>
6. BabyHome (2018-1-8) <https://reurl.cc/6YMd6>
7. 中路一號社會住宅動土 (2019-10-4) <https://reurl.cc/Ndabn>
8. 教育部擴大公托目標：國小校校有附幼 (2019-3-7) <https://reurl.cc/yNyvq>
9. 中時電子報 (2018-3-29) <https://reurl.cc/RGdeD>
10. 教育部全球資訊網 (105-7-30) <https://reurl.cc/o2DyQ>
11. 衛福部長照專區 (107-7-10) <https://reurl.cc/jZd9m>
12. 自由時報 / 焦點 (2018-9-22) <https://reurl.cc/NLgYq>
13. 商周刊 / 職場力 / 職場修練 (2018-7-18) <https://reurl.cc/k32nK>
14. 自由時報 / 生活 (2016-4-1) <https://reurl.cc/GLvNp>

貳、「自我發展與人文關懷」領域



洞悉制度的流變： 共尊共信 返本而開新

—《中國歷代政治得失》讀後感

【金椽獎·林敏勝¹】

壹、前言

1952年3、4月間，國學大師錢穆先生應邀以「中國歷代政治得失」為題展開系列演講，闡述漢、唐、宋、明、清五個朝代制度的因革演變及利弊得失；繼而，又應約以該講稿稍事修補、踵事增華，《中國歷代政治得失》（以下簡稱專書或本書）得以付梓成書。

錢先生在本書前言揭櫫此五朝乃中國歷史最重要的五個朝代，大體堪足代表中國歷史之「全過程」，每個朝代以提綱挈領、析論鉤沉的方式闡明政府組織、選舉與考試、賦稅制度、國防與兵制四大政務（專書〈序〉、〈前言〉，頁1-5），言簡意賅、剖證精僻，實不失為一部簡明扼要的「中國政治制度史」。從本書序言亦可窺見錢先生本人頗以此自許，而本書彰顯錢先生在史學界的翹楚地位，亦為中外文史工作者公認的必讀經典。

探析本書成書之際，適逢中華文明的低潮期，彼時，國人多羨慕英美科技之奇巧，讚頌西方制度之新穎，反而對自己的文化傳承謬生懷疑之心，亦不乏對自身的歷史文明痛加貶斥，甚至全盤否定。錢先生深感於此，乃痛心疾首，呼籲國人應審慎評價古代的政

1 行政院農業委員會水土保持局臺中分局行政室主任。

治體制，須付出多一點「溫情」與「敬意」，反思古代的歷史情況，絕不能一蓋以「封建腐朽」、「專制黑暗」就蓋棺論定。既然古代的政治體制如此建立，正表明某種程度上，該制度符合社會實情；錢先生也期許更多人從本書當中，瞭解歷史的起伏變化與制度的前因後果，洞悉自己的歷史文化，培養「共尊共信」的態度，把握己身的舊經驗，酌採西方的新潮流，創新法，運新才，替中華文明開創新局（專書〈總論〉，頁 201-203）。



圖1 錢穆先生於素書樓前（資料來源：百科知識中文網
<https://www.easyatm.com.tw/素雲樓>）

貳、專書內容梗概：面對歷史文化的「溫情」與「敬意」

誠如錢先生在《國史大綱》卷首揭櫫治史的基本信念就是要對歷史抱持一種「溫情」與「敬意」的態度。這句話對於理解錢先生

的為人為學極為重要，既體現其一片苦心，也反映其對歷史、對傳統文化的脈脈溫情與深深敬意，其精神自始至終貫穿於《中國歷代政治得失》一書之中。

本書以漢、唐、宋、明、清五個朝代的政府組織、選才制度、經濟制度、兵役制度四大面向為主軸，闡釋興革變遷與及利弊得失。首揭漢朝皇權與相權之關係，相權所代表的士人階層具相當地位，諸事先決於相府，後通報皇帝的秘書「尚書」上達皇帝，因而漢朝的皇權與相權於政務處理過程，係處於互相制衡的地位；其次，中央官制設三公（丞相、太尉、御史大夫）、九卿（太常、光祿勳、衛尉、太僕、廷尉、大鴻臚、宗正、大司農、少府），表現統一帝國的「家天下」思想。

漢朝透過選舉孝廉賢良的制度選才，錢先生稱此為「精英的思維」，透過重「賢」而不重「眾」，多數眾人服從少數賢人，開啟「士人政治」之先河，青年才俊從學太學，經考核入仕，為官者逐漸變為讀書人，讀書人學而優則仕，使「士人政府」成為中國歷代政治的本色。

中國古代經濟的核心是「土地」，歷朝經濟的興衰、財政的良窳，取決於土地的分配與租稅的徵收是否合宜。漢朝透過平分土地及課徵三十取一的固定租稅，准許土地買賣，承認土地私有；漢武帝對外用兵，對經濟的需求孔急，鹽鐵官營因而誕生。錢先生總結漢代的經濟，稱其只聚焦「限制富人」，但窮人怎麼樣，在相當程度上是被忽略的，終漢之世，導致富者愈富、貧者愈貧，更造成土豪的興起。

錢先生讚許漢朝就像畫像石與兵馬俑，帶著古拙之美，官階不多，按照簡單的規則升降；經濟制度簡單，分田地，交租稅；選人直白，孝賢優先；全民皆兵，重量不重質。只有漢朝，才能讓人感受身為人的「自由」，故漢朝是這五個朝代中，最有生氣的朝代。

唐代是承上啟下的朝代，結束三公九卿制，開創三省六部制；

結束鄉舉里選制，開創科舉考試制；結束分項徵收制，開創單一稅收制；結束全民兵役制，開創自由兵役制（專書〈唐代制度綜述〉，頁 80-81）。

唐代的宰相一分為三，成立中書、門下、尚書三省；中書和門下在制度的因革中流變、消失，僅尚書之名得以保留並成為後代政府部門的最高長官；三省之上，設政事堂對皇權制約，產生較為深遠的影響。土地制度、賦稅制度雖有跨時代的創新，卻頗遭詬病。租庸調意在「為民置產」，租即佃租、庸即義務勞役、調即上貢土產，雖項目分明，有田始有租、有身始有家、有家始有調，本應是造福百姓的好制度，然戶籍登錄混亂，致戶口訛誤，導致新制推行跛腳窘行。

宋朝是積貧積弱的年代，冗官、冗兵、冗費，在政治制度上鮮少建樹，中央、地方大肆添設機構，除沿襲晚唐以降辦事不力的積弊，且在地方政府增置「帥、漕、憲、倉」四個監司官，導致地方官員的負擔加重。後來雖有范仲淹、王安石變法，但為時已晚，終致亡國。

不過，如此不堪的宋朝，究為何能維持數百年統治？錢先生剖析其原因乃「以文治世」所然。幸虧統治者重用文人，歷史文化也在宋朝發展至鼎盛的程度，因而文人治世，倫理綱常進一步成熟，整個民族尚文，提倡尊王攘夷，宋朝命脈得以苟延喘存。

明朝在制度上的重大變革就是廢丞相，造成國家一切大事皆由皇帝獨攬，皇帝處置不及的諸多事端，雖設內閣輔政，但內閣非權力機構，決策的制訂和推行遭受許多阻力；廢丞相的另一個後果就是造成宦官專權，萬曆之後，皇帝不上朝，群臣見不著皇帝，而皇帝不作為，國家大事的決定權遂旁落宦官手中，宦官變成真宰相、乃至真皇帝。故明朝末年，朝綱混亂，宦官專權，法度盡失。

清軍入關以後，勵精圖治，學習漢人政治，將明朝制度的基本格局保存下來。初期以內閣大學士掌理國政，雍正時在內閣之外新

設軍機處，御用的秘書兼秘密機構遂替皇帝發布旨意，也掌握地方長官的動態，至此，皇權政治的發展已達中國政治歷史的頂峰。但失之東隅收之桑榆，清代的皇帝反而是歷代裡最為清明的，這源自滿清皇室對皇族子弟的漢學教育的高度重視和雍正創立的秘密建儲制度，皇室成員為競爭儲位，無不卯足全力、奮進勤勉，探悉漢人政治與歷代文治之精華。

參、專書之中心思想

一、兩個核心面向：制度須配合人事

錢先生首揭「制度」與「人事」兩個核心面向，強調制度必須與人事相配合，講制度，必須精人事，否則制度只是枯燥的條文；制度之間須相互配合，聯結成套；制度隨著人事不斷流變，須符合時代背景，執行方能立竿見影、事半功倍；制度得失評判，尤須根據實際利弊而判定，而此種評判，更要基於歷史意見，亦即當時那個時代的人的意見，而非只站在自己的時代，去批判過去的時代意見。

然反觀當今社會，屢見人事措施之興廢，未能「真心考量」舊制度實施當年的時空背景，而一味認為舊制度設計不良、決策誤謬。如年金制度之改革，宜從時空背景切入，就人事與制度的前因後果論析，當能更臻穩妥。

二、制度的生命歷程：從「自我調節」到「改朝換代」

制度施行久而久之，都會失去自我調節的能力，與現實狀況逐漸脫節。歷朝歷代，當走到窮途末路之際，都無法通過自我調節來解決問題，只能一次又一次的改朝換代，方能讓國家機器在廢墟中重新開始。制度有一定的「生命力」，且必須在一定歷史限度內才得以存在，超出其承受力，必然發生質變，

任何制度的產生與廢除，當其被改變，便是不克再順應某個時代。

吾人承辦公務過程亦常發現，某項與人民息息相關的法案，如事涉繼承、地目、婚姻、產物等事務，因工商社會變動劇烈，人民遷徙頻繁，造成家庭型態更趨多元，然舊法令、老條文似乎就像枷鎖鉗錮人民的自由，早該淘汰、卻尾大不掉，因而也提醒吾人執行公務時，當發現不合時宜的法令，應主動透過法制程序尋求修改，使法令條文更能貼近人民的權益，制度更能處於健康的生命力。

三、設身處地的體會：「歷史意見」與「時代意見」

錢先生指出，「要講某一代的制度得失，必須知道在此制度實施時期之有關各方意見之反映。」此處的意見，錢先生稱之為「歷史意見」，而與之相對應的是「時代意見」，即後世在自己的時代背景下對歷史制度做出的評價。若僅以當前的標準來評價和看待歷史，必然有失公允，得出偏激的結論。因此要講某一代的制度得失就應限定在當時實施的時期，必需知道在那時有關各方意見之反應，尤其需用聯繫的觀點看問題，充分考慮時代背景、國別族群、地域風土、文化習俗、科學教育等各個影響認知的因素，才能「設身處地」去體會原汁原味的感受，做出客觀而理性的判斷。

四、士人政治與文人治國

中國的讀書人來自各階層，往往不能形成壟斷集團，史家謂「西方有階級，無流品；中國無階級，有流品。」錢先生主張中國古代人才選拔制度具公平、開放、民主的特色，且領先西方。自秦漢開始，貴族權力世襲逐漸打破，漢武帝後形成「察舉制」，孝廉成為選才的標準。漢制為官不能經商，經商

不能做官；唐代規定商人和工人不得參加考試；宋代更是大張旗鼓重文抑武，歷代都盡力去營造「讀書人」的政府。

依拙見，此乃因中國自古為「禮義之邦」，禮指尊卑長幼的秩序，義指道義。中華文化追求道德的社會與生活，如仁義道德、禮義廉恥、孝悌忠信、仁義禮智信等修為；也強調「敬天積善、古道熱腸、尊老宗賢、崇文尚禮、忠厚仁義、太平中庸、勤儉重農、樂生進取」等為人處世之道。一言以蔽之，即「守身如執玉，積德勝遺金」、「忠厚傳家久，詩書繼世長」的終極目標，亦即文人政治的真價值。

五、制度與法術：政治的「私心」與「禍害」

錢先生對清朝的批判頗為犀利，而對宋、明的批評，更多的是一種恨鐵不成鋼的扼腕。明代言官制度盛行，言官發言盈庭，政策難貫徹，但至少還有言論自由。錢先生稱清朝鞏固統治的制度建立在滿洲部族的「私心」，一切皆由滿族部落的私心出發，故只能稱為「法術」，而非「制度」。清代的六部共36個長官，官位增加，權利卻變小，且每個人都可單獨向皇帝私下進言，中國尚書不知道滿洲尚書講些什麼話，誰也不知道誰在扯誰的後腿；此外，清代的生員不得言事，不得立盟結社，不能刊刻文字，而這三條禁令，正好對照西方當時方興未艾的言論、結社、出版自由；反觀清朝卻大興文字獄，極盡摧殘文化、桎梏人才之能事，中國政治制度遂積重難返、江河日下，遠遠落後於西方。

肆、專書之價值

一、成書背景：撥亂反正的中流砥柱

中國自清季以來面對列強的侵擾而導致國人自信心蕩然無

存，錢先生有感而發指出「近代的中國人，只因我們一時科學落後，遂誤以為中國以往歷史上一切文物制度全都落後了。」（《中國歷史研究法》，頁 32）這一點在對待中國傳統政治文化的看法上尤其明顯。當時，梁啟超提出「二十四史非史也，二十四姓之家譜而已」的武斷說法，更有甚者，貶抑中國傳統之一切政治與歷史，皆以「專制黑暗」一語而抹殺之。凡此種種，對本國歷史的態度，無疑偏激，甚至發展成歷史虛無主義的態度。錢先生有鑑於此，乃大聲疾首呼籲國人多瞭解歷史的變化與制度的前因後果，洞悉自己的歷史文化，培養「共尊共信」的態度，尤應多一點溫情與敬意，審慎反思古代的歷史情況，絕不要陷入誤認為中國古代皆為「封建腐朽」、「專制黑暗」的誤謬。

二、制度的規律：知其然、更須知其所以然

研究事物時要知其然更知其所以然，錢先生在本書提及「政治是文化中重要的機構，決不會隨便無端產生出某一制度。」亦即，事物的產生必有其因果和依據，更有一定的規律、路徑和內在深意。錢先生以漢代規定男子 23 歲起開始服兵役為例，指出這是考量當時的農業勞動力與生產力，遵循農耕規律，並兼顧維持兵源的家庭照顧責任而決定的政策。因而只有知其然更知其所以然，才能將事物看透徹，才會更加理解制度設計的原委，更有利於綜整規律，以便在未來類似的政策當中，做出思慮周全、未雨綢繆的決策。

三、慧眼識流變：制度是時代的產物

評判事物時要有變化的眼光，簡單地將某一制度歸結為好與壞都是不科學的，因為任何制度都是一定時期的產物。「某一制度之創立，決不是憑空忽然地創立，必有淵源；某一制度

之消失，也決不是無端忽然地消失，必有流變。」任何制度，絕不會有百利而無弊，也不會絕對有弊而無利。所謂得失，即根據實際利弊而判定；所謂利弊，指其發生的實際影響而覺出。利弊隨著時間的流逝而發生變化，創立時利顯弊隱；到後來囿於種種原因，如人事的廢弛、社會實際狀況的變化，成了弊顯利失。

四、舊骨換新皮：制度的浴火重生

讀史使人明智，以史為鑒可以明得失。每當改朝換代，總會有新的制度來統治新的時代，不斷地尋求與本時代適應的制度。制度只有因時、因事而變，才能追上時代的腳步，才不會被淘汰。改革就是在原有基礎上對事物進行革新，通過吸收新鮮事物來充實和完善舊基礎，使其不失時代性和先進性。事物都是不斷發展變化，如果時代背景變化，而我們的制度不隨著變化，必將阻礙社會的發展。只有時刻關注周圍情況，與時俱進，深切反省即時進行改革，方可臻於完善。

五、制度的本源：以人為本

制度是歷史事項之一，是治理國家的手段；制度的變化有其可變的限度，在變動中匯出不變的本源——真正的人的自由。經濟社會發展的根本出發點和落腳點，皆是滿足人的全面需求和促進人的全面發展，歷史是制度之本源生命，現實是制度之血液營養，二者缺一不可。通過對歷史的學習，總結經驗；通過對現實的把握，進行改革，最終實現人的發展。

伍、結語

所謂「以銅為鑒，可正衣冠；以古為鑒，可知興替；以人為鑒，可明得失。」就是以審慎的態度細辨世事興衰的緣由，也意味

著認識國家和社會發展的規律。本書以不到兩百頁的篇幅，將漢、唐、宋、明、清五個朝代的中央、地方、經濟、選舉、兵役制度進行評析，既總括中國歷史與政治的精要大義，又點明當代國人對傳統文化和精神的種種誤解，不失為一部簡明的「中國政治制度史」。錢先生最核心的方法論，就是把中國的歷代政治制度放在大時代的背景下，進行討論和分析。

本書給吾人留下看待與思考歷史的角度，無疑是一筆更為寶貴的財富。封建不僅僅意味著黑暗的過去，西方制度更不是包治百病的藥方，一切學習和借鑒都要和歷史的史實相結合。因此對於歷史的功績切不可一筆抹煞，當今社會飛速發展，在面臨許多社會、民生問題的時候，多數人都傾向批判制度、痛陳弊病，卻常常忽視制度產生的原因和制度之所以繼續存在的意義。

如今，許多對歷史的研究都是從個人興趣入手，由點及面，根據當前遇到的問題去推究歷史，往往流於急躁且急功近利，如果沒有深厚的通史背景作支撐，便很容易妄生猜測，空下斷語。當原制度、舊思維、老歷史被惡狠狠地腰斬時，不僅歷史本身的魅力不斷消逝，更多古人的智慧和舊時事物的生命力也在「為批評而批評」的氛圍下喪失殆盡。

這本《中國歷代政治得失》為吾人帶來的不只是對以往制度利弊的反思而已，更多的是一種對歷史的尊敬與認同。錢先生不僅揭示「客觀」與「冷靜」的讀史傳統，更要國人自始至終保持對歷史的「溫情」與「敬意」，洞悉自己的歷史文化，培養「共尊共信」的態度，掌握舊經驗，參採新潮流，運新法，舉新才，開創中華文明的新局。

參考文獻

1. 嚴耕望（1995）。治史答問。臺北：臺灣商務印書館。
2. 錢穆（2005）。中國歷史研究法。臺北：東大圖書。
3. 呂思勉（2010）。呂思勉講中國史。香港：香港商務印書館。
4. 梁啟超（2012）。中國歷史研究法。臺北：五南圖書。
5. 錢穆（2017）。國史大綱。臺北：臺灣商務印書館。
6. 錢穆（2019）。中國史學名著。臺北：三民書局。

洞悉制度的流變：共尊共信返本而開新——《中國歷代政治得失》讀後感

在《億萬年尺度的臺灣》 地質紋理上， 譜寫土地與人的抒情曲

【銀椽獎 · 江凱寧¹】

岩石本身就是一項良好的紀錄，記載著許多我們短暫生命中無法看見的事實。所記錄的年代又是這麼地久遠，而對這些以億年、千萬年為計時單位的礦物，人們的胸襟又怎能不開闊呢？

——王執明²

壹、前言

如若想像飛翔至千米高空俯視大地，整個地球圈——岩石圈、水圈和大氣圈有如一個巨型交響樂團，無時無刻無邊無際地連番演奏著各式曲目，而岩石圈的地質是遺留下來的珍貴曲譜，忠實記錄那鳴奏了億萬年如史詩般亙古悠遠的樂音。演出由大地之母蓋婭（Gaia）親自譜曲指揮，起始樂章由滾燙的岩漿引爆瘋狂搖滾熱情，驟然臨到的激烈暴雨和拍岸浪濤是極快板，一切堅硬與柔軟都困著火與水的交互侵軋蒸騰淬鍊，末了終與壓力達成平衡，緩凝為沉靜堅硬的休止符；下一樂章的起始音符可以是巨岩，可能是細

1 立法院專員。

2 王執明，臺灣第一位女地質學家。

沙，期間點綴些鱗甲或是貝骨作為輕巧可人的裝飾音，規律沉穩的潮汐拍岸是定拍的 Bass，主旋律由清溪裡溫潤如玉的青石小品獨奏，隨著匯聚的滾滾河浪切壁極速奔流中拓展到映霞斑斕峽谷的氣勢磅礴，而後於極凍冰河刮蝕刻骨地尖銳崩塌聲中戛然而止；如歌的緩板是終曲篇章，悠細抑揚的弦聲如初夏南風勾旋起記憶某一段過往塵煙輕撓胸口，或暖或冷或拂過或駐留，待消蝕刻劃後又隨著歲月韶光緩緩沉澱、堆積。

地質是雋永的詩歌，是歷史典籍，是時間與空間的紀錄者，是過去的遺跡，也是現代與未來的雕塑，地質是古也是今。在《億萬年尺度的臺灣：從地質公園追出島嶼身世》一書封面印有如下文字：「透過九個地質公園，把臺灣歷史往前推，向下鑽，以大尺度重新理解土地與人，以及臺灣在世界的位置。」在跨年夜回望今年與期待來年的時間分際，本書讀來倍加有感。

貳、重點歸納

臺灣島因板塊碰撞產生的造山運動塑造出各樣與眾不同的地質變化與景觀樣貌，本書作者群藉由圖文並敘的方式引薦臺灣具有特殊地質特色的 9 座地質公園（如表 1）。作者們於每個章節中細細爬梳，在時間歷史的尺度中往前追溯，在地理經緯的版圖上向下鑽研，試圖為島嶼尋得角色，清楚定位；期望打開讀者視野，導引國人重新認識這片腳下與我們分外熟悉卻又好似陌生的土地，進而學習親近它、了解它並珍愛它的方式。

在《億萬年尺度的臺灣》地質紋理上，譜寫土地與人的抒情曲

表1 臺灣九座地質公園之地質資訊及地質特色簡表

| 位置 | 地質運動及年代 | | 地質分區 | 岩類 | 地質公園名稱 | 地質特色 | |
|------|---------|--------------------------------------|--------------------------------------|---------------------|-------------------------------|------------------------------|----------------|
| 離島 | 古老 | 燕山運動 | 1 億 8000 萬年至 9000 萬年前 | 馬祖列島 | 火成岩 (花崗岩) | 馬祖地質公園 (chapter9) | 花崗岩 |
| | ↓ 年輕 | 地殼張裂 作用 | 1700 萬年至 800 萬年前 (*6500 萬年前) | 澎湖列島 (*花嶼) | 火成岩 (玄武岩) | 澎湖海洋地質 公園 (chapter8) | 玄武岩 |
| 台灣本島 | 古老 | 蓬萊造山 運動 | 5 億 4100 萬年至 530 萬年前 (古生代-中新世) | 脊梁山脈 地質區 | 變質岩 (板岩、片 岩) | | |
| | | | 5600 萬年至 2303 萬年前 (始新世-漸新世) | 雪山山脈 帶地質區 | 變質岩 (頁岩、砂 岩) | | |
| | | | 2303 萬年至 258 萬年前 (中新世-上新世) | 西部麓山 帶地質區 | 沉積岩 | 野柳地質公園 (chapter3) | 大寮層砂岩 岬角與灣澳 |
| | ↓ 年輕 | | | | | 鼻頭龍洞地質 公園 (chapter4) | 龍洞砂岩 四稜砂岩 |
| | | | | | | 草嶺地質公園 (chapter5) | 沉積岩崩塌 |
| | | | | | | 燕巢泥岩惡地 地質公園 (chapter6) | 泥岩惡地 泥火山 |
| | | 2303 萬年至 1 萬 1700 年前 (中新世-更新世) | 東部海岸 山脈地質 區(菲律 賓海板塊 上) | 火成岩 (濁流式 碎屑岩) | 東部海岸小野 柳地質公園 (chapter2) | 富岡砂岩 | |
| | | 258 萬年至現代 (第四紀) | 西部海岸 平原區 | 沉積岩 | 臺東利吉惡地 地質公園 (chapter1) | 利吉混同層 惡地 | |
| | | | | | 雲嘉南濱海地 質公園 (chapter7) | 泥岩頁岩 沙洲潟湖 | |

(資料來源：筆者參閱專書資料分類整理)

參、專書評價：由地質公園看臺灣環境教育永續發展

臺灣——環太平洋唯一因造山運動形成的島嶼，在板塊碰撞與擠壓下誕生，活潑的地質作用至今仍時刻在我們腳底下進行著，百萬年來未曾停歇。臺大地質系陳文山教授說：「這是地球之於太陽系、臺灣之於地球的獨特所在，使得臺灣成為認識地質的天堂。」地質不是冰冷枯燥的，本書在科學理論基礎上置入人文氣息的溫度，勾勒出一本親切並帶有文青氣質的地質導引手冊，是科普書也是文學攝影作品，是旅遊導覽札記也是地質公園的環境教育教材。

一、跨域合作旅遊書

本書是跨領域合作的作品，有趣的是作者群並無一人具有地質學術專業背景，但藉由來自不同領域的歷練、集思與體悟，以多層次角度切入 9 座地質公園，跳脫學術框架並以更寬廣的尺度重新解讀土地與人的關係，同理式的敘述風格使讀者得以輕鬆開卷閱讀，猶如手握一本旅遊導覽手冊啟程，由「外行看熱鬧」進入「內行看門道」的境界，驚嘆曾走過的原來竟是這樣美好，對於從未造訪過的愈加嚮往，並在一則則流轉於土地與人的故事中被觸動，進而體悟、理解與包容。

二、自然文學創作集

《寂靜的春天》是 20 世紀最偉大的自然文學作品，瑞秋·卡森將艱難的科學概念用民眾能理解的方式陳述表達，使普羅大眾藉由淺顯易懂的科普書籍認識生態學並了解生態平衡的重要性。本書也有這樣的企圖心，透過觀察之眼，清晰的科學分析能力，兼顧理性、知性與感性，試圖將艱澀的地質知識

在《億萬年尺度的臺灣》地質紋理上，譜寫土地與人的抒情曲

藉由禎禎攝影與精緻插圖對照，以簡明清晰的說明與富含人文情懷的敘事方式，將地質發展演替及其上的人們與土地尋求和諧共處的故事娓娓道來。透過作者群之眼，觀察俯視腳下的土地，尋出紋理脈絡，重新解讀科學轉譯知識，掀開臺灣地質新扉頁。

三、環境教育參考書

地質公園（GeoPark）的設置與國家公園和保護區劃設目的不同，推動地質公園是為達到環境保護與促進小區域的社會經濟，整合自然環境與人文社會環境使其能永續發展，所以地質公園與人的關係密切而非隔絕，貼近而非疏離，關注保育同時將人類活動與永續生活納入，而管理者的角色更由國家轉變為地方社區自主。

環境教育核心理念是以設法改變人類對於環境的思考方式和態度，達成制止或改變人類破壞環境的行動。本書除地球科學專業知識外，以訪談性調查方式整理記錄 9 座地質公園與在地居民的互動發展，無論和諧或衝突，露出曙光或遭遇瓶頸困境，都是一個個寶貴的環境教育案例（如表 2），他山之石可以攻錯，認識手中所擁有的，面對未來將要面對的，了解臺灣地質公園與各層面之間的交互影響（如圖 1），啟發引導讀者思索地質公園的定位與切身相關的時代意義。

表2 臺灣地質公園資訊簡表

| 地質公園 | 位置 | 地景特色 | 產業現況 | 發展或瓶頸 |
|-------------|------------|---|------------------------------------|--|
| 臺東利吉惡地地質公園 | 臺東 | 利吉混同層惡地 -板塊聚合處 -板塊運動 -造山運動 | 農業 生態旅遊 | 1. 人口外移及老化 2. 部落迫遷 3. 建立族群土地認同 4. 社區發展缺乏支援系統 5. 私有地稀少無法設立解說中心 |
| 東部海岸小野柳地質公園 | 臺東 | 富岡砂岩 -海蝕地形 | 漁場資源枯竭 觀光旅遊 | 1. 混同多元族群文化 2. 倡議環境共生與正名(凝聚共識) 3. 社區導覽待推廣(資源結合) |
| 野柳地質公園 | 北海岸 | 大寮層砂岩 -野柳女王頭 -海蝕風化地形 -沉積地形及化石 -岩層皺褶、節理 -單面山及岬灣 | 漁業 漁場環境破壞 (非法性魚法) (漁業棄置物) | 1. 產業轉變(漁業到觀光) 2. 觀光與保育平衡(環境承载力) 3. 社區再生(管理單位與社區連結) 4. 官方權責管理待釐清 |
| 鼻頭龍洞地質公園 | 北海岸 | 龍洞砂岩 四稜砂岩 -斷層 -海蝕地形 -生痕化石 | 漁業 觀光 運動產業(攀岩、潛水) | 1. 海洋教育待推廣 2. 觀光與保育平衡(環境承载力) |
| 草嶺地質公園 | 雲林 | 沉積岩 (砂岩、頁岩) -岩層層理 -風化地形 -斷層 -化石 | 農業 觀光 | 1. 地質演替快速，地貌更迭快速 2. 深度生態旅遊推廣 |
| 燕巢泥岩惡地地質公園 | 高雄 | 沉積岩 (泥岩) -泥岩惡地 -泥火山 -珊瑚礁體 | 農業 觀光 | 1. 防範非法侵占開墾 2. 觀光與保育平衡 3. 社區營造與自然導覽結合 |
| 雲嘉南濱海地質公園 | 雲林、嘉義及臺南沿海 | 沉積岩 -沙洲潟湖 | 鹽業 養殖漁業 | 1. 開發與保育 2. 海平面上升 3. 推廣生態觀察自然教育 4. 特殊地質成考古寶地 |
| 澎湖海洋地質公園 | 澎湖 | 火成岩 (玄武岩) 沉積岩 -海蝕地形 | 漁業 觀光 | 1. 生態旅遊 2. 文石工藝(限制與開發) 3. 漁業資源保護 4. 觀光與保育平衡(環境承载力) 5. 社區營造(凝聚共識) |
| 馬祖地質公園 | 馬祖 | 火成岩 (花崗岩) (火山碎屑岩) -海蝕地形 -海積地形 | 觀光 | 1. 漁業產業枯竭 2. 前線戰地觀光 3. 生態觀光 4. 經濟發展(賭場建設)與生態保育 |

(資料來源：筆者參閱專書資料分類整理)

在《億萬年尺度的臺灣》地質紋理上，譜寫土地與人的抒情曲



圖1 專書含納之層面
(資料來源：筆者自行繪製整理)

肆、啓思心得：從地質公園紮根與活化臺灣的環境教育

地質學家查理斯·萊爾 (Charles Lyell) 在《地質學原理》中提到「現在是通往過去的一把鑰匙」(The present is the key to the past)」，解析地質作用之成因與形成，可得知過去地球歷史與地質變化，故研究地質發展脈絡，可縱橫時空，明瞭今昔，推敲未來。

一、檢視過去：腳下的地質，是鮮活的歷史

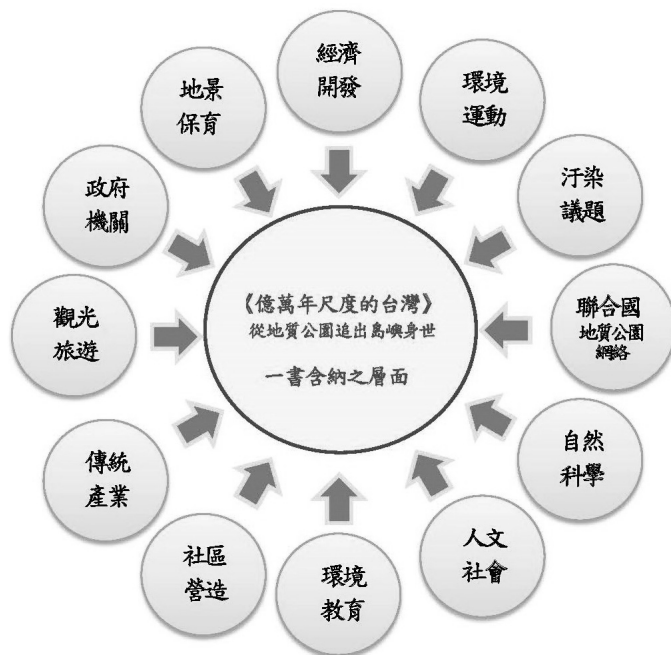
土地是舞台，而臺灣這個舞台在 600 萬年前華麗登場，其上生物與風雨火水都曾於某一時期登台成為主角，來去之間留下或多或少的印痕與記憶。要瞭解一個舞台的背景需追溯其形成歷程，演員們雖為過客，但因其共同創作與參與，才得以

打造世代、經歷過渡、遺留軌跡，成就今日舞台呈現之獨特樣貌。

故除探究地質，更應由地質公園為出發點，積極認識與維護過去土地（岩石圈）與自然（大氣圈和水圈）、生物及人類互動所形成的現在，由地質公園看臺灣，由臺灣看地球，進而明白整體地球環境系統之運作（如圖2）。環境教育是整合性生態教育，非僅侷限於傳統大氣學、地質學、生物學等分科教育，而是以自然生態系統及人文社會系統為軸心，強調瞭解自然與人文環境的組成要素及彼此互動的生態關係，並積極尋求與維護整體環境系統的穩定性、整合性、平衡性和循環性。牽一髮而動全身，知曉系統網絡緊密連結與確知人類在系統中之定位，清楚人類的一小步對於地球具有何等影響力，莫輕忽踏在腳下的土地其實是最真實的存在。



圖2 地球環境系統—自然環境系統與人文環境系統結構圖
 (資料來源：筆者參閱〈環境教育的生態：理念與內涵〉一文修改繪製)

地質是最忠實的史官，億萬年不停歇地書寫記錄著鮮活史冊，翻閱過去，不管是生痕印記或是潮汐變遷，都被完整紀錄留存；無論是抬升陷落抑或是侵蝕堆積，墨跡斑斑清晰如昨。而人類在其上的活動亦如是地被記錄著，人類在地質時間尺度上雖猶如初登場，但對於地貌改變的影響已遠超過地質千萬年的自然演替。人們所踏出的每一步都有著歷史意義，回首來時足跡，可能步步為營也可能行差踏錯，雖道逝者已矣來者可追，但在放眼未來之前尚需知曉過去，因過往不僅已矣惟可追憶，轉念也有經驗教訓可拾：或許曾經的軍事管制區³劃設帶來迫遷的侵害，但卻保留可供今日追尋探索的自然資源；或許曾經過度捕撈造成漁業經濟沒落與海岸棲地破壞，但在痛定思痛後，若能幡然領悟積極投入海洋生物復育保護與對下一代海洋教育的紮根⁴，也算是另一種圓滿。

過去的行為，影響現在；現在的作為，形塑未來。

我們，想要書寫什麼樣的歷史？我們，想要留下什麼樣的印記？

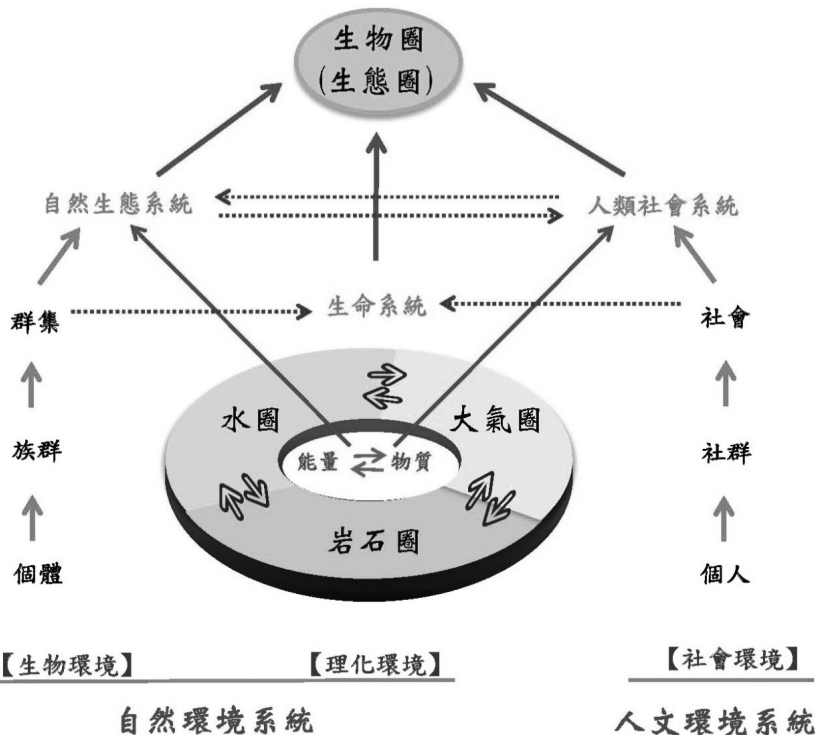
二、內省現在：眼中的地質，是韜光的原礦

蘇格蘭詩人麥迪米德（Hugh MacDiarmid）曾說：「世上廢墟建築何其多，石頭卻無一是廢墟。」

土地看似安靜沉默，但其實分秒鮮活，動靜之間，雖沉靜卻也會爆發，會呼吸感受也會堆積情感；會受挫被磨礪銷蝕，也會因壓力受迫而屈就改變。它和海天共存億萬年，所有過往的生命歷程如記憶年輪，詳實被抄錄刻劃在紋理之間，蓄積成韜光蘊玉的原礦，待慧眼之人辨識出其樸拙之下的閃耀價值。

（一）看清價值：有土斯有財

3 東部海岸小野柳地質公園——志航空軍基地（詳專書第二章）。

4 鼻頭龍洞地質公園案例（詳專書第四章）。

臺灣地質公園的核心價值為地景保育、環境教育、社區發展及觀光遊憩，藉由特殊地景保育進行地方自然與人文資源的經營管理，開發觀光遊憩資源促進地方社會的永續發展。

俗話云有土斯有財，無田不成富。土地提供人類生存所需、維繫生命延續並收穫與積蓄財富。土地與人類生命的關係是連結、依存與託付，土地提供的環境「生態」、經濟「生產」和社會「生活」（如圖3），讓人們得到生存和情感所需的能量和滿足。推動地質公園就是期望在保育與經濟發展間尋求平衡穩定，使居民於獲取土地地利後對在地資源永續利用產生自主保護意願，形成正向循環，而社區參與就是成就「三生」平衡穩定的作法。



圖3 土地與人類生命關係概念圖
(資料來源：筆者自行發想整理繪製)

（二）和諧共處：有土斯有材

臺灣因造山運動導致地震頻繁，加上島嶼地理環境特殊，洋流與大氣帶來潮汐海浪及颱風暴雨，使得地貌更迭演替迅速。土地的脈動與人的呼吸，如血脈相連有著無法切割的臍帶關係，面對生存環境的瞬息變化，島嶼住民自有其不屈服的能力，為求生存學習順應自然與之和諧共處。

儘管天地不仁，但地貌在破壞中也有創造，人們效法草木以飛快的效率於混沌中建立新秩序；為求生存，有土即耕，有湖即漁，無法抗衡就順勢而為，如先驅植物般在荒蕪中置之死地而後生，如草根般活出韌性與拚搏的力量。萬物皆有價值，惟知者視為寶，不識者視為草。土地提供生存所需，人類利用土地提供的各樣素材，用創意與智慧打造營生。澎湖就地取材採咭咕石建屋以玄武岩修造石滬，雲嘉南因地制宜開創鹽田產業，貧脊惡地產出香甜芭樂，馬祖鑿花崗岩洞打造戰地堡壘，皆是最佳實證。

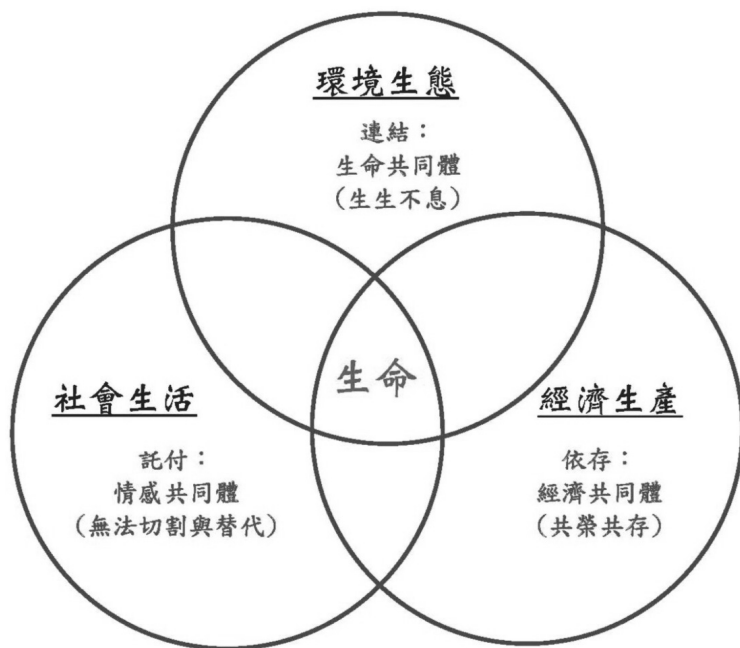
每一塊地都是寶地，每一顆石都是大地賜予的珍貴寶石。

（三）提升眼界：有土斯有才

常言人算不如天算，面對自然之力人類無法與之抗衡，人力不可能阻止天然災害發生，因此不如換種思維面對環境變化，改變經營土地的模式，學習在崩壞中重生。臺灣地貌變遷快速，數年間走石飛山移山填壑，截溪成湖有之；滄海桑田海水進退間，沙洲由無到有，又從有到無亦有之。遞嬗演變，此消彼長生生滅滅，是自然的施予與取回，也是自然的法則與規律，但也因著自然萬千變幻與更迭，常常觸動人們情感線，牽引出無窮創意與啟發。

《莊子·知北遊》有言：「天地有大美而不言，四時有明法而不議，萬物有成理而不說。聖人者，原天地之美而達萬物之理。」自然雖似「不言、不議、不說」，實已在沉默中道盡一切。讓自然展現原有力量吧！土地所承載與蘊涵的豐富多元超乎想像，自然本就是最完美的藝術家，其豐富的景緻與元素啟發無數藝術家、科學家與文學家的才能，創作出一頁頁歷史人文美術科學的篇章。

土地蓄積的能量與價值並不在於奪取和擁有，欣賞與感動所帶來的價值，遠比傷害土地所得著的財富更為龐大和持久。鹽田兒女的文學創作、澎湖石滬與馬祖藍眼淚的浪漫攝影作品都是最好實例。打開心房與自然連結，與土地連結，大自然就會給予豐富靈感，開發人們的天賦才能，激盪出動人且翻轉生命價值的作品。

心有多寬眼界就有多寬，開發與保育的矛盾一直存在，有時大自然會自己做出仲裁，有時人們也可轉念，活用地景或營造良好生物棲地打造遊憩教學相宜的環境教室，配合人文藝術在地導覽解說，都是幫助土地尋得更美好價值的可行作法。

三、展望未來：心上的地質，是雋永的詩歌

國際地球瞭解年（IYGU）主席本諾·維倫（Benno Werlen）說：「只有當人們真正理解個人生計方面的抉擇對地球的影響後，才能做出恰當且有效的改變。」

故應回歸思索土地和人的關係：土地為人類帶來什麼？人類可以為土地做些什麼？地質教育不應僅學習地質相關知識，更應對土地永續發展建立正確價值觀。臺灣雖非聯合國成員，但對推動地質公園促進環境永續發展仍不遺餘力，除建構臺灣地質公園網絡，也於 2017 年將地質公園納入文化資產保存法

(如表 3)。地質公園是推展環境教育最佳場域，由此紮根活化臺灣環境教育，使地景被合法合理保育，藉由社區居民自主凝聚共識，發展生態觀光旅遊吸引民眾親近與了解，透過環境教育以知識轉化態度和行為，並於深入研究臺灣的形成與演變後，以臺灣為起點將眼光和視野放大，綜覽地球全域，為土地與生命、災害與生存、環境變遷與生態之間的諸多問題尋得解答。

表3 世界地質公園網路發展與臺灣地質公園發展

| 年分 | 世界地質公園網路發展 | 臺灣地質公園發展 |
|------|--|--|
| 1989 | 聯合國教科文組織等四個國際組織於華盛頓成立「地質景點計畫」 | |
| 1994 | | 行政院農業委員會擬定「地景保育統籌計劃」，成立地景保育小組 |
| 1999 | 聯合國教科文組織提出地質公園選定準則 | |
| 2001 | 聯合國教科文組織設立地質公園特別的臨時機構 | 行政院農業委員會地景保育小組建議臺灣有 31 處地質遺產可優先列為「地質公園」 |
| 2004 | 於中國北京召開第一屆世界地質公園大會 | |
| 2011 | | 成立臺灣地質公園網路 |
| 2015 | 聯合國教科文組織 195 個成員國批准建立新標籤：聯合國教科文組織地質公園 | |
| 2016 | 於英國召開世界地質公園大會（臺灣地質公園網路未獲納入） | 1. 臺灣將地質公園納入文化資產保存法(2016.07.27) 2. 成立第九座地質公園(東部海岸小野柳地質公園) |
| 2017 | 自 2004 至 2017 年，35 個國家，127 座世界地質公園完成登錄 | |

(資料來源：筆者參閱專書及林俊全教授〈從世界地質公園網路談臺灣地質公園網路之推動〉一文分類整理)

土生土長的我們，在這塊土地上，被賦予生命，被滋養茁壯，曾認為一切天經地義，收受得理所當然。但透過本書幫助我們去思索並重新檢視自己的生命歷程與這塊土地的連結、依存與託付，當我們的心與這塊土地連結，感受脈動與之共鳴吟唱，眼目所及雙手所觸便有了不同的意義。

在億萬年的尺度間，何其有幸於此獨一無二的島嶼上有我們角色與位份。我們曾扮演過參與過，現在何妨就讓我們好好將這塊美地捧在手心，放在心頭，心之所向，力之所至，一起為這片土地有擔當的扛起一些理所當然。

讓我們因這片土地美好，也讓這片土地因我們美好。

伍、結語

那些感受大地之美的人，能從中獲得生命的力量，直至一生。

——瑞秋·卡森《寂靜的春天》

中國第一部世界地理書《海國圖志》作者魏源在其《遊山吟》文中曾述：「人知遊山樂，不知遊山學。……泉能使山靜，石能使山雄，雲能使山活，樹能使山蔥。……遊山淺，見山膚澤；遊山深，見山魂魄。」就是在描述人與自然互動的層次：入眼覺美，獲得感官樂趣；初識愈識，深究山川樹石原理；習之愛之，而後情景交融，心物合一（如圖4）。



圖4 人與自然互動關係圖

(資料來源：筆者參閱專書推薦序—王鑫教授〈重新認識臺灣，以及愛它的方式〉啟發繪製)

地質很有趣，可以微觀——拿放大鏡細察結晶紋理脈絡；可以巨觀——從外太空望遠鏡看大陸海洋板塊互動，察究山海變遷及島嶼成因。無論微觀或是巨觀，都是為了追尋，為了瞭解、為了連結與確定關係。

親愛而後知愛，知愛而後護愛。親近了解臺灣地質公園，觸摸感受岩石的溫度，知曉每塊土地背後的故事，這土地就不只是一塊土地，這塊石就也不僅是一塊石了。

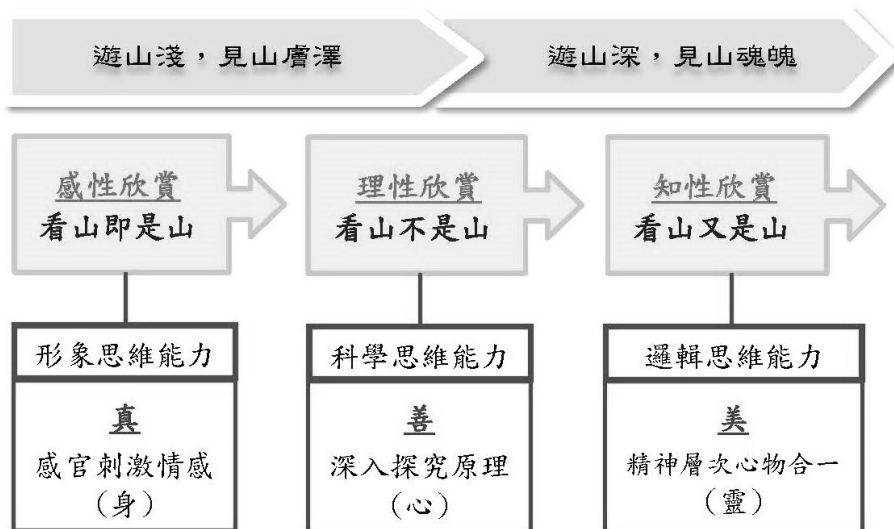
了解土地與人的故事後，腳下每一步便有了不同的意義；踏上，造訪，你就參與並被書寫進入腳下這塊土地的歷史，成為形塑與造就它的一員。所謂風土人情，深度旅遊可拓展生命視野與空間，巡遊臺灣的地質公園，入眼的是景，入心的是情；明瞭了——可紮根的是地土，可維繫的是感情，土地與人之間不可言喻的情感，有如維管束中的水與養分，供應、供給、分享，源源不絕，交流交織，無法切斷也無法抹滅。追尋島嶼的身世，也是探索人類與

自然互動的歷史軌跡；過去土地上曾吹過的風、下過的雨、拍過的浪、駐足的生命以及走過的人們，都在此留下印記；這片土地之所以是這片土地，這般美好這般觸動人心，只因這塊土地所呈現紀錄的一切就是這樣坦然忠實，因而造就現今的樣貌，而我們現正在其上譜寫屬於這個時代與這島嶼共同吟唱的抒情曲。

人類之於萬古地質時間敘事中如若轉瞬，但請駐足片刻，靜聽腳下地土正和著風在悠悠鳴唱……那關於風與海，關於樹與石，關於你和我，過往、現在與未來傳唱不歇的亙古之歌。

參考文獻：

1. 林書帆等（2017）。億萬年尺度的臺灣：從地質公園追出島嶼身世。臺北市：衛城出版。
2. 汪靜明（2003）。環境教育的生態理念與內涵。環境教育學刊，第2期，9-46頁。臺北市：臺北市立教育大學。
3. 黃中憲（譯）（2017）。寂靜的春天（原作者：Rachel Carson）。臺北市：野人文化出版。
4. 林俊全（2012）。從世界地質公園網絡談臺灣地質公園網絡之推動，臺灣林業（專輯—地景保育），第38期，13-23頁。
5. 數位典藏國家型科技計畫 - 臺灣大學地質科學典藏數位化計畫，http://nadm.gl.ntu.edu.tw/nadm/cht/class_detail.php?serial=3&serial_type_1=8&serial_type_2=4&serial_type_3=3
6. 中華民國環境教育學會，http://www.csee.org.tw/portal_c2_cnt.php?owner_num=c2_300406&button_num=c2&folder_id=4160&cnt_id=11877&sn_judge=1

在《億萬年尺度的臺灣》地質紋理上，譜寫土地與人的抒情曲

兵凶戰危，和平是念

——《火藥時代》讀後感

【銅椽獎 · 方竟曉¹】

壹、前言

自彭慕蘭 (Kenneth Pomeranz) 提出「大分流」(The Great Divergence) 議題，學界看待「西方為何崛起，東方何以停滯？」往往莫衷一是。自中國等東方新興經濟體國力騰升，西方遭逢 2007-2010 年金融海嘯與歐洲主權債務危機雙重打擊後，東方將壓倒西方之說甚囂塵上，相關解讀更是雨後春筍，以筆者閱讀書籍歸納，不外乎圍繞在地理環境或文化制度的爭論。前者如戴蒙 (Jared Diamond) 「地理環境決定區域差異」；摩里士 (Ian Morris) 「東西方的相似，可用生物學與社會學解釋，差異則是由於地理驅動發展」。後者認為西方崛起之因在於文化制度：如弗格森 (Niall Ferguson) 「競爭、科學、財產權、醫學、消費社會、工作倫理等 6 個殺手級 Apps」；伯恩斯坦 (William J. Bernstein) 「財產權、科學理性、資本市場、快捷有效的通訊及運輸等 4 大根基」；艾塞默魯 (Daron Acemoglu) 與羅賓森 (James A. Robinson) 「『廣納性』(Inclusive) 或『榨取性』(Extractive) 制度的選擇」。

上列觀點雖各有側重，大體上均從西方立場來論述，甚或流露出一種成王敗寇的歷史觀與優越感：「世界其他地區之所以遭到征服與殖民，不只是因為西方的優越，也因為西方的對手意外由盛轉衰

所致。」² 這本由歐陽泰（Tonio Andrade）所著，有別於傳統視角，以東西軍事變革與消長之二元結構，企圖解開「中國發明火藥，為何卻是西方主宰近代世界」謎團之大作，便顯得極其獨特與新穎。

貳、專書大要與評價

本書以火藥火器的角度切入，透過全球視野，重新分析比較東西方於軍事發展上的分野。火藥時代發端於宋朝並開始運用於戰事，於 1350 至 1450 年元末明初期間，更大量運用火器，銃手比例遠勝歐洲，卻在 1450 至 1550 年間進入承平的「小分流時代」，同時期戰禍頻仍的歐洲，反出現改良的大型精良火砲。此時西方看似領先，但中國在「挑戰—回應的動力」（challenge-response dynamic）下迅速革新軍備，於 1550 至 1700 年間的「均勢時代」，無論是明葡海戰、鄭成功攻臺之役，抑或康熙朝雅克薩戰役，雙方軍事實力誠屬旗鼓相當。1760 至 1839 年中國邁入「大和平時期」，雖有民變但無對外戰事，歐陸則因各國征戰、科學及工業革命而發展出威力更強大的槍砲、部隊演練、砲艦與稜堡，等到 1840 年英軍叩關，雙方武力差距的「大分流時代」於焉開展。清廷不乏自強人士，加速仿製西式火砲，然囿於僵固體制，1894 年甲午戰敗、1900 年再辱于八國聯軍，已是搖搖欲墜日薄西山。

作者旁徵博引豐沛的考古證據及長達數十頁的參考文獻，以細膩的文筆論述：儒家思想不必然保守及重文輕武，與師夷之長亦不相衝突，明儒王陽明曾賦詞《書佛郎機遺事》以茲紀念即為一例；早於唐朝便已出現發弩、張弩次第輪迴之弩陣，明朝於 14 世紀末發展出排槍射擊法應不足為奇；順治朝俄國進犯黑龍江，朝鮮火槍兵助戰並扮演關鍵角色；鴉片戰爭期間中英雙方槍砲、防禦措施、軍隊士氣之比較；東西雙方透過接觸並競爭後，後發優勢反促成創

2 《文明》（Civilization），P39-40。

新，軍事力其實互有領先，惟近代以來，奠基於理性與科學的西方軍事力遠非山寨或逆向工程所能輕易破解等，向讀者娓娓道來東西方軍事之演進，釐清某些似是而非之迷思，同時對中國停滯不前和大分流的說法提出重要的修正與補充，堪稱氣勢恢弘，鏗鏘有力，為邇來令人耳目一新並具有啟發性的一本好書。

參、個人心得

筆者不才，謹就作者戰爭與發展動能的因果關係、東風西風之爭，以及對臺灣的啟示等三面向，提出心得分享。

一、軍事力決定一切？

作者對火砲攻擊游牧民族效用不大的論點提出質疑，指出夯土構建、傾斜且厚實的中國城牆不易打穿，加上小分流時代的承平，方是火砲發展阻礙的最大原因，筆者淺見以為論理過於牽強。另文本指稱，大分流的根源與其是私有財產制、獨立城市、資產階級興起或文藝復興時期的人文主義，不如聚焦於軍事史上，上述發展動能都是緊接著在戰爭爆發後出現，然此頗有美化戰爭之嫌，及其乃西方文明關鍵因素的錯覺。

城牆再難攻破，如注資改造，假以時日未嘗不能發展出小顆粒火藥與精良大砲，觀察 1522 年第二次明葡海戰之隔年，明朝即仿製繳獲之葡軍大砲，生產數千門佛郎機砲銃運至各防禦重鎮即可略窺一斑，彼時火砲發展之所以停滯，或有其他考量因素。明成祖命鄭和率寶船數下西洋，明宣宗時卻戛然而止，和朝中大臣認為銀錢過於負荷，收效甚微不無關聯：「所費錢糧數十萬，軍民死者亦以萬計，縱得珍寶，於國何益？」同理，面臨北方游牧民族的不斷寇邊，以挑戰一回應之邏輯來說，將有限資金投入興建長城與增置騎兵，興許是當時較有意義的做為。

俗諺「槍砲一響，黃金萬兩」，無論是雇用傭兵或是維持常備軍，自烽火遍地的中世紀以來，進行軍備競賽的代價高昂，財政困窘的西歐王室無不覬覦商人及其他資產擁有者的財產，不受約束的王權造成對私有財產權最大的威脅，而議會通過制約王室的徵稅權，有效限制了王權的肆意擴張，穩定的財產權保護賦予經濟行動者充分的誘因和激勵，為西歐的城市與資產階級興盛、文藝復興與科學革命、銀行和金融業擴張，以及後續的工業革命提供了長久的動力。加以新大陸的發現，西歐商人將紡織品與槍砲運至非洲，換得奴隸後，轉手至加勒比海換取蔗糖，再送回西歐大賺一筆。北美商人則是將酒類運至非洲，換得奴隸並至加勒比海換取糖漿，再送回北美製造酒類；或是從北美將糧食運至加勒比海換得蔗糖，再至西歐換取紡織品送回北美。由此構成一個洲際三角貿易經濟體，在地理上完成了勞動力分工與比較經濟，消費資本主義方興未艾。

的確，就「戰爭經濟學」論之，隱藏在戰爭背後的經濟連動性與乘數效果固然是非常強大的動能利器，然其猶如雙面刃，殺戮之慘絕人寰，反釀成文明的倒退，案例俯拾即是。如公元前 260 年「長平之戰」，秦將白起一舉坑殺趙國降卒 20 餘萬，僅留數百名年少者回歸，使趙國「沿街滿市，號痛之聲不絕」，慘勝的秦國「死者過半，國內空」，可謂兩敗俱傷。1221 年蒙古第一次西征，對撒馬爾罕進行了瘋狂屠城，逾百萬人喪生，三次西征估算數千萬人死亡，歐亞大陸聞風喪膽。17 世紀「30 年戰爭」的災難，使中歐人口大幅減少。始於 1851 年的「太平天國之亂」，歷時十餘年，戰火遍及中國 18 省，7 千萬人以上蒙難。20 世紀二次世界大戰，至少 1 億人殞命，納粹德國針對猶太人遂行種族滅絕方式，尤為駭人聽聞。1955 年開打的越戰，為了對付神出鬼沒的北越游擊隊，美軍噴灑巨量橙劑，40 萬人因此罹難，50 萬名新生兒畸形，半世紀來，

餘毒難消。即便邁入 21 世紀，觀察前 10 年之反恐戰爭，第二個 10 年的「伊斯蘭國」(IS) 竄升與覆滅、中東數國內戰及其背後諸強權之角力，致使生靈塗炭，大批難民逃奔歐洲，世界依然處於地緣政治不穩定、恐怖與極端主義的紛擾及威脅中。除開家破人亡外，心理創傷、道德傷害、社會動盪不安，或是戰敗割地賠款、為下場衝突醞釀的復仇心態，戰爭帶來的負面影響遠遠大於其利益。對人類言，戰爭如果是不斷重複的歷史，這代價未免過於龐大與無情，而《孫子兵法》開宗明義：「兵者，國之大事，死生之地，存亡之道，不可不察也。」絕對是至理名言！

準此，西方勃興與其是戰爭這個充分不必要條件，毋寧是西歐立基於《大憲章》(The Great Charter) 限制皇家權力，以及《權利法案》(the Bill of Rights) 推動政治權力多元化的體制(人和)，與東方產生政經小差異，於關鍵時刻開發大西洋貿易(地利)，二者之交互作用形成類似弗格森 Apps 或伯恩斯坦 4 大根基的良性循環，促使分流擴大成鴻溝，並以運用煤鐵礦資源、「創造性破壞」(creative destruction) 下的工業革命(天時) 達到高峰，與東方差距愈來愈大。這其中，制度、環境、運氣三者缺一不可。

二、東風將壓倒西風？

中國自改革開放後，1980 年美國 GDP 尚為其 9.4 倍，時至 2018 年，中美 GDP 差距倍數已縮小至 1.5 倍。³ 中國 2012 年 GDP 已領先日本，成為世界第二，預估 2030 年將會超越美國，成為世界最大經濟體。摩里斯亦師法聯合國「人類發展指數」(HDI) 編製「社會發展指數」，推論東方將在 2103 年

重新領先西方。⁴ 無論預測結果為何，不容諱言，財富與勢力正從西方往東方移動。以弗格森 Apps 來看，他擔心美國在市場侵蝕下的消費社會腐敗，以及倫理道德淪喪下的資本主義問題，觀察美國債務龐大與貧富不均的問題，金融危機之屢見不鮮，強調「美國優先」的川普當政後激發之連串爭議，再看看中國「寬廣的太平洋有足夠空間容納兩個大國」論述、一帶一路的戰略意圖、《中國製造 2025》的強國方案、國產匿蹤戰機之列裝、東風彈道飛彈等「反介入／區域拒止」能力的提升、航母編隊如下水餃般地組建，以及南海島礁之軍事化，構成一幅強國盛世模樣，這是否意謂東西方遲早面臨第二次的大分流？且將如作者所言，邁入歷史上「宋代的多國交戰時期」？

持平以論，若據此判斷美國衰落，恐將淪為武斷與誤判。首先，關於市場機制與資本主義的病症，美國內部已有不少檢討聲浪。其次，美國 2018 年人均 GDP 是中國的 6.5 倍，在樂觀情況下，估計也要本世紀中期後才能旗鼓相當。第三，美國向為農業大國，玉米、黃豆與小麥之出口占有舉足輕重之地位；近年來拜「水平鑽探」（Horizontal drilling）和「水利裂解」（Hydraulic fracturing）技術進步之賜，頁岩油氣產量突飛猛進，不虞中東生變。可以說，人類生存所需的糧食與能源，美國魚與熊掌兼得，中國則極度仰賴進口。第四，預估 2050 年美國「中間值年齡」（Median age）為 42.1 歲，低於中國、日本的 48、53.2 歲，擁有更年輕的人口紅利。⁵ 第五，美國 2018 年研發支出占全球總量的 25.25%，穩居龍頭地位。⁶ 第六，2019 年世界大學排名前 10 大中，美國擁有 7 間。⁷ 此

4 《西方憑什麼》（Why the West Rules），P140。

5 2017 Revision of World Population Prospects, UN

6 Global R&D Funding Forecast

7 World University Rankings, Times Higher Education

外，2015 年美國移民占全球總量約 5 分之 1，⁸ 這顯示美國依然是全球人才的匯聚中心與移民首選，並由 2017 至 2018 年全球競爭力報告第 2 名⁹ 及 2018 年全球競爭力排行奪魁¹⁰ 可見端倪。再者，自歐巴馬「重返亞洲」到川普「印太戰略」及製造業回流，美國業已回神並出手制衡中國，2018 年 3 月開啟之貿易戰怕只是序幕而已。最後，美國軍力雖說因預算緊縮而精簡，儘管長於進攻不利駐守（從伊拉克到阿富汗），以 2017 年軍事支出占世界比重約 35.27%¹¹ 的能量、實戰經驗之豐富、軍人待遇與素質之優，以及軍備之精良先進，仍舊睥睨全球。反觀中國卻是維穩開支超出軍費，代表其管理國內眾多人口的成本極為高昂。是以，美國的綜合國力抑或軟硬實力仍執世界牛耳，其他先進或新興國家想要在短期內凌駕美國絕非易事，斷言美國國力衰落，恐為時尚早。

人類如今已邁入保證相互毀滅的核武擴散時代，持有國若彼此以核武互轟，或持有國政情不穩，極端組織趁虛而入，後果不堪設想；無止盡的化石燃料取用，導致全球暖化氣候變遷，引發水資源、糧食緊張，以及後續諸如疫病、流民、國家失能崩解等負面連鎖效應，尤其不容小覷。此等攸關人類存亡的全球性急迫課題，無一不需各國通力合作予以解決，故西方能領先多久、東方何時主宰世界或是東西衝突，答案或已不重要。無論如何，自上世紀蘇聯解體後僅存美國這個超級大國的「單極」(Unipolar) 體系或將消失，隨著中國、印度日益富裕、自信與強大，未來的世界不會只有一個超強，數個強國分庭抗禮的「多極」(Multipolar) 局面，以及多元化價值理念的

8 World Population Policies, UN

9 Global Competitiveness Report, WEF

10 World Competitiveness Ranking, IMD

11 SIPRI Military Expenditure Database

世界可以想見，或許這才是東方崛起後可確定的未來景象。

三、對臺灣的啟示

依筆者淺見，挑戰——回應動力的競爭規則，乃是貫穿本書的核心，也無疑是對當前臺灣最重大的啟示。

眾所周知，自與美斷交後，我被多次拒絕 F16A/B 戰機採購案，直至自製經國號試飛及法國幻象 2000-5 銷售定案後，老美 1992 年方同意售我 150 架，除維繫臺海數十年空優於不墜外，今日之漢翔公司（原航發中心）早已在全球航太供應鏈占有一席之地。我於 1970 年代欲裝備反艦飛彈，美方認為是攻擊性武器而嚴拒，於是在以色列天使飛彈的基礎上研製雄一飛彈。80 年代後期，中科院以美國魚叉飛彈的性能為目標，開發雄二飛彈，並陸續衍生空射、陸射和攻陸巡弋飛彈 E 型。之後引進與整合衝壓引擎技術，於本世紀初推出雄三超音速飛彈，成為全球少數具備研發與量產的國家之一，因誤射漁船聲名大噪。配合中科院自主研發之天弓、天劍等「新三彈」增程計畫，重層嚇阻戰力大增，破敵千里指日可待。另我若干 F16 戰機與飛官定期於美受訓，其他軍種成員亦不定期與美軍交流，新加坡星光部隊來臺移訓、美軍派員觀摩漢光演習更是不公開的事實，使國軍在外交困境下，藉由與友軍連結，跟上世界軍武潮流，同時彌補跨國協同演練的不足，以提升整體作戰能量。綜整前述國防研發演訓成果，顯現在大敵當前的壓力下，我已成功地運用後發優勢，將劣勢與威脅轉化為優勢與機會。

臺灣位於西太平洋第一島鏈之關鍵地位，在區域經濟、軍事地位及東亞航線要衝上，分別是富庶的中國長江與珠江三角洲、日本琉球與菲律賓蘇比克灣（日本橫須賀與越南金蘭灣）、鄂霍次克海與麻六甲海峽的中間點，地緣戰略是重中之

重，也絕對是強權較量必爭之地。臺灣和美國關係密切，形同準軍事同盟，與中國一水之隔，在歷史、地理及經貿上有著千絲萬縷的關係，夾處兩強之間，應結合軟硬實力兼蓄活用方能成其巧。在硬實力上，固然無法與中國軍備競賽，仍應落實刺蝟嚇阻戰略，厚植與精進國防，延續發展高效益、具不對稱戰力的自製兵器，整建精實的強悍軍力，使敵人不敢輕啟戰端；持續精進多元文化、創意及民主政治，提升軟實力及吸引力；於美、中的競賽矛盾中，在經濟、科技及軍事等硬實力面重做戰略部署，妥善操作巧實力，使我成為不容輕忽的力量。最要緊的，莫過度存有友軍助戰的想像，畢竟美國債台高築是明擺的事實，「棄臺論」者又始終不曾消音，且兵凶戰危，來援是否符合其國家利益亦是未知數，自助天助，謀定後動，不妄自菲薄，瞭解各方思維，擊弱避強，維護權益又不失尊嚴，審慎評估相關利弊得失，並思考如何在美、中之間尋求槓桿與最佳利益，恐怕才是良方。

肆、結語

揆諸火藥千年史，自誕生於中國方士為煉製長生不老藥的副產品，從煙火藥到火器的發射藥，再進化到破壞力強大的無煙火藥與炸藥；軍事裝備復依循其腳步，從刀劍弓矛冷兵器，演化成槍砲彈藥熱兵器，上世紀出現的飛行器、大型火砲戰艦、航母、裝甲車、火箭、飛彈、核生化裝置，於今再嬗變為電戰、匿蹤、雷射、電磁、極音速、武裝無人機等武器，乃至於為因應反恐及敵對地下設施，設計出可穿透並破壞洞穴坑道的「巨型鑽地彈」(MOP)與「大型空爆炸彈」(MOAB)，或是將人工智慧運用於各類武器系統上，型式推陳出新，威力日甚一日，煉丹方士若地下有知，當為殺人利器之日新月異瞠目結舌不已！

作者以拿破崙名言沉睡的獅子為引言，以今日中國之崛起作結語，並感嘆人類早已學會兵戎相見，卻對和平相處還有很大的改進空間，似在隱喻，不論何方稱霸，不過是文明史中一頁短暫的篇章罷了；最危險的不是武器，反倒是發明與使用它們的人；戰爭無情，唯有人心提升，通過和平談判和相互妥協的方式解決衝突，方為上策。一向自詡為「智人」的人類，又能從中得到多少啟發？

參考文獻

1. 伊安·摩里士 (Ian Morris) 著，潘勛等譯 (2015)。《西方憑什麼》(Why the West Rules)。臺北：雅言文化。
2. 尼爾·弗格森 (Niall Ferguson) 著，黃煜文譯 (2012)。《文明》(Civilization)。臺北：聯經。
3. 戴倫·艾塞默魯 (Daron Acemoglu) 等著，吳國卿譯 (2013)。《國家為什麼會失敗》(Why Nations Fail)。臺北：衛城。
4. 威廉·伯恩斯坦 (William J. Bernstein) 著，潘勛譯 (2018)。《繁榮的背後》(The Birth of Plenty)。臺北：大牌。

追求仁的現代精神

——《半部論語治天下》讀書心得

【佳作·胡友熙¹】

壹、緣起

古代的經典思想在繁忙的現代，究竟能產生多少穩定社會的
功效與意義，是否能夠嵌合現代社會迅速移動、多樣破碎的樣貌？
《半部論語治天下：論語選譯今釋》全書共分為 58 章，皆採錄自
《論語》中的知名段落，像是「學而不思則罔，思而不學則殆」，或
者是「學而時習之，不亦說乎？……」等篇章，作者孫震透過淺顯
易懂的語言解釋古老素材，從中提煉出古今一同的處世道理，是在
注疏系統中的最新一層詮釋，這個「新」的重要性來自於他以其背
景經歷，鎔鑄了這個新時代的經濟要素、西方觀點、技術進程等等
考慮因素，讓讀者以更宏觀的視角閱讀《論語》，也同時能夠靈活觀
看這大千世界是如何運作的，讓事件背後隱藏的規律準則或陷阱更
加清楚顯現出來。

本書最重要的貢獻應當在將中國傳統修身自重、反求諸己的內
斂性格推展出去，結合了西方的哲學思考，經濟時事，使得古典學
說真能做到以中學為基底，更加向外延展它的影響和解釋範圍。如
當中引用德國近代著名哲學家康德（Immanuel Kant）的道德思考及
霍布斯（Thomas Hobbes）對於倫理的看法來對照儒家思想，得以將
其應用到更廣泛的層次。

1 花蓮縣消防局萬榮分隊小隊長。

儒家思想像是一面鏡子，照出了人們心中缺乏的孔洞，最大癥結點便在於義與利之間的衝突，在正當與私慾之間如何取得平衡，這樣的辯證從古代一路延貫至今，它仍是人們需思考的重要命題。本書對此提出了諸多角度的切入、討論與思考，猶如漂蕩在現代廣袤社會的必須要有的指南針。

貳、重點大要與心得

論語是治國之精要，但若能將其智慧消化過後嘗試套用在我們的工作與日常生活中，應該也能形成美好的特質並能成為我們努力追求的願景。

一、禮：科層體制中的潤滑劑

從大處來說，任何人群集合體都無法避免體制化的過程，將龐大人數編織成科層化，並以數字績效等能夠明確可觀的標準來論斷運行，從上到下給予指示和目標，一層一層向下擴張至基層，確保能在每個環節都能觸及到原先預想之標的，此便是孔子所言之「君君，臣臣，父父，子子」，如果每個人都能都做好自己份內的事務，彼此不相傾軋或壓制，扮演好自己的角色，則整個體系便能運作良好，達到上行下效、風行草偃的完美狀態。

然以完美稱之，即代表這並非是組織運行的常態樣貌，在人與人之間的實際相處中，其實常有深藏不可見的暗礁，比我們想像中的更加粗糙，由於每人各自的生長環境、工作經歷或處事價值多所差異，我們在初步接觸時通常難以知曉對方所介意的到底所謂何事：有可能自以為與大座熟稔開了個玩笑，沒想到卻誤觸逆鱗；或者是與長官電話溝通中少去了一句招呼，便些許影響了通話者的心緒，而導致彼此不歡而散的下場。人際關係的良窳藏在如此細微的細節中，有時讓人難以覺察，就像車輛，有時前一天能正常使用，今天就無法發動，除非能夠

拆開檢視，否則乍看之下都是如此讓人疑惑：「明明都是一樣的操作方式，為什麼會突然出問題呢？」那一粒卡在火星塞的灰塵，就是那一次的無心舉措，而我們始終不知道為什麼。

禮，在此時就大發揮了重要的作用，只是此時的「禮」並不同於孔子時稱之禮。孔子所言其核心意涵在於表現形式，關注人們如何透過外在樣態、舉止、神情具體化內心很多時候是無可言喻的抽象情感，例如：透過三年之喪表達自身哀戚之情、以八佾舞確認天子的正統地位，都是由內形諸於外在的表達方式。對現代社會而言，追求迅速、革新、創造的工業社會不再有餘裕提供時間去表現儀式，這樣的概念便併入科層體制，那些公文、蓋章和拍照，便是舊概念之禮的展現，而它已定型而不敷我們使用。

依筆者之見，禮，就像所有機器需要上潤滑油劑一樣，避免了內部零件運轉時不必要的摩擦，讓每個齒輪、輪軸或軸承得到各自舒服的運作模式，不會磨損到其他部分，又能在自我崗位上增進效能。在具體實踐上，即是人與人之間由外而內、恆動而適距的動態平衡，個體之間會因為職位調度或合作任務而有各種相處可能，或是面對上司、同仁或下屬，在這不斷變動的職業生涯中，我們都應該以客氣而不過分狎暱的態度漸進式理解對方，先從外圍話題切入而避免唐突，若調性相合而能夠更進一步，再調整彼此之間的距離；若否，也能夠逐步退到彼此都能夠相安無事的圈子裡。

在此願景之中，人們能夠獲得更多的空間，特別是消防隊的生活模式，工作與日常難以完整切割，工作早已融入晨昏之間，人更需要脫離人情壓力，過分疏離或過分親暱都是一種傷害，這便是之所以我們說禮的意涵是要取得「恆動且適當距離的動態平衡」，由外而內在、由淺入深的切入角度才能確保彼此有舒適的社交狀態，在處理事務上避免不必要的干擾而能維

持理想效率。

二、學：維持工作熱忱

在《論語》當中，學習也是被賦予重要地位的概念之一。春秋戰國時代，人們學習範疇主要是詩、書、禮、易等經典，主要用於士大夫朝覲或是與諸侯之間應對進退等規範，其意義便是讓人得以安然納入這個社交體系之中，用當世普遍能夠接受的規矩陳述己見。然而學習的範疇非常廣泛，除了典章制度之外，任何世界上眼裡所見、耳裡所聽、味所能嚐的事物都能再進一步拆解思索，以至於發現背後那細若粉塵卻隱微迷人的大千世界，這過程便可概括為學習。作者認為「學而時習之，不亦說乎？」是指「學習和實踐是快樂的來源」，也是《論語》中的重要主題。為什麼這兩者是快樂的來源？因為人從學習與實踐中得到品德與知識的成長。品德和知識都是我們終身追求的終極目的，也就是「價值」，人生由此得到滿足與幸福。

(一) 專業知能

學習概略可分為知識與品德兩路，身為一個消防隊員，救災救護等專業技能便是我們所讓人佩服的核心技能，它們便能概括認為是種「知識」：關於如何使用圓鋸、鏈鋸等破壞器材，如何在初步評估得知患者的狀況，如何迅速佈好水線並控制現場火勢云者，這當中有些是可以透過白紙黑字記載，能夠用文字記載、教官講述就能背誦以至於學會，但救災救護現場瞬息萬變，有時並不能全盤制式化的告訴學員後進應該要如何處置，在最適當的狀況選用最合適的方法，有時是書面無法記載的文字天書，更偏向於一種無法化約的經驗，以無數次出勤和突發狀況中提煉而來的寶藏，而通常裡頭會保留最重要最深刻的提醒。

屬於消防同仁的學習，就不應該只存在於平面的審核、分數或考評，那些無法被檯面上看到的種種經歷，因為這些最需要注意的細節，通常都出自於入行已久的學長們，在那些即將退休的警消前輩身上，所以回扣到前者，屬於消防者的學習便是動態的實際操作，在每次詢問接觸勤務的時候都試著去領略那些非具體記述的內容。也因為消防隊員的工作特性對於體能有一定要求，人們面對年歲增長而來的衰老，不可避免的會從第一線退下，而學習便是順勢將這些寶貴經驗傳承下去，讓後進學弟能夠把握這些指點，而能持續在前線發揮作用。

（二）品德修養

學習的另一個重點即是品德，當中包含很多面向，不單純是傳統概念中所涵蓋的正直、勇敢、愛心等等，在細緩前移的日常中，品德不僅要主動回應外界，同時也關注自身內在的情緒與價值流動，需要時時刻刻打磨修補，以免自己被怠惰、貪欲等惡習腐化。以現代社會最重要的經濟層面來說，人活在社會中便需要有花費，必須有自力更生的能力，薪資遂成為普遍評判個人的最高價值，所以財富常常吸引人們往窄門裡鑽，甚至為此放棄了自我的某些堅持。

孔子也早已觀察到這種現象，是以他說：「富與貴是人之所欲也，不以其道，得知不處也。貧與賤是人之所惡也，不以其道，得知不去也。君子去仁，惡乎成名？君子終食之間違仁，造次必於是，顛沛必於是。」金錢財富的確是大部分人拼命追求的目標，但孔子提醒人們所有追求都必須遵守規則，得要在倫理之中謹守自我與他者之間的分際，如此才能確保不會損害別人的權利，換個角度而言，若每個人都能這樣做到，也就是在

保障自己的權利，甚而能增加社會公利。

（三）謹守倫理不逾矩

在科層體制中的職員，更高薪水通常代表著升遷，在系統中爬到更高的位置，但這通常並非一蹴可即的，得要花上時間與心力，從基層開始慢慢琢磨與努力，累積種種優績方能達到。在這種近馬拉松的長跑之中，不免會有歧路在眼前出現，可以選擇更快速與方便的捷徑而功成名就，但當中未必如夫子所言是「正當」的：無論是藉由人際裙帶關係的庇蔭，或者是各種利益上的兩造交換，在對比另一條漫漫長路的顛躓之後，未來願景的巨大落差常令人把持不住，選擇拋下義理堅持而向心中貪欲妥協，如同作者所言：「我們不能否認，人的天性對自己的利益比對別人的利益更關心，這也是大自然為了所有生物的生存發展所做的設計，讓一切生物都知道趨吉避凶。因此仁雖然是一種高貴的品德，但若與個人利己之心發生衝突時，並不是每個人、每個時刻都能堅守不移。」因此，在面對財富與義理之間的選擇時便需更加謹慎注意，它所彰顯的不只是單純獲取財物的途徑差異，當中更隱藏了人生的生命抉擇。

三、仁：為人的崇高追尋

在於孔子的思想體系之中，仁是最為高深莫測的核心精神，近於形而上的神秘界域，如此說來或許顯得弔詭，但從孔子與弟子之間的對話或許能夠窺知一二，如顏淵問仁時，孔子回答：「克己復禮為仁。一日克己復禮，天下歸仁焉。」於孟武伯問仁其弟子是否具備仁的條件時，孔子為他們各個列舉了各個角度的特質能力，像是子路能治千乘之國使其富庶、冉求能夠在大夫之家坐擁家臣之位、公西赤能夠在朝廷之上招待賓

客，但儘管如此，孔子都未在他們身上加諸仁的評價。由此可知仁是一項極高的標竿，不能只是在客觀層面上的技能琢磨，滿足實用性質的種種能力，更屬於複數界域的多方充實：才能、智慧、道德種種……，只有在各方各面都勉力臻至盡善，方可有被稱呼為君子的可能，而那仍不算是仁人之境界。

作者說：「仁是一個複雜的概念。仁有不同的層次，最低的層次是指愛人或關心別人。孔子說：『仁者愛人。』又說『仁遠乎哉？我欲仁，斯仁至矣。』仁的最高層次是指人的善良之性充分實現。這需要具備各種美德，甚至聰明、才智、智慧和勇敢。因此仁在儒家思想中被稱為『心之全德』。仁的最高境界只能嚮往，不可能完全做到」。仁與其說是一不動而崇高的靜態目標，不如說是不斷動態向前的砥礪精神更為貼切，正因為沒有誰是完美無缺的完人，能夠精準嵌合儒家心中那個完美的標楷且永遠不踰矩，我們能夠做到的只能是居於仁人下一層次的君子，那個不斷仰首追尋永恆星斗的身影。

孔子談到君子的篇章以此件最能提綱挈領的揭示君子的精神：「司馬牛問君子。子曰：『君子不憂不懼』曰：『不憂不懼，斯謂之君子已乎？』子曰：『內省不疚，夫何憂何懼？』」司馬牛問子是什麼，得到了君子能夠不擔心不懼怕的答案，顯然司馬牛對於這個答案不太滿意：一方面它太過浮泛淺薄，也不太清楚其內在背後的是什麼期待，君子若只是如此，豈不是太過於簡單嗎？誠然，君子不憂不懼只是表面的第一層現象，於焉孔子再度解釋，人得要有時常內省改過的精神，如此才是真正不憂不懼的內在精神。因為外在世界的經歷多半消耗，有許多狀態不斷的在消耗人的心智、不斷再考驗你的初衷是否依然純粹，若人要把持住種種誘惑和錯亂的可能性，便只能每日思考調整作為、收攏自己的心神，就如同孔子所說的「內省」，在這階段之後若不再內疚或心有不安，才能算是真正的

君子，而這也才真是君子的中心思想：無論在道德、才能、情緒等各個領域都具備如此「苟日新，日日新，又日新」（出自《大學》）的動力。

仁要如何實踐又是另外一個層面的問題，我們如何知道自己走偏？衡量內在的標準是否失真？如果沒有外在標準的輔助，又怎能知道自己是否走在正確的道路上？基於這個原因我們討論出兩個解決方案，首先，在判斷上必須要靈活，沒有絕對專斷的立場，如同《論語》所說「子絕四：毋意，毋必，毋固，毋我」孔子杜絕4件事情，不要過度臆測、不要剛愎自用、不要固執己見、也不要凡事都從自我角度出發。若能警惕這個概念，便能確保自己有改正的可能性，逐漸往仁人的道路邁進。在此之後，就是要多與人群接觸，特別是那些品性端正的良師益友，並從中學習所謂的正確處事態度，或者彼此討論互相琢磨、或者仔細觀察細節，正如孔子所言：「益者三友，損者三友。友直、友諒、友多聞，益矣；友便辟、友善柔，友便佞，損矣。」面對那些正直誠實的朋友要多接觸交際，而那些慣於阿諛奉承，善於花言巧語而無真心誠意的損友們則要慎誠觀察並引以為戒。若能做到這兩點，就算是具有君子的入門條件，能往永恆的仁人邁進。

大千世界繁雜諸且多變化，在日常生活中，有許多看似無關的選擇，實際上卻影響了很多環節，例如：平日時對於同仁的多一句問候關心，可能會讓對方能渡過最近的低潮；又或者說在閒暇備勤的時間能夠多加充實自己，日積月累下來便會帶來質的轉變，在該領域開花結果。由此可見，追求仁的精神並未只限於道德層面，只限於惻隱、友善、辭讓等崇高特質，而是要放諸早晚作息、俯仰生息之間都要隨時思考的課題，這也是孔子教給我們最重要的寶藏。

參、結論

本書中的 3 個概念拆解討論，即禮、學、仁，然此三者之間並非全然切割，而是隱隱相關，是一完整儒家圖像的 3 個面向。禮是人在社會階層之中應處的位置，以及在其中悠遊的方針，我們主張應取動態且適當距離的人際平衡，在當中能避免過於靠近而產生摩擦，又能有剛剛好的歸屬感。學則是人生不停前進的動力，無論是在技能和品德上都要有持續精進的認知，具體實踐則是與學長之間的相處詢問，以及科層體制裡有道而進的堅持。最後以仁來概括所有上述提到的精神，不應該絕對的認為世界是什麼面貌，而能靈活的將自己的視角和認知延伸，去看到之前沒思考過的面貌，復能以君子之姿態，日日三省己身，以臻至那個最靠近仁人的境界。

上述所言禮、學與仁，雖然感覺何其抽象，與我們的社會和生活很遙遠，但仔細思考後便會發現這其實便是組成我們生活的種種面貌，在工作、家庭、人際關係裡，日常之中的每次選擇都會造成一些影響，無論是好是壞，都會更加趨向光譜某端，藉以成就他人對自身的看法與形象。更進一步說，自己也就在這一連串看似微小、無所謂大是大非的生活抉擇中被篩選出來：面對他人應當說什麼言語、思考未來的方式等等，如此說來，我們又怎麼能說那些無關痛癢的小事不重要呢？如孔子在〈述而篇〉所言的「吾欲仁，斯仁至矣」，追尋崇高理想的進程並不如想像中陌生，它的起點很近，終點也不遠，只要當下有心達成並付諸行動，小事也有它的意義，完成它所帶來的價值不比我們想像中的微薄，畢竟身而為人，我們都是由這些小事所匯聚出來的個體。

當然，並不是達成一、兩次便能一勞永逸，如上所述，精進求仁是一生永恆的旅程，必須用很長的時間去琢磨、堅持。本書所論述的不僅適用於消防員，更是可擴及到社會其他領域的普遍性原則，雖然各個領域之中所依循的規則和細節不盡相同，然而，從個

體角度向外出發，若能掌握相同綱領，每人都能夠盡善追求，牢記著心中信念，秉持著一貫的精神認真對待自己與他人的生命的話，儒家思想的光芒亦會在社會的各個角落發光發熱。

人機關係的二律背反

——淺論《在一起孤獨》的後人類時代

【佳作·張騰亞¹】

壹、引言

專書《在一起孤獨》的脈絡，從人類與科技物的共處開展，係屬社會科學領域新興的「科學、科技與社會（STS）」範疇，肯認科技之於總體社會，乃至個人日常已然不可或缺，並以此探討科技與社會間的互動關係。

本書為作者 Sherry Turkle² 研究科技與人關係的三部曲終章，自單純關心科技造物對人類社會的影響，迄今深化討論人機關係的質變。與一般研究 STS 的著作大異其趣，作者採用古樸的人類學研究方式，透過實驗和面談受訪者與機器「互動」的心境，如同人類學之父 Claude Lévi-Strauss 初遇巴西的驚奇與困惑，寫出《憂鬱的熱帶》一書，《在一起孤獨》以寫實筆觸述說後人類時代³ 的真實景況。不加矯飾的訪談，諱莫如深的觀念埋得隱密，最清晰的架構是本書唯一的線索：第一部「機器人時代」與第二部「網路世代」。

前者是人們嘗試接受與科技物（機器人）建立友好甚至依賴關

-
- 1 臺中市動物保護防疫處人事管理員。
 - 2 作者 Sherry Turkle 擔任麻省理工學院科技社會學教授，科技社會學又被泛稱為 STS，即「科學、科技與社會」（Science, Technology and Society）學門。
 - 3 後人類（Posthuman）係相對於生物體的「人類」，基於科技發展，人類演變成肉體可與機器嵌合相容，及機器仿生人的開發可運用等，消融人類與非人的界線，詳情參見：<https://en.wikipedia.org/wiki/Posthuman>

係⁴；後者則是人們對於人際關係的簡化需求，被乍看低風險的數位連結方式吸引，兩者相互呼應，進行以人類為對象的實驗⁵。

實驗組與對照組是人類與科技物纏結的親密關係，所欲求的內涵大不相同，作者並未言明於內文，然基於哲學的本體論分析，可發現專書兩大項目的架構皆基於唯物論，因而產生科技悲觀的認識論矛盾。

| 架構項目 | 需求內涵 | 本體論內涵 | 認識論矛盾 |
|-------|--------------|---------------------|-------------------------------|
| 機器人時代 | 人與仿生機器建立親密關係 | 唯物論 人自身 科技物客體 | 人若捨棄與真實生命互動轉向仿生機器尋求情感慰藉與親密關係？ |
| 網路時代 | 人與人之間透過科技物連結 | 唯物論 人自身 科技物媒介 | 人如何以數位虛擬的方式產生實體連結？會產生什麼影響？ |

（資料來源：筆者整理）

哲學有個弔詭概念稱為「二律背反」(Antinomy)，出自德國哲學家 Immanuel Kant，意指對同一問題形成兩種理論，各自成立但相互矛盾的侷限⁶，也成為西方哲學發展辯證法「正、反、合」理論的邏輯基礎，認為正題與反題統合為一新的現象，是為合題。⁷

上開兩項架構衍生的認識論矛盾，以此分析在這後人類時代，人們面臨層出不窮的嶄新價值衝突。本文試圖解構潛藏本書的二律背反命題，以「科技物」的不同角色，分別是「客體」與「媒介」作為解譯視角，並運用辯證法叩問：在這人類與科技物的界線積漸模糊的時代，我們要如何自處？

4 Sherry Turkle著，洪世民譯。（2012），《在一起孤獨》。時報出版。頁91。

5 前揭書，頁379至380。

6 詳請參見：<https://zh.wikipedia.org/zh-tw/Antinomy>

7 詳請參見：<https://zh.wikipedia.org/wiki/唯物辯證法>

貳、科技物作為客體

「難以釐清的是，在人和機器之間的關係中，是誰在製造，又是誰被造成。」

——Donna J. Haraway⁸

約莫西元 1950 年代，科技社會學家哈洛威提出「賽博格⁹宣言」，闡揚人與非人的界線消解的時代已然到來，人類利用機器增長自身力量，同時運用機器人執行原由人類執行的事務。本節探討即為科技物獨立存在，成為與人類互動的客體，然而，兩者互動形式因更深層的人類需求產生變化。

一、陪伴

當我們誕生於世界，與母體臍帶斷開連結的剎那，遂開展與這世界的聯繫。生物界中，靈長類的重要特色在於幼年照顧的漫長時光，人類更是其中之最。嬰兒脆弱不堪而需要外力陪伴與保護，孩童身心發展更可能造成對生命的長遠影響，如同心理學家馬斯洛提出「需求金字塔」，假設人類滿足生理和安全等基層需求，第三階段即為社交需求（愛與歸屬），彰顯「陪伴」對人類社會之重要性。

陪伴（company）的形式在現代化前的早期華人社會，大多是以家族型態表現，如三代同堂等大家族範式。此類情況由於現代社會演變而逐漸凋零，漸為都市核心家庭替代，僅由雙親及孩子構成家庭。高齡者更可能獨自在原鄉居住，或居住長照機構與其他高齡者相處。

現代生活的步調改變人際陪伴的形式，但陪伴的需求深植

8 Haraway, D. J., 張君玫譯。（2010）。猿猴·賽伯格和女人。群學出版。頁287。

9 又稱生化人（Cyborg），即有機體（人或動物）內包含無機物機器，但主要思維仍由有機體控制，詳請見：<https://zh.wikipedia.org/wiki/Cyborg>

於人類身心機制，因此，寵物養育作為陪伴的補充方案。然而照顧毛孩得要面對心力耗費及終將逝去的傷痛，是以在機器人科技的持續發展下，機器陪伴的需求市場於焉開展。本書內提及多種機器人作為陪伴者（companion）的情況，先是數十年前風靡大眾的電子雞，再者肖似貓頭鷹的非比娃娃和各類擬真機器動物，繼而是高齡照護者的機器看護。

有趣的是，書內訪問的個案談論機器陪伴者，大多抱持正面評價，但作者對於「機器陪伴」的憂慮彷彿散不去的黑霧，從這片黑霧中牽引出最重要的一個命題：在於「陪伴者」從有生命之物到無生命之物，對方缺乏自我生命與思維，如何察覺到「人類」情感並作出回饋，從而保持真實良好的互動？

因此，在「陪伴」層面產生正與反的對立命題：

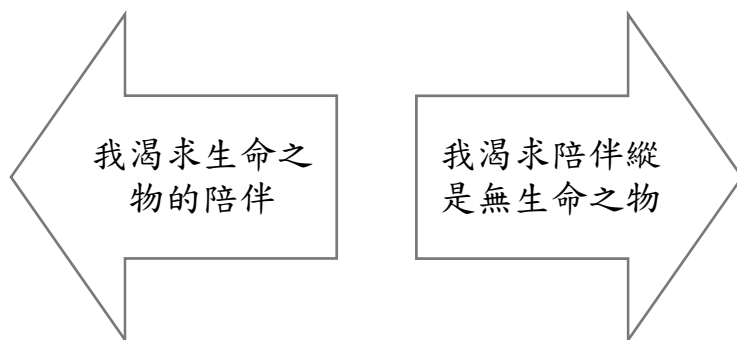

（資料來源：筆者製作）

專書上半部主要在闡述：當人們選擇無生命之物作為陪伴，可能是出自「移情作用」，被陪伴者將自身想法投射於無生命之物，如同月亮僅是投射太陽的光。當我們與無生命之物互動，渴求互動甚至付出情感關愛，如此愛的徒勞，最終成為一場無解的矛盾。

本文則認為這場困局的癥結在於洞穿陪伴的本質——我們為何需求陪伴？試想當心愛之人或物陪伴身邊的安心感，或許能夠從「情感」面向了解陪伴的真實需求。

二、情感

承上，為何人類渴求陪伴？專書內提及「鏡像神經元」（mirror neuron）一詞，此係動物行為時觀察其他個體執行相同行為，而發放神經脈衝的神經元，腦神經科學認為這機制是人類具有學習、同理心等本能的推論之一。若深究陪伴本質，或許不單是物理性質的肉身依偎，而是由情感激發的需求。

心理學對於情感依附有諸多研究，最廣為人知的是孩童依附心理的 4 類形式¹⁰，在缺乏外力介入或環境轉變的因素下，極可能影響孩童成長到成年後的性格。如同「依附」字面，情感依附的主體是我們自身，被依附則有一客體存在，我們付出情感，並期待客體接受情感及產生正面回饋。

然而，我們付出情感的對象不一定會接納情感，或許遭遇被對方拒絕的負面經驗，累積激化退縮反應，最終可能發生情感面習得無助¹¹的情況。因此，若我們基於情感依附產生陪伴需求，一旦遭受負面回饋或將導致雙重創傷，也產生矛盾命題：

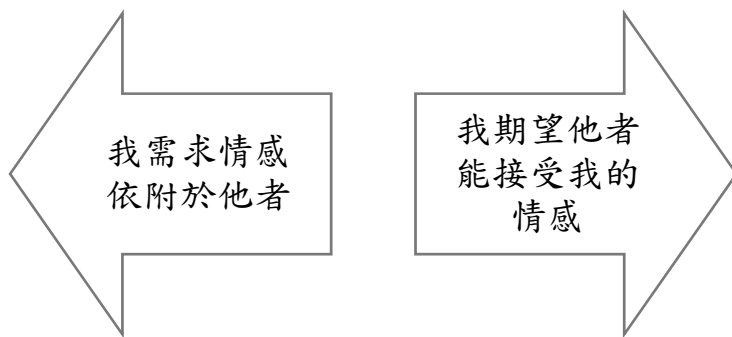

（資料來源：筆者製作）

10 4種依附類型分別為：安全型、反抗型、逃避型、混亂型，詳請參見：https://en.wikipedia.org/wiki/Attachment_theory

11 退縮反應與習得無助的表現方式不見得都是消極逃避，自我防禦作為也可能產生負面敵意，包含不信任、攻擊、過度代償等。有關退縮行為詳請參見：<http://terms.naer.edu.tw/detail/1308831/>

在兩難情境中，前文提到機器人僅為「情感投射」的特質，竟然成為一個較低風險的選擇：我們對機器人付出情感，理論上不用擔心對方會有負面反饋，而回以永遠正向的愛與關懷，沒有背叛和表裡不一等存在於人際關係的風險，也產生兩難合題的可能：從情感付出的成本效益，瞭解我們對於情感的風險趨避忍受度。

三、效益

情感付出是一種隱藏的反饋。縱然對象是無生命之物的客體，人們可能基於被接納的過程，產生正向回饋，因此情感投射即成為自我療癒的契機。

試著回想人際情感的交流，伴隨連帶付出的成本：伴侶、親子、家庭、學校、職場、社團等不一而足：當鼓起勇氣來到新職場，適應長官、同事等新環境的心力付出；為支持家庭而接送孩子上下學所耗費的金錢與時間等。大多數人迴避認知情感付出所耗費的時間、精力與時間成本，彷彿將情感付出與成本效益作連結是冷酷的算計，卻又不時叩問自己付出是否值得，期待情感付出的收益大於（或等於）成本。因擔憂情感變質和潛在風險，轉而尋求永不變心的機器造物，作為情感依附的對象，並將之合理化為可被接受的社會現象。尤其在機器伴侶逐漸風行的現今，仍難以擺脫矛盾情結，人們對情感付出及內心衡量的壓力閾值，如同下圖困境：

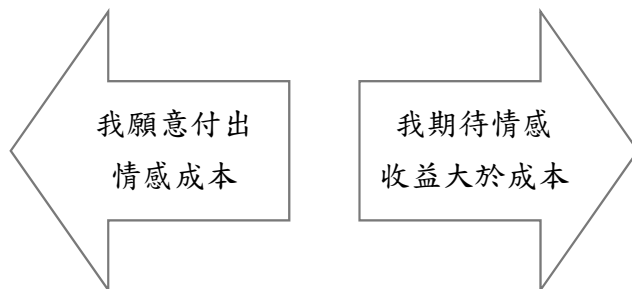

（資料來源：筆者製作）

為此，專書上半部想驗證：「無生命之物陪伴」的親密關係如何演變如斯，又會對人們造成哪些影響？

而經由探溯人們對「陪伴」的真實欲求，深刻認知自身需要的陪伴形式和願意承擔的風險效益，可能有助釐清人們選擇陪伴之物的關鍵原因。

無生命之物作為陪伴的重要替代選項，互動機制要如何設計，以切合人們對於陪伴的需求，而非僅是一個自身情感的空白受體，不但是未來機器陪伴產業的思考方向，更是我們在與陪伴機器相處時觀照內心的重大問題。

四、小結

無論機器人只有社交陪伴功能，抑或以長照或育兒作為主要任務，本文認為能夠從前述 3 項二律背反的命題核心，即「陪伴」、「情感」與「效益」，進一步論究合題之可能，以反身性思考人類社會與科技物長久陪伴的未來。

| 命題核心 | 正命題 | 反命題 | 合題之可能 |
|------|------------|--------------|-----------------------|
| 陪伴 | 我渴求生命之物的陪伴 | 我渴求陪伴縱是無生命之物 | 從情感面了解陪伴的真實需求 |
| 情感 | 我需求情感依附於他者 | 我期望他者能接受我的情感 | 從情感付出的成本效益了解對於情感的風險趨避 |
| 效益 | 我願意付出情感成本 | 我期待情感收益大於成本 | 回歸到對於陪伴的需求品質 |

（資料來源：筆者整理）

無生命之物的陪伴所帶來的新式親密關係，在科技發展催化下促發不可逆的力量。未來議題可能會轉向於我們需要「怎麼樣的」機器陪伴，而非我們「是否需要」機器陪伴。

參、科技物作為媒介

專書的第二部「網路世代」，寫實描述現代社會「永不斷線」的恆常，各種衝突體現在人們藉由科技物聯絡彼此，卻沒有一刻比此時更孤獨：我們與親密之人坐在同一張餐桌前，都使用手機注視螢幕，似乎那片不過幾公分的螢幕才值得全部的注意力。眼前親密之人咫尺空間，心靈竟若天涯。

與上半部不同之處，在於專書下半部探討科技物作為「媒介」，連接人際關係並促成互動。人們在享用便利的同時，也伴隨非預期的負面影響。此和網路媒介的特性固然有關，但更細緻探究本質，也發現與使用者的需求有密切關係，因而產生矛盾。運用辯證邏輯，本文歸納3項衝突，探究網路通訊時代所造成的人機關係問題。

一、去時空化

假想一個情境，若要臨時聯絡特定對象，無論在公務或私領域，在知道對方聯絡方式的情況下，大部分會希望聯絡到對方；然而，當我們立場互換，卻不見得希望成為被他人隨時聯絡到的對象。

早期網路尚未普及，較快的聯絡方式是電話和手機，需要對方接通才完成「有效聯繫」，而科技發展使人們透過社群平台和即時通訊程式，隨時聯繫永不斷線。然而，當我們成為訊息的接收者，卻可能抗拒被他人聯絡，因此造成兩難情境：

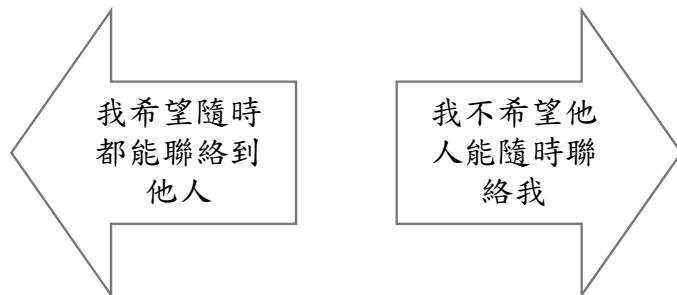

(資料來源：筆者整理)

作者在本書內提及受訪者大多認為「不會想接電話，因為一接就要展開對話，擔心透露太多事情，更需要喘口氣。」¹²。在上述矛盾情境中，癥結點在於「隨時」，或許可思考運用具「回復遞延性」的媒介，使人們暫時離線並決定何時回復訊息。

二、回復遞延性

以科技做為媒介，我們失去了被斷線的自由。更深層的問題在於我們「是否連線」的狀態如實展現在通訊軟體。綜觀目前各類網路即時通訊軟體，當我們對他人傳送訊息，對方是否「已讀」幾乎是一個必備功能¹³。

弔詭之處在於：人們傾向自己決定何時回復，卻又不希望傳送的訊息無人回應，更不希望連對方已讀與否都不知情。因為這意味失敗的訊息傳送結果，即產生下列困境：

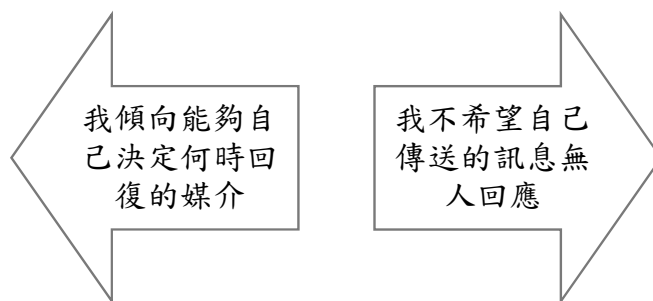

(資料來源：筆者製作)

在指向性¹⁴的溝通過程，對方是否接收及如何回應內容，都可能造成人們積累壓力，而導致社交疲乏的負面結果。因此，專書作者觀察到一個現象可能作為處方——消解溝通本身

12 Sherry Turkle 著，洪世民譯。(2012)，《在一起孤獨》。時報出版。頁 274 至 279。

13 為因應此種被「已讀」的壓力，已有許多隱藏「已讀」與否的附加程式。

14 即具有特定對象的溝通。

的指向性。亦即當我們擁有另一網路身分，或只是一介網民，可透過「匿名機制」滿足更輕鬆的溝通與互動需求。

三、簡約匿名性

身處現代世界，大眾使用網路多有匿名發表的經驗，諸多交友平台與線上遊戲，甚或只是發表意見的論壇，都有提供隱藏身分的機制。簡約匿名性的特質提供人們逃脫現實世界，創建另一虛擬身分並隱藏身分互動的機會，可享有「連結性」的安心感而無須承擔過多成本及風險。但困境再度顯現，當我們作為使用者，享用科技所帶來的便利性，卻不意欲接受令人焦慮的後果：如何得知溝通對象的真實身分？另一方面，如何讓網路遺忘我們留下的軌跡，即便有時只是虛擬分身？

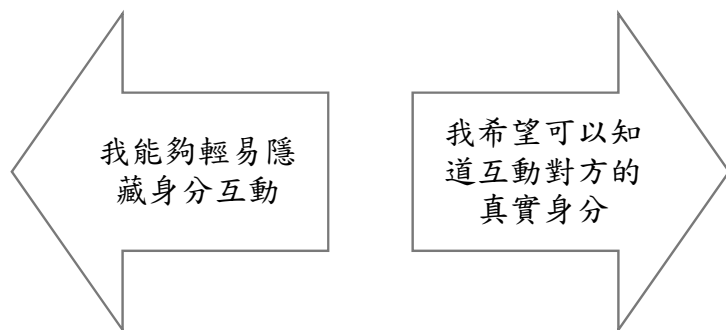

(資料來源：筆者製作)

專書下半部提到若干數位身分導致的隱私問題，如網路永遠忠實記錄使用者的網域言行，縱然那只是虛擬身分，仍無法確保真實資料不會為他人知悉。

本文認為，要化解這項兩難，一個重要的切入點是嘗試理解使用「匿名」與「真實」的不同時機，知道在何種情況下展現真實，或部分真實，或完全匿名以作為隱私保護機制。然而仍需體認到，在自身的重大問題上，匿名性難以達到有效溝通的特質，最終仍需基於溝通者對彼此的了解，並經由有效的互動歷程以培養互信。

四、小結

專書下部聚焦在科技物作為「媒介」如何連結個人、團體乃至於社會，並基於科技物的特性產生「永恆連結」的現象，雖滿足個人對於聯繫的社交滿足，但也激化無法自由斷線的焦慮。

本文同樣歸結 3 項二律背反的命題核心，分別為「去時空化」、「回復遞延性」與「簡約匿名性」。

| 命題核心 | 正命題 | 反命題 | 合題之可能 |
|-------|------------------|------------------|-----------------------------------|
| 去時空化 | 我希望隨時都能聯絡到他人 | 我不希望他人能隨時聯絡我 | 尋找具有回復遞延性特質的媒介 |
| 回復遞延性 | 我傾向能夠自己決定何時回復的媒介 | 我不希望自己丟出的訊息無人回應 | 確保互動過程的溝通者皆能接受遞延特性 |
| 簡約匿名性 | 我能夠輕易隱藏身分互動 | 我希望可以知道互動對方的真實身分 | 理解匿名性與展現真實的不同時機，並基於對溝通者的了解與互動培養互信 |

（資料來源：筆者製作）

前揭 3 項正反命題的合題可能，相較專書上部對「機器陪伴」的自我反身性思考，下部則由於「科技媒介」的特質，更需要關係網絡中的不同行動者，都能認知到自己與他人對於連結的期待，找尋皆能接受的最大公約互動模式。

肆、後人類時代的自處方式

「我們對科技的期望日高，而對彼此的期望日低。」¹⁵。

《在一起孤獨》藉由拆解現代社會人際相處的表象，直探核心，提出「陪伴機器」和「網路通訊」對於人類生活本質造成的劇烈影響，這涓滴改變體現在我們的每一天日常：無處不在的機器與網路，世界如同一張繁密光網，網路通訊連接每一個人，彷彿人們只是數位虛擬化身，無論身在何處，一接通訊號就有回應，聽見對方嗓音的當下，或許我們身旁只有陪伴機器依偎，距離相近卻又遙遠。

馬克思主義中提出「異化」(Alienation) 概念，原初用於批判資本主義使人類成為僅提供勞動價值的物品，喪失作為人的自然本質。而經本文歸納「機器客體」與「機器媒介」兩者產生不同的二律背反情狀，每種矛盾都象徵著一種異化：我們在感性與理性間掙扎，在情感與效益間折衝，在真實與虛擬間迷惑——我們是人，卻又非人。

生活包藏諸多矛盾，似乎是後人類時代的常態，當人們自問究應如何自處，本文試圖對每一衝突提出合題之可能，亦即可以嘗試的自處方式。惟當回歸本源，仍須認知科技物不僅是工具（媒介），或許眾人皆是賽博格。當機器鑲嵌於生活日常，人們所需面對的問題並非純然降低對機器的依賴，而在於如何追求與機器和平共存的自處方式。

佇立在曩昔與未來的當下，我們直面人類與科技物的解構與重組，那不斷翻騰變幻的剎那，如同永恆。

觀《火藥時代》 論技術創新與管理 ——《火藥時代》閱讀心得

【佳作·陳柏維¹】

「世界潮流，浩浩蕩蕩，順之則昌，逆之則亡。」

——孫文

壹、前言：鑑往知來，鼎故革新

火藥、印刷術、指南針、造紙術號稱是中國四大發明，中國在火藥的利用與掌握上，有很長一段時間領先於西方，惟回顧近現代史，中國在科技上，尤其在軍事上卻長期居於弱勢，直至二戰後期，中國列於同盟國之一才廢除不平等條約，並接受日軍投降，結束鴉片戰爭以來近百年受壓迫之境地，何以近現代中國在科學上落後，何以西方得以後來居上？此一問題被稱為《李約瑟難題》，本書作者亦提出類似問題，並以「中國曾是舉世最為富庶、科技最為發達，也最有權勢的大國。當初它為何失去領先優勢，輸給了後來才崛起的西歐各國？」²作為本書之引言並嘗試解釋。

閱讀《火藥時代》可感受到中西方科技與軍事實力的消長，本書作者以全球的角度剖析東西方在火藥技術上的演進，地緣上橫

1 交通部高速公路局工程員。

2 參專書P17。

跨歐亞，時間上從唐末探討至今日，古人³有云：「君子為國，觀之上古，驗之當世，參之人事，察盛衰之理，審權勢之宜。」由此觀之，身為公務人員的我們應如何自歷史中汲取教訓、用於當世，正是本書可予我們的指導。

貳、重點歸納：東西方火藥發展史

作者歐陽泰（Tonio Andrade）係西方著名史學家，有別於傳統之史學者，作者係將研究之範圍定位為「全球史」，作者之立論，係基於豐富、多元的史料來源並據以推論發展之軌跡，爰本書立論清晰、證據充分、邏輯推演細膩，論述有充足史料作為證據佐證之，且係以全球局勢之高度觀察東西方軍事力量之演進，翻閱來讓筆者實有醍醐灌頂之感。

閱畢此書後，筆者將東西雙方火藥發展軌跡大致分為5階段，簡述如下：

一、東方火藥萌芽發展期

中國唐代之方士基於煉丹術，而開啟火藥發展之濫觴，宋代因受到遼、金、西夏、蒙元之侵略，而將初步之火藥技術發展成為火器，於戰爭過程中，霹靂炮、震天雷等相繼問世，於蒙元征服南宋過程中，火箭、管型火器等熱兵器陸續被發展出來，於宋元交戰時大量使用，後又隨蒙古西征而陸續西傳至歐洲。

3 漢·賈誼《過秦論》。



圖1 宋元時代常用的火箭⁴



圖2 元朝時代鑄造的銅砲⁵

二、中國建立火藥帝國，西方發展方興未艾

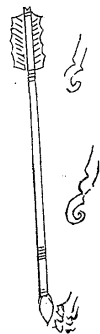
中國經蒙元短暫統治之後，元朝瓦解，元末明初朝代更迭之際，因元末群雄逐鹿中原大量使用火器，遂使中國火器之發展進步神速，遠超當時的西歐各國，明太祖朱元璋大量使用火器部隊於討平群雄、開疆拓土，甚至已有軍備單位專責生產火器與彈藥，後來的明朝皇帝如明成祖，在征討越南、出擊北元

4 參《中國古代火藥火器史》P38。

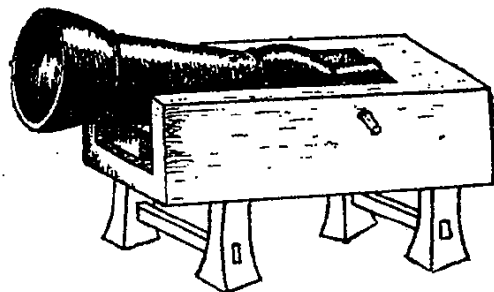
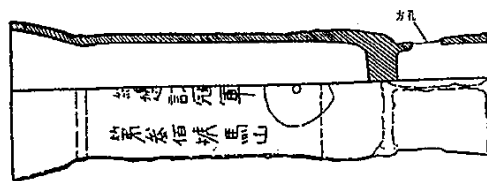
5 參《中國古代火藥火器史》P52。

等戰役上亦運用大量的火器，甚至成立專業火器部隊，故明帝國被後世史家視為第一個火藥帝國，在長時間的軍事記載上，明軍在火器運用上遠超過歐洲，與此同時，歐洲戰場可主導局勢的是長弓手、騎士等使用冷兵器的兵種，火器僅是戰場上的配角而已。



圖3 明初鍛造的火砲⁶

三、中西方進入均勢時代

至15世紀，中西方進入均勢（Age of Parity）狀態，此一時期，中國與西方在軍事的較量，係西方在技術上略為領先，中國緊追於後，值得注意的是，此時的中國在若干技術上已落後於西方，如船艦製造、堡壘設計（如西方採用文藝復興堡壘）等，但於中西方交戰中，中國仍可藉著優異的學習能力、後勤給養、部隊人數等優勢，多次擊退西方部隊，整理如下：

（一）明朝 vs 葡萄牙

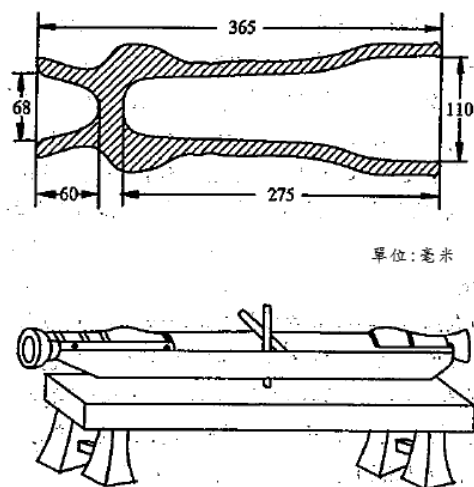
明朝與遠道而來的葡萄牙軍隊於西元1521、1522年發生海上戰爭，於1521年戰爭中，明軍的火砲已居於劣勢，然而在隔年的戰爭中，明軍卻反過來以優勢火

6 參《中國古代火藥火器史》P85。

力打退了葡萄牙。

(二) 明朝 (鄭成功) vs 荷蘭

鄭成功的部隊於臺灣熱蘭遮城與荷蘭東印度公司發生戰爭，鄭氏部隊雖於火砲技術上居於劣勢，但是以大部隊切斷荷蘭軍補給並施行包圍戰的方式，最終才逼迫荷方投降。



圖4 明中葉常用的佛朗機砲⁷

(三) 清朝 vs 俄國

清康熙年間，於外東北爆發雅克薩戰役，清軍將領朗坦採優勢兵力實行包圍戰的方式，逼迫俄軍投降，簽訂了尼布楚條約。

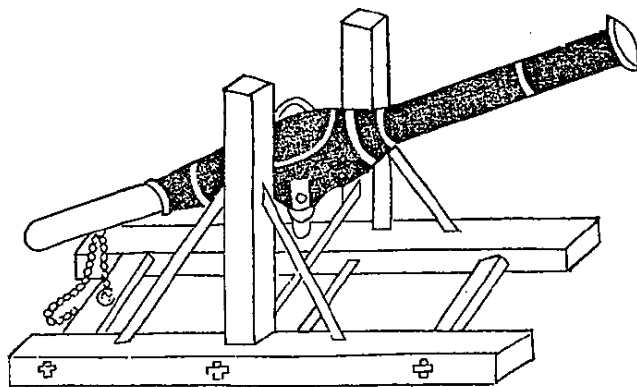

圖5 雅克薩戰役清軍使用的神威無敵大將軍砲⁸

7 參《中國古代火藥火器史》P104。

8 參《中國古代火藥火器史》P170。

四、西方火器發展後來居上

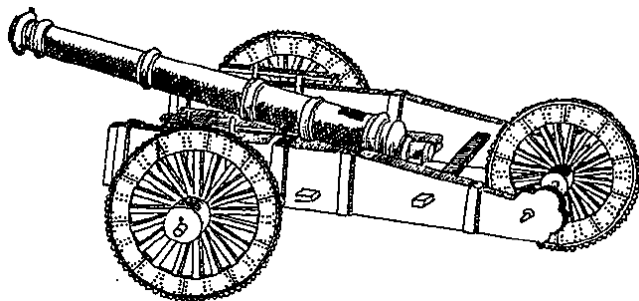
清初康雍乾盛世，使中國人渡過一個相對於歐洲安全的「清朝大和平時代」，於此同時，中西方大分流時代已悄然降臨，中國在各方面皆處於停滯不前的狀態，直至 1840 年鴉片戰爭爆發，西方以優勢軍事、經濟展現強大的實力，方使中國人大夢初醒。



圖6 道光年間鑄造的神威將軍砲⁹

五、中國追趕西方，終至平起平坐

在與西方軍事力量接觸過程中，中國人對外在一連串的戰爭中失利（如鴉片戰爭、英法聯軍戰役），對內則是戰火延燒各地（如太平天國之亂、捻亂），中國士大夫階層了解到學習西方軍事技術之必要，而有自強運動、編練新軍等一系列的學習，最終在二戰後，中西方進入了平起平坐的時代。

參、專書評價

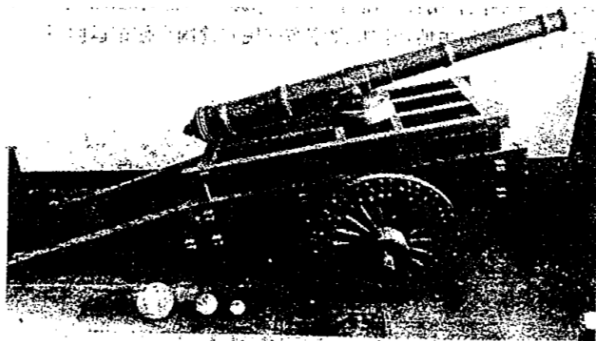
有別於傳統斷代史或通史之敘述，作者以宏觀角度探討自唐末至今日中西雙方軍事演變之狀況，佐以各國之史料以及西方史學界研究之成果，拜讀後，筆者對於本書評價如下：

9 參《中國古代火藥火器史》P171。

一、主軸明確，綱舉目張

本書之撰寫主軸相當明確，即中西方的火藥發展史為主，環繞火藥發展史以外的論述為輔（如：火槍陣形的排練、文藝復興城堡的建造、造艦技術等），綱舉目張的寫作方式，使讀者容易抓住主題並持續閱讀下去。

在編排方式，一開始則是以中西方各自撰寫，而後雙方逐漸匯流，並且在海上、在陸上各有許多軍事上的較量，從單一文明圈單軸式的發展歷程至多種文明圈交會互相影響，直至今日全球化的時代，於此可以體會到作者的編排是相當有層次的。

二、筆鋒雄健，不帶情緒

不同於許多歷史學者撰史時，常針對個人褒貶，甚至動輒用道德來批判，作者是從制度、局勢、軍器、戰鬥人員素質等角度切入分析細節，完整呈現當時的歷史場景，而不針對個別官員與將領作過多的攻擊，筆者贊成如斯治史態度，正如茅海建對此一現象作出的反思：「道德的批判最是無情。而批判一旦升至道德的層面，事情的細節便失去了原有的意義，至於細節之中所包含的各種信息、教訓更是成了毫無用處的廢物。」¹⁰筆者認為有關近現代中國於火器上之發展，應以分析中西雙方各別項目之優劣，如：軍事發展之方向、軍事制度、彈藥發展技術、槍砲冶煉模式等等細節為主軸，而非道德批判，但過去有許多歷史學者因背負百年國恥的情緒，只要是主戰派如林則徐所作所為即大力稱讚，對於主張對外國人妥協議和之人如琦善等，則斥之為賣國賊，一旦治史帶有情緒，則客觀衡量之標準即不復存在，而本書作者的筆法無過多道德批判而是注重細節的推演。

三、考據細膩，旁徵博引

在史料取舍上，作者不拘泥於單一文化與資料來源，於閱讀過程中，筆者查其所援引之史料，除參酌現有漢文化圈研究成果（大陸暨臺灣史學書籍、期刊）、引用諸多古籍（如明實錄、明史紀事本末），還至西方國家（如荷蘭、美國等）圖書館尋找資料，援引西方學者已發表之研究，能有如此廣泛資訊來源，除作者嚴謹的態度，還得因於作者熟悉法文、德文、中文等多種語言。

若干西方史學者對中國文明有諸多誤解，如本書提到有西方學者認為「宋代後的中國人就對外來的觀念與發明缺乏熱忱」、「儒家接受科技的速度很慢」、「中國官僚對於戰爭的種種器械不屑一顧」云云¹¹，不同於前述帶有偏見之齊東野語，作者給中國科技發展高度評價，指出火槍技術、火槍陣形排演、大砲冶煉鍛造技術等等發展，不論係明代，甚至在鴉片戰爭戰敗後，中國官僚與士大夫均努力引進，而非抱殘守缺地一味排外，惟鴉片戰爭前長達一世紀以上的閉關自守，自強運動終究是難以回天，給予清末士大夫階層一定程度上的肯定與平反。

事實上，19、20世紀的中國人因接連在軍事上失利，對於傳統中國文化失去了信心，繼而在五四時期有了「打倒孔家店」、「全盤西化」的主張，有的學者（如錢玄同）甚至主張要廢除漢字，至1949年中共建立中華人民共和國後，更曾出現過「破除舊思想、舊文化、舊風俗、舊習慣」等口號甚至有破壞古蹟、文物等孟浪之舉，觀此種種，近年來已有許多反思聲音出現，事實上，中國科技長時間係領先於西方的，倘傳統儒家文化是因循守舊，那何以解釋唐、宋、元、明長時間在技術上領先，又何以解釋明代中葉以降，士大夫階級積極引入西方火器與科技？筆者認為作者爬梳文本、整理史料，作出詳盡比較後，給予中華傳統文化一定程度的辯證。

11 參專書P244。

四、若干議題，猶可深入

筆者在閱讀本書後，覺得意猶未盡，對於作者於選取歷史的戰役分析上，筆者仍覺得有諸多值得探討之議題，說明如下：

- (一) 於明清政權更迭之際，作者未能分析清軍火器是如何從無到有乃至強大，努爾哈赤以七大恨告天並舉兵反明時，仍以冷兵器為主，然交戰數十年後，皇太極的清軍與洪承疇所率明軍主力於錦州進行決戰時，清軍火力已發展至足以令明軍震驚的地步，時下明人對於清軍火力有如此的哀嘆：「當今清人鑄百炮而有餘，我鑄十炮而無力，倘若清軍排列大砲百位，一齊轟擊，城非鐵壁，人非銅柱，豈能抵擋得住？」¹² 可見後金乃至清，開國之初的火器發展史必有可觀者，惟本書捨而弗撰，實係遺珠之憾。
- (二) 對於清康熙於雅克薩戰役後至鴉片戰爭此一期間，清朝何以在火器發展上停滯甚至是倒退，未有詳細說明，作者僅描述清朝進入和平時期後發展趨緩，惟筆者認為其未能深入說明為何和平就會導致趨緩，管見以為清朝在和平時期，清廷對於火器發展的消極態度甚至是遏止，才是造成清朝落後的主因，如同茅海建所言：「康熙年間平定三藩、收復雅克薩城後，清王朝進入一個長期的相對和平的階段。此後，清朝雖在西北、西南邊疆及內地用兵，不管戰況如何，在武器裝備上都保持優勢。這就使清王朝不是繼續著力於研製新武器而獲得更大的優勢，而是著力於壟斷這種優勢的軍事技術，不讓對手或潛在的對手所掌握。也就是說，清王朝的重點不是研究

而是保密。」¹³ 簡言之，清廷心態從積極發展改為壟斷技術，不僅嚴厲查禁，甚至禁止私下研究，作者簡單梳理若干查禁史料，綜整如下。

表1 查禁火砲、製造硫磺等技術

| 西元 | 清朝紀年 | 查禁說明 |
|------|---------|---------------------------------|
| 1680 | 康熙 19 年 | 因三藩之亂即將結束，規定「嚴禁私鑄火炮」 |
| 1708 | 康熙 47 年 | 嚴禁民間私鑄鳥槍案私賣硫磺 |
| 1729 | 雍正 7 年 | 火器關係軍政，甚為緊要。鳥槍、硝黃，不許民間藏匿。 |
| 1750 | 乾隆 15 年 | 收回民間鳥槍，並嚴禁偷買自造 |
| 1759 | 乾隆 24 年 | 查禁裝有火藥鉛子的竹銃 |
| 1764 | 乾隆 29 年 | 地方私鑄火炮者，將砲入官，該犯交刑部議罪 |
| 1774 | 乾隆 39 年 | 私藏火炮及私造鳥槍者，係官革職，兵丁鞭一百革退，火炮鳥槍俱入官 |
| 1782 | 乾隆 47 年 | 查禁民間獵物用的線槍 |
| 1834 | 道光 14 年 | 下令民間私煎硝黃，無論已未興販，均應嚴令禁止 |

（資料來源：自行整理自《中國古代火藥火器史¹⁴》）

由表 1 可知，清朝對於火器的態度是防範重於發展，自三藩之亂後，對於火器的發展態度變為保守，於鴉片戰爭前，超過一世紀期間，多次查禁火器，相比之下，歐洲正經歷工業革命後各種社會變革與科學革命，

13 參《天朝的崩潰》，P45。

14 參《中國古代火藥火器史》P163。

一來一往下，當中西於 1840 年再度兵戎相見時，實力自然判若雲泥。

肆、心得啓示

一、戰場表現為果，管理落後為因

佛說：「菩薩畏因，凡夫畏果」，筆者閱讀時，亦深有所感，蓋分析 1840 年鴉片戰爭，中國在軍事上的失敗只是呈現之果，然追究其軍事上失敗之因，絕非僅有火器上的落後，而是在制度、武器、教育、財政、後勤無一不落後，參考《天朝的崩潰》可知一二，摘錄部分內容整理如下：

表2

| 項目 | 說明 |
|------|--|
| 軍事制度 | 人數龐大，但非現代化軍隊，而是兼有警察、內衛部隊、國防軍三種職能。 |
| 軍事武器 | 採用老式鳥槍、鳥炮，使用幾十年極為平常，技術落後，甚至演放時自行炸裂。 |
| 軍事教育 | 武官選拔以拉硬弓、騎射為選拔標準，甚至有中選者根本不識字的情況，士兵自兵戶中選拔男丁，長期低薪，行伍中多為文盲。 |
| 軍事管理 | 管理鬆散，如同一般上下班制度，分散駐紮在各地，沒有退役機制，官階高者收受賄賂、貪汙，士兵則外出打工、種田、兼差。 |
| 財政管理 | 長期低薪，軍官吃空額（即浮報人數員額）、剋扣兵餉（即侵占士兵薪水以中飽），出外執行任務則貪污、索賄，向地方政府敲詐更是司空見慣。 |
| 後勤管理 | 管理落後，品質參差不齊，數量不足，槍械無定期造換制度，許多砲台鏽蝕已久，早已不堪使用。 |

（資料來源：自行整理自《天朝的崩潰》）

由表 2 所言，清軍的落後是各方面，而非只有火器，同樣的問題，在 21 世紀的臺灣，是否也面臨著同樣的問題？臺灣在過去幾十年的經濟成長上長期低於鄰國，企業離開臺灣至外國設廠，人才選擇出走，企業界甚至直言「缺水、缺電、缺工、缺地、缺人才」五缺，以及「政府失能、社會失序、國會失職、經濟失調、世代失落、國家失去總體目標」六失，如我們將經濟表現視為另一個戰場，則我國於此一戰場早已是發展停滯不前，筆者掩卷沉思時，亦不禁捫心自問我們該如何使國家重回正軌？公務體系應如何力挽狂瀾？如何再進行有效的管理？諸此種種，值得深思。

二、積極交流技術並擷長補短，切忌畫地為限

由前述參、四、(二)可知，即使在技術上掌握優勢，一但心態趨於保守，僅想守成而不持續研發技術，容易進入停滯狀態，甚至在技術上大倒退，火藥發展是如此，今日我國各項產業與技術，何嘗不是如此？綜觀各產業，如臺積電之於半導體、大立光之於鏡頭技術等等，即便在各該產業領域穩居龍頭，每年仍投入可觀的資金以維持其技術優勢，其來有自，更進步言，上自國家整體發展，下自個人本質學養，亦復如是，唯有日復一日的精進求知，才是安身立命之道。

伍、結語

閱讀本書，筆者收穫良多，正如史家克羅齊所言「一切歷史都是當代史」，在閱讀歷史書籍時，不免對於浩瀚雲煙的歷史與現實之類似有所感觸，筆者認為，歷史的發展是動態的、整體的，凡物必可稽，凡事必有其因果軌跡可推演，同時，我們也應善用這個祖先留給我們的智慧寶庫，所有的歷史故事都是有參考價值的案例，可用以防止自己重蹈覆轍，《火藥時代》跨時間、跨地域的研究，使

我們釐清原來中國在火藥、火器技術係長期領先於西方的，即便在明末清初，中方稍有落後，仍可急起直追，但進入大和平時代後，中國在「入則無法家拂士，出則無敵國外患者」¹⁵ 狀態下，心態轉趨於保守甚至圍堵，又對外部世界一無所知，直至鴉片戰爭方大夢初醒，並陷入長期落後與痛苦追趕中，值得吾人警惕。

參考資料

1. 劉旭（2012）。《中國古代火藥火器史》。大象出版社。
2. 茅海建（2012）。《天朝的崩潰》。北京三聯書店。
3. 陳捷先（2004）。《皇太極寫真》。遠流出版社。



疏離之後，尋回自我

——《在一起孤獨》讀後感



【佳作·李衍璋¹】

疏離之後，尋回自我——
《在一起孤獨》讀後感

壹、前言

少子化與高齡化社會正式來臨，這不再是警訊，而是持續發生的事實。面對無解的難題，我們透過科技尋求靈丹妙藥，科技作家凱文·凱利（Kevin Kelly）在其著作《必然》（The Inevitable）中高聲宣示 AI 人工智慧必然將勞動市場與照護型態重新改造，機器智能將人們從無趣且繁動的混亂勞務中拯救出來。抱持如此樂天科技觀的人不止他一個，但我只想問，會不會我們生活變輕鬆了，離彼此卻越來越遠？

每逢佳節祝日，明明是親朋好友團聚的好日子，但卻覺得與身旁的人形同陌路，雖然同桌吃飯、同行出遊，人人卻只關心手上那個小小的發光盒子。有一搭沒一搭的對話往往心不在焉，剩下的互動也多半只是虛應故事。不論是母親節還是中秋節，好像天天都在過手機節，我們寧願把頭埋進螢幕裡，當隻科技駝鳥，也不願意把心思放在值得珍愛的事物上。

雪莉·特克的《在一起孤獨》付梓於 2011 年，當時智慧型攜帶裝置不斷進化，已為網路世界掀起全所未有的科技革命。幾年過去了，人們對手機的依賴程度變本加厲。備有 AI 人工智能的機器人雖仍未普及，但人機之間的微妙關係卻早已失衡。特克的擔憂凝固成

1 勞動部勞工保險局助理員。

真，科技加速侵蝕早已脆弱不堪的人際網絡。未來世代何去何從，你會有解答嗎？

貳、專書重點與摘要

《在一起孤獨》利用民族誌研究的寫作方式，拼湊數十年來社交機器人的發展，機器的外型與情緒擬真程度隨著科技的演進，似假亂真的程度讓我們開始心動，考慮與機器人獨處或進行真正的情感交流，甚至迷惑了自己對生命的感受。另一個場域，特克把視野放在網路世代永不斷線的生活中，每個人都有現實與虛幻兩種身分，孰假孰真，已越來越難分清。現代人習於透過科技社交，但科技也習於讓我們透支，將專注力、獨處能力、隱私權一併奪走，正如莎士比亞所說，我們正與「滋養過我們的一切一同消耗殆盡」。雖然全書讀起來有股末日憂愁，但特克希望我們保持信心，這是重新省思價值觀與方向的機會，不需要排斥或抵制科技，讓它就適當位置，讓我們奪回主權。

上半部，特克從電子互動玩具電子雞與菲比講起，孩子學習照顧這些虛擬生命，在互動的過程中，它們會提出需要，表現出真的像生物一樣有生理需求與內心世界，推促人們對機器投射出人際之間才會存在的情感。

表1 電子互動玩具：電子雞與菲比





| 機器人 | 特徵 | 外型 | 經典互動 |
|-----|--|---|---|
| 電子雞 | 需飼養、照料的雞型電子寵物，隨著時間慢慢長大，不當照顧會導致死亡。 |  | 8歲的莎莉在每次電子雞死亡後都會為其舉行儀式，她拒絕按下重啟鍵，並說明母親買新的，因為「它死了，它需要安息」。 |
| 菲比 | 每一隻菲比都有不同的身體特徵與個性，可以教它講英文，耳朵、眼睛與嘴巴會隨著情緒做出反應。 |  | 8歲的查克細心照顧菲比，但它故障了，他不願接受新的菲比，因為「他的菲比無可取代，新的永遠不可能變成曾傾心呵護的那隻」。 |

表1至表3資料來源：文字內容為筆者整理，所有圖片下載自網路，均符合使用權標示為允許再利用(Labeled for reuse)。

適合與各年齡層一起相處的愛寶、乖寶貝則是象徵社交機器人與人類之間更進化的相互照顧與支持關係。它們不再被僅視為玩具，在照顧它們的同時，自己也覺得被照顧到了。甚至出現了取代真實生命體的可能性，例如有人認為愛寶比活生生的狗好，彼此的依存關係遠遠超越了電子互動玩具能夠帶來的情感投入。

| 機器人 | 特徵 | 外型 | 經典互動 |
|-----|---|---|---|
| 愛寶 | 機器狗愛寶會像真狗一樣有豐富的肢體動作與充沛的情感，會知道主人是誰也會記得自己的名字。 |  | 36歲的珍期待漫長工作一天後能跟愛寶講話，跟它分享一天的點點滴滴，她丈夫對這些話題不感興趣。跟愛寶聊天比強迫丈夫聽這些無聊的話讓她舒服多了。 |
| 乖寶貝 | 嬰兒造型的機器人，臉部皮膚下的仿生組織讓它有喜怒哀樂，個性會依獲得的照顧而塑造。 |  | 76歲的安迪將乖寶貝改名為前妻艾蒂絲的名字，想用它來回想與前妻共度的時光，「我不會對它口出惡言，它有某種特質，看起來就像艾蒂絲，臉上的神韻」。 |

在討論機器人的領域，特克最後將焦點放在實驗室裡的精密機器人，它們有更高的擬人化，被注入更多人類獨有的細膩動作與情感，在互動過程中，彼此的界線似乎已經模糊不清。這是一場人機雙人舞，我們與機器人的關係緊密相融，雖獨自一人，卻不覺得孤單。在未來，親密感不再被真實的活物獨佔，而是與鋼鐵生命一起繼續慢舞下去。

| 機器人 | 特徵 | 外型 | 經典互動 |
|-----|---|---|--|
| 寇格 | 有原始臉孔及手臂的人形機器人，視線會追蹤人類，會對見到、摸到、聽到的東西起反應。 |  | 剛從印度來的11歲女孩妮拉在學校適應困難，她認為寇格是比人類更好的朋友，它對人類有種安全、不會被拒絕的愛。 |
| 吉士美 | 有五種自由度的機器人頭，具備視覺能力與臉部表情，會模仿人類講話的音調變化。 |  | 12歲的艾絲黛兒與吉士美相見那天滿心期待，但吉士美出現故障，無法講話，女孩將問題怪罪在自己身上，選擇暴飲暴食、封閉自己。 |
| 多摩 | 擁有吉士美的臉孔、語言和視野，以及寇格的身體，會與人視線接觸，顯露表情，跟著人做動作。 |  | 表演藝術家林德曼讓她的心智和身體與多摩結合，扮演多摩時她「感覺到」機器人的心智，唯有使用包含愛的腳本，才能演得到位。 |

在下半部，人際關係因科技發達而緊密相連，這個永不斷線的科技烏托邦讓我們的生活更加便利，工作更有效率，這世界不停加速地運轉，快到我們跟不上卻又無法抽離的詭異境地，只能被沖進數位的洪流之中，獨處時間被網路漩渦吞噬，逐漸迷失了自我。

特克爬梳了這個時時相連卻又益顯孤寂的時代怪象。諷刺的是，當我們在網路上感到孤獨與失落，不是脫離這個空間，而是習於在網路尋求其他的慰藉，彷彿只能永遠在虛擬世界裡流連打轉。現實生活中不管盛衰，人們投注大量時間在網路上積極經營自己的分身，打造一個「較好的自己」，為了取得稱讚與認可，逢迎他人的喜好與不良的網路文化，這舉只讓我們獲得空虛的「按讚」與殘破的自信，失去的則是更多的本心。

1990年代後出生的數位原生者或稱為網路原住民是最失落的一代，網路跟著他們一起長大，到現在就像電力一樣無所不在。他們忙著博取一心多用的父母們關愛，急於爭取持續分心的同儕們注目，科技剝奪了安全感，沒有任何逃離的出口，要尋求慰藉，只能再回到網路。



圖1 年輕世代對網路交友感到焦慮迷惘（資料來源：內文為專書內容，圖片由筆者繪製。）

綜覽全書，我們與機器人的關係迅速增溫，與人的關係迅速冷卻。在這一個全新的時代，科技佔領了生活中最重要的席位，人情冷暖全部往後退散。特克提醒，其實我們可以重新思索生活該是什麼樣貌？人際之間該怎麼互動？科技該被放在什麼位子？思考並不難，難的是我們是否願意尋求解方。

她最後引述梭羅的湖濱散記（Walden），這位知名的隱遁者不認為自己是名隱士，他離群索居是因為「希望能面對生活中的基本事實，看看能否得知生活的教誨，而不是過著不是生活的生活」。飽受科技羈絆的我們需要不斷的提醒自己，什麼才是我們真正需要的，什麼才是真正的生活。

參、心得與啟發

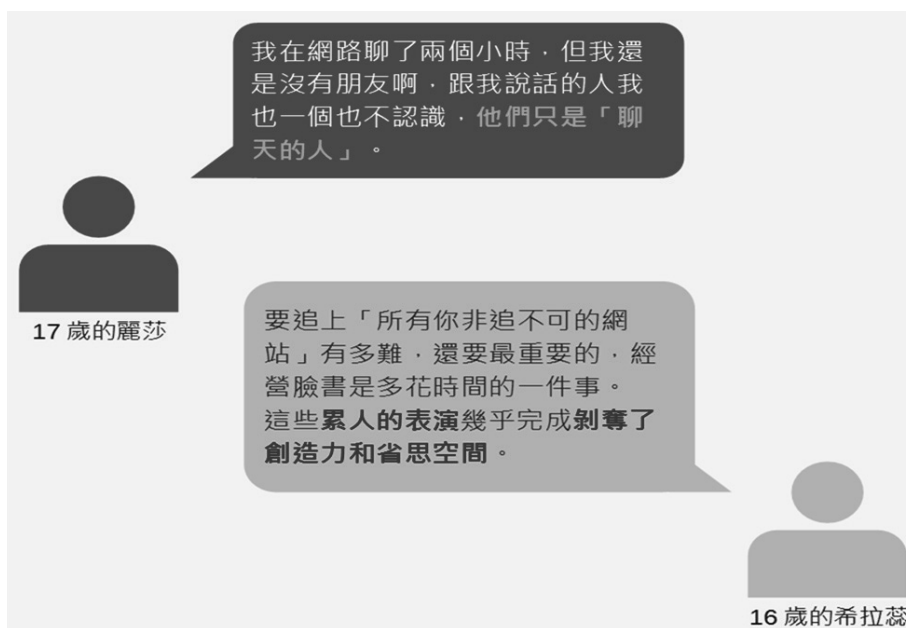
一、無阻力的集體迷失

2018 年，國發會發布國人平均每日使用手機時間從 2011 年的 92 分鐘暴增到 211 分鐘，成長率為 229%。19 歲以下的年輕族群更到達 282 分鐘（4.7 小時），即使是 50 歲以上的科技移民，也超過 120 分鐘（2 小時）以上。對我來說這些是很恐怖的數字，211 分鐘象徵每 6.82 分鐘就會有 1 分鐘在使用手機，如果把睡眠時間 8 小時扣除掉，則更是驚人的每 4.55 分鐘就有 1 分鐘將視線深埋在發光盒子裡。



圖2 國人每日使用手機時間節節暴增（資料來源：數據來自107年持有手機民眾數位機會調查報告，圖片由筆者繪製。）

我們都知道為什麼會這樣，手機與網路將一切都變簡單了，以前要花很多力氣才能辦到的事情，現在手指動一動就輕鬆解決了，彷彿活在一個「無阻力」的新世界。也正是因為如此，幾乎人人離不開智慧型手持裝置，每當網路不順、電源耗

盡時就六神無主、失魂落魄，宛若天崩地裂、如喪考妣。針對這種現象還出現一個新的英文詞彙 nomophobia，意指失去手機的恐懼症（no-mobile-phone phobia）。

2018年，手機鉅子蘋果公司於IOS 12版本新增「Screen Time」功能，幫助家長限制兒童使用手機的時間，並主動告知用戶每日平均使用時間，試圖藉由「科技」來打擊「科技沉溺」。但望著國發會那份令人發寒的報告，再看看捷運車廂裡的大人們幾乎永遠都在滑動手機，這樣的環境默許甚至鼓勵孩子們對手機產生興趣與狂熱。當大人無法以身作則，不先節制自己，孩子很容易小小年紀就成為 nomophobia 的一員。

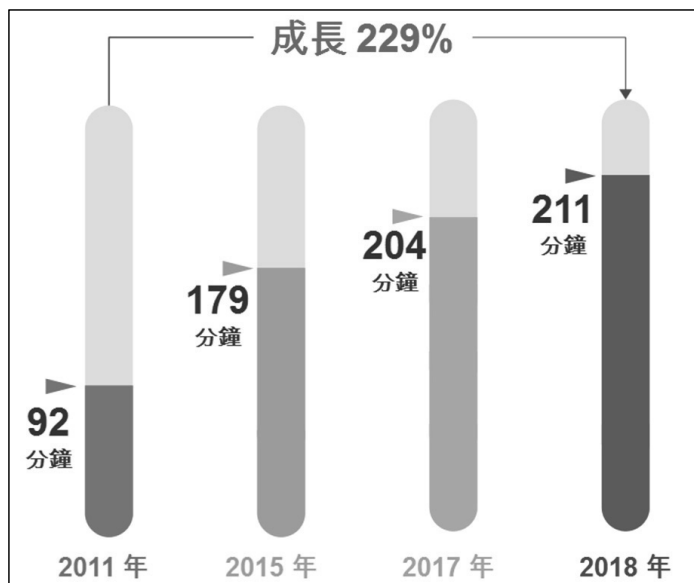
二、光鮮亮麗的自我矛盾

回頭檢視這個光彩耀人的智慧科技時代，我們得到了什麼？而又失去了什麼？雖然多多少少發現手機時而令我們抑鬱、焦慮、自戀又缺乏安全感，但一邊警覺一邊卻依然沉溺其中，久而久之甚至連警覺都失去了。過度使用科技產品最可怕的副作用就是，我們習於使用電腦的方式思考，追求最有效率的、最符合演算法的單一結果，其餘的情感交流、人性思維諸如此類都被拋諸腦後。

當然我們失去的還不只這些！現代的科技突飛猛進，已經容許我們做一些「非分之想」。少子高齡化的時代，我們開始把照顧銀髮長者的責任放到機器人身上，正如特克所擔憂的，「難道我們已經把長輩視為不需人類關懷的無用之人了嗎？」會不會是長久下來我們與沒有情緒、忠實可靠的電子設備形影不離，讓我們失去了為人設身處地著想的同理心了？

《在一起孤獨》出版後沒幾年，沙烏地阿拉伯賦予擬真機器人「蘇菲亞」(Sophia)² 公民權，引起國際間的矚目與軒然

2 蘇菲亞由Hanson Robotics Corp.研發生產，是依奧黛莉·赫本的外型打造，

大波。蘇菲亞擁有好萊 明星般性感外表，表情逼真又對答如流，還有強大的人工智慧知識庫做為後盾，轉眼之間成為未來機器人的代表人物。不過前 Google 副總裁李開復曾大力抨擊它「絲毫沒有人性、缺乏對人的理解、愛好與創造力。授予這樣只會模式識別的機器人公民身分，是對人類最大的羞辱與誤導。」而且諷刺的是，沙國境內尚有百萬計的難民無法取得公民權。就算質執聲浪不斷，機械人與人之間的分野不像過去那麼簡單明確，已經開始產生灰色地帶了。

每當科技推陳出新，這個世界就像是被解構，又再被新的數位浪潮重新建構，週而復始，反覆不斷。人之所以為人，是因為我們不斷在探求活著的意義，與思索為何我們何以為人。但不斷解構又重新結構的過程，人文精神變得淡薄，自我價值被迫貶低。18 世紀的工業革命雖然造就經濟起飛、時代躍進，但機器效率開始變得比人性尊嚴更重要的多了。為賺取極為微薄的薪資，勞工們被壓榨剝削，連婦女兒童被迫接受慘無人道的工作條件。經過長久的反思、工人階層的覺醒以及眾多社會運動者的共同努力之下，才稍稍緩解了工業革命對基層勞工造成的戕害。但這樣慘痛經驗還是沒有讓世人學到教訓，接下來的產業及資訊革命打造了更多龐大的血汗工廠，迫害勞工之餘還肆無忌憚地破壞自然環境，讓原本純淨美麗的大自然宛如風中殘燭，甚至危害到人類自己的生存。

透過AI技術組合關鍵字與真人互動，依對方細微表情與聲調變化調整應對方式，量產後將投入銀髮安養看護工作。



圖3 3C製造大廠環保評等，評等為C-至F級企業佔智慧型手機90%產量，嚴重污染自然環境（資料來源：Greenpeace.org）

三、跨越奇點之後？

令我深感不安的是，特克引述人工智能跨越奇點（singularity）的概念，當科技跨越臨界點的那一刻，未來的機器人將無所不能。如此一來，「生物」的定義更將模糊不清，在跨越奇點之後，我們該何去何處？到時科技可能自己研發出其他科技，無限擴充滋生，捨棄了以人為本的設計理念。那時人類的存續價值將會受到嚴重質疑。既然機器人永生不死、強壯完美，那還有誰想當體弱短命的血肉之軀？

秉持科技樂觀主義的凱文·凱利似乎期盼這一刻的來臨，他在《必然》預測所有人類生命將透過數位平台與虛擬網路融合為一個包含全體人類心智的巨型頭腦，再將人工智慧與機器人納入這個體系一起相互依賴共生，就有機會可以跨越奇點，創造出光明璀璨的新世紀³。但我很懷疑的是，到時每個生命體僅僅是大數據下面的一串數列而已，高度仰賴機器運算嵌入命令將讓個體無法獨立思考，如此一來，個人自我的認同與存在的價值將會遺落到哪裡？這個新世紀看起來就像個機器主宰

3 K. Kelly. (2016). The Inevitable. P.318-330.

的反烏托邦，我們真的期待這樣的明天嗎？

想想這一切越來越荒謬，我們現在的科技已經非常先進了。現代生活舒適便利，物質充裕豐饒富裕，但人們還是不知滿足，不知何時才懂得駐足，停下來檢視我們的所做所為，好好省思自己是不是真的需要繼續往前走到跨越奇點的「那一步」。高科技發展迄今，許多自然景觀被破壞到無法復原，無數物種瀕臨絕種或消失殆盡。但這些都被視而不見，我們被自己創造建構的數位矽晶牢籠囚禁，大地美景與萬物生靈距離我們好遠好遠。要真的靜下來好好思考這一切，或許我們需要的是自省與暫離。

四、抽離與修復

愛斯因坦曾說：「令人感到糟糕透頂的是，科技已經遠遠超越人性。」⁴ 即便是現代科技的奠基者，他也看到了其中的危險性。不過梭羅給了我們信心，他說：「在萬千世界中迷了路，我們才會開始尋找自我，才會探尋自己身處何方。」當我們失落在廣袤浩瀚的科技矩陣時，其實我們還有自己。外在的干擾已經夠多了，沉靜下來了解我們為何而來，又為何而去，不再透過機器演算，或許每個人都會有自己的答案。

2016年，英國電視節目針對手機濫用現象進行一項實驗，13名自認成癮的學生為期一週的時間裡，被限制每天只能在固定時段內使用手機30分鐘。戒斷的初期，他們一開始都痛苦不堪，無法更新臉友的動態、不能處理自認十萬火急的郵件、接受不到來自四面八方的新訊息都讓他們感到沮喪，但到了第4天、第5天，漸漸適應了不被手機綁住的生活，他們發現放下手機後有很多時間可以利用，開始重拾與自身環境的

4 英文原文：“It has become appallingly obvious that our technology has exceeded our humanity.”

連結，與至親星夜談心到深更，回去拜訪已經冷落的好友，也有人找回了閱讀與運動等習慣。一週過去，高達 77% 的學生覺得變快樂了，承諾自己不會再過度浮沉於網海，並且也認識到自己就算沒有智慧型手機也不是真的活不下去。

這個研究帶給我很多靈感，多到決定自己模仿這個實驗。自認不是重度使用者的我，每日使用手機時間不會超過 40 分鐘。因此為了讓這個小實驗達到效果，我決定執行徹底一點，將手機關機收起來，放在暗無天日的抽屜裡一週，感受失去手機的遺世感，看看會有什麼化學效應產生。

實驗的結果非常出乎意料之外，起初我就像那些學生一樣，覺得沒有音樂可以聽有點無聊，無法與家人朋友時時保持聯絡感到不安，出門在外無法隨時查詢公車到站時間與地圖資訊有點無助，甚至對於是否有重要的電子郵件沒讀到而感到焦慮。不過我後來又想想，在智慧型手機發明之前，不是也過著好好的嗎？因此意外開啟我的返「古」歸真之旅。

首先，深埋已久的 MP3 Player 重新被拿在手上，它相當小巧耐用，可以讓我在通勤時欣賞音樂，而且充一次電就可以用上好幾天，比手機可靠多了。再來，我先在家使用筆記型電腦查好公車時間，找到要前往地點的地圖位置，並記在筆記本裡，就像 N 年前沒有智慧型手機的時代一樣，其實一點也不難。雖然不能跟親友們隨著保持聯絡，但我拿起了市內電話，用古老的方式跟朋友們談天說地，起初他們有點手足無措，畢竟都習慣了即時通訊的聊天方式，在電話裡還真有點不自然與小尷尬，不過很快地就像以前一樣問候彼此的生活與近況，聽著曾經熟悉但變得陌生的聲音逐漸又開始熱絡起來，感覺是真正有彼此交心的溫暖電流通過，這是即時通訊軟體永遠抵達不到的境界，或許人人都需要重啟對話。

至於有什麼緊急的電子郵件一定需要馬上處理嗎？科技的

腳步越快，人們就把自己逼得越緊，其實絕大多數的信件都沒有立即時效性，晚上回家再使用電腦處理，一點也不嫌太遲。突然領悟為何科技大幅提升了效率，每日工時卻又越來越長的詭異現象。

最重要的是，我有了很多獨處的時間。獨處是永不斷線時代最缺乏的精神靈藥，就好像冥想一樣，這樣時間可以讓我們慢下來，靜下來。思索自己真正需要什麼，思索人與人、人與科技、人與世界之間的關係，思索宇宙萬物，思索活著與存在的意義。

這次的實驗結果讓我認識到，就算不是智慧型手機成癮者，但還是對如此便捷的設備有一定的依賴性，不過這可能是一種假性親密的依賴關係，有時我們緊握著手機其實只是習慣使然，或是害怕失去。其實生活中有很多被我們遺忘的替代方案，可能沒那麼即時，但依然有效。退一步檢視自身需要，或許我們可以在這一個高科技的混亂世代尋回自我。

肆、結語

最後分享我所景仰的鋼琴家葛蘭·顧爾德（Glenn Gould）的故事。他彈奏鋼琴時總是搖頭晃腦並且發出不成調的哼唱聲，因此錄製唱片時，錄音室的工程師考慮利用科技的方式將擾人的雜音去除掉，以免影響唱片的銷量。不過最後這些哼唱聲還是被保留下來了，現在聆聽這些唱片時，總覺得這些雜音溫醇純樸，很有人味。雖然顧爾德長眠已久，但他的哼唱聲提醒了我們這些音樂是一個活生生的人演奏出來的。每次聆聽到他的音樂，總覺得人性始終還是比科技來的純真美好。人與人之間有種單純的溫暖，是值得我們終其一生追尋與守護的。

雖然科技洪流翻轉了我們的精神生活，這個多變的時代雖然令人徬徨，但其實也是個讓我們重新認識自己與周邊環境的機會，我體認到人性與科技之間其實可以相存共存，我們也能「有溫度」的體會人生。

參考文獻

1. 國家發展委員會(2018)。107年持有手機民眾數位機會調查報告。
2. S. Turkle. (2015) . Reclaiming Conversation: The Power of Talk in a Digital Age, Penguin Press.
3. K. Kelly. (2016) . The Inevitable. New York: Penguin Group.
4. Lee & Park. (2014) . The Effect of Use Motives, Self-Control and Social Withdrawal on Smartphone Addiction.

「人研究鼠」 而非「鼠研究人」 ——思索《科學大歷史》之見

【佳作·林基興¹】

壹、前言

可曾有書以「乃父寧可捱餓也要求知」的故事開始？又以「追求長生不老志在尋求問題答案」收尾？

果然，貫穿本書的主軸就是人類渴望求知。結果呢？人同時擁有瞭解自己與世界的的能力與渴望，而凌駕其他動物，因此，如今人研究老鼠，而不是它們研究我們。其次，作者強調，乃父怎麼影響他的科學研究，這般孝順的物理學家實在可敬：從題獻與首頁，到書尾謝詞最後一句，乃父音容飄飄處處聞。

坊間科學史與科學家傳記不勝枚舉，本書在浩瀚書海中，能夠引起漣漪或震盪嗎？

一、作者觀察入微

本書的獨特貢獻在於整合人文與科學，包括：社會整體環境（郵政系統促進科學交流等）、研究科學的創意特性（「天才與瘋子一線之隔」等）；他強調「站在巨人肩上」，並佐以文藝類比，如牛頓與愛因斯坦得力於前人基礎與他人之助，科學與藝術承受周遭文化之惠，難怪詩人艾略特說：「青澀的詩

人模仿，成熟的詩人剽竊……好的詩人把作品變得更好。」又如，實驗物理與理論物理分開發展時，視覺藝術也經歷類似演變，傳統的具象派和新潮的立體派與印象派分道揚鑣；音樂家史特拉斯基質疑傳統西方聲調與節奏的假設，文學家喬伊斯實驗新的敘事形式；類似地，量子科學家除舊布新。

可惜，作者沒明示：文藝作品文藝風格無可取代、可歷久彌新，但科學推陳出新，就如作者一再提的亞里斯多德科學觀「節節敗退」，但其人文倫理論述仍受廣閱。或更明確地，就如1973年諾貝爾生醫獎得主奧地利動物學家洛倫茲（Konrad Lorenz）所言，科學真理放之四海皆準，因它是人發現的而非如藝術是人創作的。

其次，他巧妙地串連不同領域，例如：物理學探索物體的互動方式，根據運動定律；化學探索元素與化合物的互動方式，根據元素週期表；生物學探索物種互動方式，根據演化論。

本書三部曲獨具慧眼地指出，一是人類勝過其他生物、超越自然條件限制；二是人類勝過宗教等傳統、超越束縛；三是人類勝過直覺、超越感官。

二、作者若有所失

本書三部曲沒有說出的，一是人自以為智慧地勝過其他生物（或說「萬物之靈」），但能穩坐生物金字塔之頂嗎？例如，人制服了較大生物，但仍受較小生物之侵襲，包括：流行性感冒與禽流感、瘧疾與登革熱、愛滋病，還有新興的伊波拉病毒。其次，人類獨創宗教與其祭祀，導致荒謬的宗教戰爭、屠殺屠教徒、活人陪葬與人祭（例如《聖經》中的獻祭兒童）。第三，作者在超越感官事項，只提量子世界，怎沒提「意識」世界？亦即，人腦研究人腦。例如，當今神經生理學

家藉助磁共振造影掃描儀，探索產生知覺意識的頂葉與顳葉等的後側皮質，足以媲美量子研究成果。

作者認為把石頭變成切割工具，是第一個偉大創新；把原子變成工具而導致資通訊與核子時代，是第二個偉大創新。可惜，作者沒提：以 DNA 當工具而開啟合成生物學、以微生物當工具而孕育分子農場、以化學鍵當工具而產生奇妙新材料，均足以稱為偉大創新。本書涵蓋物理、化學、生物等三大科學支柱，卻沒提結合此三者而已逾半世紀的分子生物學。

也許最微妙的欠缺是，當前教育強調分流與分工，導致科技專業缺乏人文素養，直立思考者怎不多想想？例如，本書欠描繪的能量轉換之基與工業革命之母「熱力學」，曾引發「科學與人文」的論戰：1759 年，英國瓦特開始設計蒸汽機，屢經失敗而向專家求教熱容和潛熱等知識，其他牽涉專家包括熱力學之父法國科學家卡諾、熱力學第二定律始祖德國克勞修斯等。1959 年（瓦特出道之後兩百年），英哲斯諾（Charles Snow）提出「兩種文化」：社會健全發展受制於知識的分隔成人文和科學，知識份子應跨越此鴻溝，如不止品賞莎士比亞作品，也應瞭解熱力學第二定律。

三、西方科學崛起於掙脫桎梏

作者提到，古希臘把惡劣的天氣解釋為主神宙斯消化不良；農民歉收時，會說是神明發怒了；神經常發怒而導致災難，凡人只能任其擺佈。現代人類學之父的英國人類學家弗雷澤（James Frazer）指出，原始人認為祈雨等巫術可控制自然；法國社會學家涂爾幹（Émile Durkheim）表示，經由共同參與儀式，宗教凝聚族群，具有穩定社會秩序功能；但宗教的強勢主宰妨礙科學發展。

本書說，西方掙開亞里斯多德與宗教的束縛，而得科學成

就，包括啟蒙運動質疑古老的教條及以理性代替盲目的信仰。但即使在 17 世紀，牛頓還認為《聖經》承諾上天會對虔誠者揭示真相（雖然他懷疑一些《聖經》字句的真實性）。19 世紀，達爾文還壓抑演化論的發表，竭力讓讀者認知他不是提無神論思維；作者提到，動搖達爾文信神之因，除其演化論外，就是小女安妮早死，但作者沒接續解釋：稚子何辜？因此，達爾文不信神仁慈，繼而懷疑神的存在。致力於宣揚演化論的生物學家赫胥黎，曾告訴達爾文：「為了您的演化論，我隨時準備接受教會火刑。」因史有前例，稍早於伽利略，布魯諾勇提日心說，而遭羅馬教廷燒死。

科學界共識的三大反抗宗教的「科學革命」是：日心說而非地心說、演化論而非創造論、DNA 存藏遺傳密碼而無需神指示。作者描述前兩項與其科學和宗教之戰，但沒提第三項。

作者說，古希臘泰勒斯已知，科學可解釋與預測之前歸因於神的現象，似為第一個知道日食原因者；可惜，作者沒引述西方史學之父希羅多德（Herodotus）的「善用科學止戰」記載：泰勒斯有能力預測小亞細亞將日全食，就警告呂底亞和米底亞兩國不要打仗，不然太陽將消失，萬物陷入黑暗，但兩國不理睬，直到真的發生日全食（公元前 585 年 5 月 28 日）。類似地，本書中提到拉普拉斯，但缺其著名的故事：1799 年，他出書論述行星運動和潮汐，被譽為法國的牛頓；法王拿破崙問為何書中不提上帝？他回答：「陛下，我不需要那個假設。」

作者提到，牛頓晚年時期，歐洲興起反權威（古名人、宗教、君主）。更具體的例子是，2018 年的書《BBC 世界史》（A History of the World）指出，英國王權變弱，相對的人權更多，也更能自由思考，英國變成百花齊放與百鳥齊鳴的國家，激勵了歐洲思想家。

四、作者眼中的中國

中國早有科技成果與記載，為何在世界舞台上益形落後？例如：約歐洲中世紀黑暗時代，1086 年北宋沈括的《夢溪筆談》；約伽利略時期，1596 年明朝李時珍的《本草綱目》；牛頓出生前 5 年，1637 年明朝宋應星的《天工開物》。即使此三科技名著與印刷術等四大發明，仍無法讓中國擠身於科技先進中？

作者說中世紀的歐洲科學研究萌芽時，中國教育仍側重文學與道德、教育體制箝制科學發展、改革者受到巨大阻力。此論點亦見於其他行家，例如，2017 年出版的《火藥時代：為何中國衰弱而西方崛起？決定中西歷史的一千年》書中描述，牛頓的學生羅賓斯計算空氣阻力對砲彈的影響與彈道，也協助英軍大勝清軍的關鍵「卡倫砲」；英國的砲術來自相輔相成的科學理論與技術經驗；中國則要求官員不可過於重視「奇技淫巧」，證據之一是，清廷改革派奏摺寫「砲船之巧拙，以算學為本」，又請設置算學館等，但翰林院掌院院士為首的儒學官員反對，因立國之道應尚禮義，國家教育不該以教出「術數之士」為目標。《火藥時代》也提到，俄人對清兵聆聽聖旨之極度恭敬，感到非常驚訝。

其次，2010 年書《西方憑什麼》問為何西方主宰？該書說西方傳教士到中國展現天文學，但不知天高地厚的清帝康熙傲言：「算法之理皆出於《易經》，西洋人終究鼠目寸光。」第三，1883 年，美國物理學會首任會長羅蘭（Henry Rowland）一針見血地指出，如果只留意科學的應用，美國很快會退化成像中國。中國知道火藥的應用已若干世紀，若細心探索各式發明的原理，就會發展出化學和物理學。但因火藥能爆炸就滿足，而欠尋根問底，中國已遠遠落後於西方。

也許當局者迷、旁觀者清？中國能學到什麼教訓而奮進

嗎？

五、科研心得

作者指出，社會的共同信念形成文化，可能內含錯誤，而在科學與藝術等需要創新的領域，成為進步的障礙。例如，物理學家波茲曼對於當時盛行的懷疑原子論，深為懊惱，結果自殺以終。但本書沒提中流砥柱的範例：愛因斯坦敢質疑兩百多年來主宰的牛頓力學，勇推相對論，當時的氛圍呢？電影明星卓別林向愛因斯坦說：「人家對我鼓掌是因為了解我，但是人家對你鼓掌卻是因為不了解你。」精神分析學家佛洛伊德羨慕愛因斯坦走運，愛因斯坦說：「你不了解我，怎能說我走運？」佛洛伊德說：「全世界只有 12 人瞭解你的相對論，但每人都可對我的精神分析指指點點。」

其次，類似孔子所言「獨學而無友，則孤陋而寡聞」，作者認為牛頓偏離本行很遠之因，是與世隔絕，從沒讓別人知道他在研究宗教與煉金術。但作者忘了明示得失：「公諸於世」也有其風險，就如作者鍾愛的創新，其風險是被嫌為怪咖；例如，波耳發表量子論時，德國頂尖學者卻批「根本胡扯、近乎詐騙」、「竟有如此卑劣無知之作，令人痛心疾首」。還好，成功者都抱持非常強烈的信念，因信念不堅者在尚未成功前就放棄了。

其實，作者理當提出奧地利哲學家波普（Karl Popper）之論「科學是可否證的」（falsifiable）：科學理論一開始就如暫時的猜想或假說，須接受實驗和觀察的「無情」檢驗，經不住檢驗的就被刪除，經得起檢驗的則留存；亦即「可否證論」主張科學就需通過這種「猜想、反駁、推翻或成立」的篩選，盡量排除各種錯誤，而逼近真理。因此，科學的可否證性是科學之光與進步主因，哪像教條不容置疑？認知此科學特性，則科學

家會勇於面對挑戰（而非鬱鬱以終），一般人不至於要求（絕對）定論、害怕接納科學。

科學家怎麼成功的？作者舉的兩例實在擲地有聲：達爾文嗜好為收集甲蟲，有一天，在老樹皮內看到兩隻罕見的甲蟲，於是兩手各抓一隻，接著又看到一隻罕見甲蟲，於是為了騰出空手，他把右手那隻甲蟲放進嘴裡。第二例是，普朗克即使向來對原子觀點很反感，但仍願意轉向波茲曼的原子論求教，此開放心胸讓他願意接納原排斥的理論。

本書生動地描繪達爾文與華萊士的感人經歷，接槩「科研倫理素養」的重要性：1856年，達爾文已經開始撰寫演化論18年，但因害怕宗教界等的攻擊，而「拖拖拉拉」；忽然接到友人博物學家華萊士寄來演化手稿。達爾文怎麼辦？擱置朋友寫作而趕緊發表自己的論述？或幫友人公佈而拱手讓出自己一輩子的研究成果？達爾文面臨倫理抉擇，但他找出兩全其美的作法，亦即，同時同地發表兩人觀點。這讓遠在東方的華萊士感佩而對達爾文敬重有加，甚至充滿愛戴。漪歎盛哉，好個真善美的故事！

心安理得地，兼顧倫理與競爭的科研，方得以永續。

六、意義的追尋

作者認為，科學的興起，最初源自人類想要瞭解世界與尋求意義的欲望，對於想要理解天災或其他悲劇者，「事出有因」可帶來慰藉。但今人已知物理定律的秩序主宰世界，無勞神話解釋，科學認為宇宙不受任何「目的」的指引。

但寫到後來，作者開始感性地尋找意義與目的：人類不只想知宇宙如何運作，也想融入其中，希望為個人的生命與有限的人生賦予脈絡，和其他人與其悲喜關連，也和宇宙連結。甚至，許因作者是猶太人，有時將猶太教義勉強科學與宗教兜在

一起，例如，猶太人被納粹殺害，「若這是上帝或自然的宏大計畫」、「相信我們的人生無論有多悲慘或多成功，其實和恆星爆炸都是受制於同一套定律，而且這些事情無論是好或壞，最終都是一種恩賜」。

另外，本書倡導人類異於禽獸，關鍵在思考，但怎不多顧慮未來處境？18世紀，英國歷史學家吉朋（Edward Gibbon），出書《羅馬帝國衰亡史》，闡述該帝國逐漸失去公民德行是滅亡主因之一。工業革命只顧推展物質文明時，因忽視精神文明，已埋下「自傷」的種子。類似地，《半部論語治天下》書中提到，工業革命後，個人擁有更多的資源後，物欲膨脹而要求更多的權力與自由，則人不思節制，會一步步將世界推向懸崖邊緣。類似但更嚴峻的具體例子是，1947年，美國芝加哥大學的《原子科學家公報》雜誌創設「末日時鐘」（doomsday clock），標示世界受核武威脅的程度：午夜零時象徵核戰爆發，因應世局將分針撥近或撥離子夜，以此提醒各界正視問題。目前距離子夜只有2分鐘。

作者讚賞人的成就，因有強烈求知慾，得以人研究鼠，而非反向。但人會大規模屠殺他人（種族滅絕），老鼠會嗎？人可造成生物大滅絕，老鼠能嗎？所以，直立思考者只注意科學文明不但偏頗，還益趨危險。社會運作需要精神與物質兩文明，舉步如雙足，缺一不行。

七、站在巨人肩上

1973年，英國數學和科學史家布羅諾斯基（Jacob Bronowski），出書《文明的躍昇》（The Ascent of Man），其議題與《科學大歷史》所列的很相似，例如：從人猿談起、早期農業、獨特的人與腦、工具、語文、煉金術與化學、數學與畢氏定理、伽利略受審、牛頓與愛因斯坦、達爾文與華萊士、元

素週期表與原子論、納粹集中營；最後，反思人類未來。兩作者與家人的關係親密，例如：布羅諾斯基與女兒之間、曼羅迪諾與乃父之間。兩書均點綴詩句，又以溫馨的文藝調和冰冷的科學。

對照地，布羅諾斯基說「人騎馬而非馬騎人」；曼羅迪諾則說「人研究鼠而非鼠研究人」，這是英雄所見略同或「站在巨人肩上」呢？

參考文獻

1. 馬爾（2018）。《BBC 世界史》。廣場。
2. 歐陽泰（2017）。《火藥時代》。時報。
3. 摩里士（2015）。《西方憑什麼》。雅言文化。
4. 吉朋（2004）。《羅馬帝國衰亡史》。聯經。
5. 孫震（2018）。《半部論語治天下》。天下文化。
6. 布羅諾斯基（1973）。《文明的躍昇》。景象。



一網情深：科技做為 人際與人性的競逐場域

——《在一起孤獨》讀後感



【佳作·蔡宜芳¹】

壹、序言：尋找在一起孤獨的轉捩點

科技日新月異，大量的新興媒體相應而生，網路上的搞笑、紓壓影片更是如雨後春筍般佔據現代人的日常。相信身為滑世代的一員，多數人或許都曾經看過類似短片，即剪輯世界各地的人們因自顧自地滑手機而撞到電線桿、跌進湖裡甚至慘摔的另類紓壓影片，筆者認為這也同時考驗現代人的同理心：短短的 15 秒，一幕幕的殘酷畫面，若透過手機畫面呈現，相較於血淋淋地在眼前發生是否將削弱視覺與身心所受到的衝擊。同時，正如科技迷最愛的雜誌《連線》(Wired) 創辦人凱文·凱利 (Kevin Kelly) 曾言：「智慧型手機猶如糖和脂肪，威力強大。使用時若不節制，就足以毀滅我們。」上揭影片充分演示重度仰賴手機在身體上的危險，而後者的這番話卻嚴厲地指出手機成癮為心理上帶來的危險。但對於科技的依賴成癮，真的是一件如此危險的事？

本書作者雪莉·特克 (Sherry Turkle) 為臨床心理學家、麻省理工學院科技社會學權威教授，專門研究人類與電腦、網路關係，並深入探討其之於人類文化的影響，被譽為科技界的佛洛伊德。此

一網情深：科技做為人際與人性的競逐場域
——《在一起孤獨》讀後感

1 內政部移民署國境事務大隊助理員。

外，本書是作者研究「科技與人」的經典三部曲之一²，更能視作為一部「電腦與網路科技的民族誌」。作者利用田野調查與臨床研究，包含觀察實驗與深入訪談，記錄當代科技與人類間，緊密卻又矛盾的關係，字字句句都讓讀者特別能夠咀嚼其箇中滋味。

本書赤裸地揭露科技是如何帶來人際疏離與人性困境，亦即科技是如何催化人際關係的變異，例如，對於親密感容易感到焦慮，人與人之間的距離變得霧裡看花，眼前所見似乎還需透過「一指解鎖」來加以窺探。從而，極度仰賴科技的我們，為了建立甚或是鞏固關係，對於科技抱有高度期待，於此同時，卻仰賴科技保護我們遠離干擾。

藉著減少面對面交談的機會，人們將對於彼此的期望降到最低，因而漸漸患上「失語症」。猶記初次見到書名《在一起孤獨》，筆者腦海中浮現的畫面：喧鬧的餐廳裡，多的是刀叉碰撞的聲音，人們的眼中的彼此則是被手中發著白光的手機所取代。有時，偶然的靜默，可能被一聲訊息聲「叮咚」所劃破。在閱讀完本書後，赫然發現很多時候，所謂的在一起，其實只有自己和手機。於此，作者更將智慧型手機形容為人類的「幻肢」，更為傳神。法國藝術家 Jean Jullien 透過簡潔有力的構圖精準描述手機如今已成為人體的一部分（如圖 1），加以詮釋手機如何侵蝕人類的生理與心理及漸漸主導人們的日夜。

2 首部曲：《電腦革命：人工智慧所引發的人文省思》、第二部曲：《虛擬化身—網路世代的身分認同》。



圖1 手機做為身體的一部分
(資料來源：<https://www.jeanjullien.com/>)

貳、專書意旨摘錄

作者身為臨床心理學家，在本書中更加著墨於實驗後忠實呈現人類的反應並記錄，而少有拗口專有名詞的華麗堆砌。如此一來，使得普羅大眾亦能透過學術的視角對與自身息息相關的議題產生共鳴，讓如同鋼板上的教條更顯得平易近人。作者明確地闡釋人們對於網路與科技的依賴，縱使用「癮」來形容再也貼切不過，而對抗上癮理當必須戒斷，然而選擇戒斷網路，在現代似乎不是可行的方式。

本書共分兩個章節，第一部分為「機器人時代」。本章試著以回顧歷史上首次出現具有形體的機器人，與人類發展出新的親密關係為引子，作者回溯到 1970 年代起，栩栩如生的互動式電腦玩具上市，透過與實體的電玩緊密互動，致使孩童對於生命歷程的學習與認知從此開啟不同於以往的模式。諸如，能夠進行簡易對話的家庭小精靈菲比讓孩童對於付出與回饋的想像有更多可能；抑或是日本流行的電子雞，小巧而方便攜帶的「掌上型寵物」開始翻轉人們對於陪伴的定義。更甚者，再到日本專為長輩設計、作為陪伴年長者

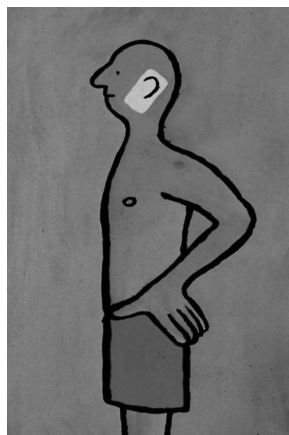
的海豹寶寶機器人等，這些設計再再揭露了科技仍然不脫為了滿足人類需要付出與渴望陪伴的本質，而作者揭示的是人類與機器人的新連結背後的事實是我們渴望無交流意義的交流。因為當面對無情感機器人，我們逐漸學習付出與依賴，進而產生新的情感的同時，卻也宣告著這樣的關係是可以透過一個開關而結束。不論是機器人的「生命」也好、關係的嘎然而止也好，一切的發生都因為在彈指之間，也顯得毫無舉足輕重，讓人在還沒來得及感受之間所醞釀的溫度與意涵，就已經來到尾聲。

第二部分，作者探討科技技術蓬勃發展的世代——即網路世代。人們透過行動裝置和各式各樣宣稱可以讓我們更有工作生活更有效率的技術與裝置，來進行我們的人生；更透過虛擬遊戲和社交軟體來展現所謂理想且符合觀眾期待的「第二人生」，我們讓自己處在永不斷線的狀態，新世代更逐漸發展出一心多用的生活模式。儘管川流不息的海量訊息讓我們不可能找到孤獨的時刻，甚至感受到與手機和網路的獨處時間，有一種既與外界保持聯繫卻又可以安全愉快的孤立在自我的世界。另外，作者也直指網路世界對新世代產生的問題：害怕錯過訊息的焦慮、數位足跡與隱私權的拉扯與虛實不分的自我等議題，都一再的讓已被網路社會入侵生活的我們，有更多自覺的機會。

參、專書評價與反思

一、先進國家主義色彩濃厚

本書作者書中所觀察的實驗與訪談對象，皆是處在一個科技即是生活、進步且不斷推陳出新的先進西方國家。然而，根據經濟學人的報導，2019 年全球網路使用者已突破 39 億³，超過全球「一半」人口，這意味著全世界仍有將近一半的人處於

無法接觸網路的狀態。因此在閱讀本書時，儘管我們對書中訪談者暢談自己與科技的關係感同身受，但那也是因為我們身處在一個全國上網人數推估已達 1,866 萬，整體上網高達 79.2% 的臺灣⁴。而論及網路普及率，最高的地區為北美，高達 89%，居次的歐洲為 78%，而拉丁美洲則以 62% 排名第三。如此驚人的數字背後，隱藏的是作者描述種種警世的網路現象並未觸及到那些被網路遺忘的世界和國度，如廣大的非洲及中東地區。

二、科技產品使用與孤獨的因果辯證

作者主張科技帶來人際關係的疏離與失去獨處能力的困境，然而社會學家基斯·漢普頓（Keith Hampton）卻提供了嶄新的觀點。他以長時間觀測人們在公共空間的行為習慣來回答科技與孤獨的關係。其論點即是：人們在擁有了連線裝置後反而有更多的聯繫，人們互相問候的頻率更多，社區活動也顯著增加，更容易組織團體、發起活動以及願意共同合作，顯示人們因科技的便利而有了更為方便且容易接觸的管道而有更多的互動。另一方面，科技讓人們聯繫更緊密，而非更分散。換句話說，科技產品本身並不會造成人與人之間疏離，反而是「孤獨」成為推力，使渴望群居的人們傾向依賴科技產品。此外，漢普頓的研究亦證明，人們比起以往更願意在公共空間出現，而非蝸居在家，並將他針對觀察所拍到的影像與 30 年前比較，發現人們比起 30 年前其實更常結伴出現在公眾場所，與他人的互動變得更加頻繁。

三、資訊焦慮僅為當代的道德恐慌？

科技不斷推陳出新，甚至超越了一般人的想像。作者透過

4 <https://www.ithome.com.tw/news/131244>：《2019年Meeker網路趨勢報告：上網人口超過全球人口數的一半，半數集中在亞太地區》。

堅實的實驗基礎，的確提出了極具說服力的觀點——科技已改變了人類對外的互動關係以及對內的自處模式，將其視為新科技出現所帶來的道德恐慌。但，或許每個世代都會有當代的文明病，如「電視兒童」一詞，亦是早期電視為人們主要消遣即娛樂來源的時代所衍生而來的詞彙，而現在的「低頭族」則是因應科技發達所產生的一個過渡性代名詞，抑或是一個暫時的現象。或許我們可將這些現象視為「文明病」一般，嘗試找出和平共處的解藥。

肆、我思故我在：病徵百態觀察與反思

科技與網路交會的空前盛況，的確實實在在地改變了人們生活的常規，也影響了社會運作的慣習。筆者同時做為一名網路重度使用者與低頭族，透過本書觀察視角與啟發，也從自身延展觀察到諸多社會網路世代病徵觀察，值得重新挖掘審思並加以探討，如下所述：

一、病徵一：你今天被已讀不回了嗎？

通訊軟體的便利，我們的工作與生活更將通訊軟體利用的淋漓盡致，報載已讀不回的焦慮症已經到達必須就醫的程度，網路上更有心理醫生臚列遭已讀不回的心理調適秘訣。上班族總愛討論著：老闆下班用 LINE 交辦事情算不算加班？下班老闆傳 LINE 該已讀不回還是不讀不回？下班後的老闆是否也會雇員員工已讀不回的焦慮症候群？因此，在網路上有人興起了「寬以律己，寬以待人」的活動，即是不要求對方即時回應自己的訊息，但自己收到對方訊息還是盡量趕快回覆吧！

二、病徵二：失語症

收不完的郵件、回覆不完的訊息、更新不完的線上小說

連載等，時時注意網路世界的動向已成為現代人的生活寫照。而又是什麼時候開始，人們已經忙碌到需要昭告天下「有事請撥打手機」，好似打通了手機等於突破人際關係的最後一道防線。種種看似「惜字如金」的行為，背後揭示著人們的「無言以對」，經常一整天下來，沒有面對面交談的對象，可能還會笑著說「今天為一開口的時候就是和早餐店老闆點餐了！」。

三、病徵三：同溫層的認知失調

原為氣象用語的「同溫層」，該詞彙近期在主流媒體大量出現，意指在某些特定主題上，有共同或類似的信念、立場及主張時，會讓人以為多數人都跟自己有相同的想法，因而容易誤判情勢。

現今在社群媒體的推波助瀾下，諸如臉書（FACEBOOK）的演算法不僅強化你的喜好，也間接透過你的喜好神不知鬼不覺得決定你能瀏覽的內容，因而更加肯定個人原先的信念。另一方面，我們仰賴搜尋引擎的關鍵字建構屬於自己的資料庫，我們「浸泡」在自己主動搜尋被動大量接收的認知架構裡，進而影響人類大腦的認知模式，英文又稱之為「過濾泡泡」（filter bubbles）現象。

近期臺灣進行九合一選舉與十大公投，在特定議題公投（諸如同性婚姻與反核議題）的結果公布後，特定同溫層只能用哀鴻遍野來形容實在不為過。為什麼會出現這樣的落差？或許我們一起在虛擬世界的享受同溫層帶來的認同與安全感，然而在面臨現實後，我們卻必須獨自消化種種失落和失望，進而開始懷疑這個世界真的是認知的這樣嗎？

四、病徵四：因FOMO而迷失自我

我們總是可以在通勤、運動甚至是看著許多人總是盯著手

機看，不斷來回瀏覽著臉書、IG、這種現象可以稱為「害怕錯過任何一則訊息」(fear of missing out)，亦可簡稱 FOMO，是近幾年網路社群興起而開始被科學家關注的現象，指的是人們害怕自己錯失了某些機會，沒能參與某些活動的恐懼，特別是經由社群網站得知相關活動的訊息。深怕錯過朋友的貼文與動態，深怕因此失去歸屬感，層層的焦慮加乘都讓這樣的互動關係顯得如坐針氈。

五、病徵五：以自我為中心的「策展」人生

「我我我世代」(The MeMeMe Generation) 的崛起，具有自戀、熱愛在社交媒體分享自我博取認同的新世代，我們不再被動地做自己。從臉書的崛起，到現在當紅的 Instagram (IG)，IG 以其特性脫穎而出成 新媒體時代品牌行銷手法，網紅、主題標籤及圖像故事都是吸引年輕用戶。從傳統面對面談話演變到通訊軟體交談，到時下流行的 IG，彷彿只要一張吸睛的圖配搭一句話就能道盡一切，因此演變為不斷在 IG 上展現理想生活的自我。我們看似不斷地分享與嘗試與他人建立連結，實際上卻是以個人策展方式，迎合「觀眾」的口味。另外，身為低頭族的我們，面對每天浸泡在這樣的「表演文化」式的訊息刺激，更異化觀看者思維方式。

伍、結論：正視孤獨，人類值得更好的科技

川流不息的訊息已讓現代人不可能找到孤獨的時刻，作為低頭族潛藏的危機固然存在，然而我們都該明白我們該學會掌控科技，而非被科技掌控。人性與科技的距離始終是既近又遠，我們遙望天際，渴望乘著科技的便利與進步航向無人之境，同時卻又因為科技的寸步不離而惴惴不安。透過本書我們已經可以認清身處網路世代

的種種後果與代價，就表示該是我們採取行動改變的時刻。我們該重新思考關於人的脆弱、關於人與機器及其他生命的相處模式，更核心的是：在科技構築而成的穹頂之下，我們想要追求什麼樣的生活？如同作者所言：「對話，才是治療這個數位世界裡破損連結的藥方！」適時斷線，這世界將會更迷人。

參考文獻

- 1.《科技讓我們更孤獨？實驗結果可不是你想的那樣》，<https://www.inside.com.tw/article/3430-technology-is-not-driving-us-apart-after-all>
- 2.「2018 臺灣網路報告」，<https://blog.twNIC.net.tw/2019/01/31/2356/>
- 3.《2019 年 Meeker 網路趨勢報告：上網人口超過全球人口數的一半，半數集中在亞太地》，<https://www.ithome.com.tw/news/131244>
4. <https://www.jeanjullien.com/>
5. 經濟學人：<https://worldin2019.economist.com/digitaldivide>

名為「連結」的孤島

——《在一起孤獨》讀書心得報告

【佳作·黃美綾¹】

壹、喪鐘為誰而鳴

沒有人是一座孤島，擁有全部的自己。每個人都是這塊大陸的一份子，主體的一部份²。

——約翰·多恩，〈喪鐘為誰而鳴〉

當 17 世紀英國詩人約翰·多恩寫出上述名句時，他哀悼的是人與人之間的冷漠、隔閡，以及失去彼此連結的共同感。纖細善感的詩人當然無法預見，時至 21 世紀，疏離的人際困境會以另一種形式得到消弭：行動裝置的無遠弗屆，保證每個人不論身在何處都能隨時被聯繫，沒有斷線獨處的時間；網際網路的影響深入工作與生活，讓我們被迫成為整體的一部分，獲取訊息並給予訊息，與所有同樣綁定在線上的他人緊密相連。

然而微妙的是，問題並非被解決，而是被取消了：猶如康德（Immanuel Kant）「二律背反」（antinomy）的命題，同一事實卻產生相反矛盾的結論：人們以 e-mail、Line、WhatsApp 不停交換訊息，人際關係卻被削弱到只剩連結的表象，缺乏精神深層的互動；

1 勞動部專員。

2 「No man is an island, entire of itself; every man is a piece of the continent, a part of the main.」，John Donne，〈For Whom the Bell Tolls〉

青少年熱衷在 Facebook、IG、Twitter、YouTube 上展示精心包裝後的理想形象，真實自我卻在這樣的對外表演中隱匿消失，從而引發更嚴重的認同焦慮。

人類因而更加孤獨。

孤獨的原因不再是缺乏關注與連結，而是「關注」與「連結」早已被科技重新定義，「關注」化約為「愛心」、「按讚」、「大拇指」之類的簡易符號，能夠輕鬆地一鍵給予，卻不必付任何代價；而「連結」也無涉於主體間心靈的交流與共感，指的是隨時攜帶手機，能夠迅速回復對方即時傳訊的純物理概念。

網路確實給予了「關注」與「連結」的美好樂園，任何在其上發表的展演活動都會被看見，人們永遠可以在網路上找到同好與觀眾，從而獲得歸屬感、成就感與自尊自信的滿足。然而被隱而不提的是，如果我們滿意於表面的人際互動，欣然降低標準、接受手機螢幕與電腦視窗作為真實生命的代替品，最終我們所得到的，也就只有這些 0 與 1 構成的虛擬假象罷了。

並非每個人都接受這樣的時代趨勢。永恆的連線狀態造成我們在工作上必須隨時待命、行程滿檔，更造成人們對彼此聯繫的期待提升至前所未有的高標準，幾分鐘不回簡訊便會被視為冷漠與忽視——即使全心擁抱網路世界，也總有被快速的生活步調及過度親密、毫無隱私的日子壓得喘不過氣的時刻。只是隨著對網路的依賴日深，舉凡業務聯繫、社交溝通、資訊接收、金融支付等都必須依賴聯網通訊完成，除非斷絕一切與世界的交流，否則無從逃離科技所規約的框架。

在科技宰制已成定局的時代，我們獲得了什麼、又失去了什麼？這正是《在一起孤獨》作者雪莉·特克所要探討的問題。值得稱賞的是，儘管作者再三警告我們過於輕忽數位科技發展的危險性，卻無意以戒除網路、返歸原始為主題訴求，畢竟科技進展已是不可逆轉的既定事實，我們早已無法回到沒有網路、沒有手機的時

代，懷古非今的浪漫情緒對於改善現狀毫無助益，正如盧德主義當年也沒能使英國工業革命停下腳步。

「不是電腦可為我們什麼，而是電腦對我們做了什麼，對我們思考自己的方式、我們的人際關係和價值觀有何影響？」³ 析辨不斷線的網路生活所帶給我們的改變，從科技手中搶回逐漸流失的人性，選擇與科技共存的方式，便是這個時代人類必須面對的課題。

貳、連結的假象

我們在沙漠裡感到孤單……我們在人群裡也同樣感到孤單⁴。

——聖·修伯里，《小王子》

《在一起孤獨》全書分為兩大部分，第一部分是解析機器人對人類的影響，探究人類與智慧機器 / 社交機器之間的關係變化，呈現在現代追求實效與便利的過程中，人性一步步墮落佚失，乃至於接受自己被機器所取代的過程。

作者敘述一段世代落差的經驗：她帶女兒參觀美國自然歷史博物館的達爾文特展，入口處有兩隻來自加拉包哥群島的象龜。對於能夠親眼看見達爾文在一個半世紀之前接觸、研究的生物，而非冰冷的模型或標本，作者滿懷感動，但她 14 歲的女兒卻抱持著不同的觀點：「他們可以用機器動物啊！」

為何機器比活生生存在的象龜來得好？女孩娓娓道來：與其大費周章地從加拉包哥群島運來無精打采的象龜，機器動物更容易取得，也不會弄髒環境，還能夠一直保持活動，演得更逼真、更有活

3 專書《在一起孤獨》，雪莉·特克，p.46。

4 「On est un peu seul dans le désert...On est seul aussi chez les hommes, dit le serpent.」，Antoine de Saint-Exupéry，《Le Petit Prince》

力——以往專屬於生物的特質，諸如「真實」、「活動力」等可以被機器的表演取代；事物的真實與否已非孩子關注的重點，只要讓人看見形體、感覺到它在活動，就算明知本質上是偽物也能被接受。

從探究事物客觀本質的「本體論」(Ontology)，轉向以人類認知結構為基礎的「知識論」(Epistemology)，這樣的哲學進程在人類歷史上早有先例：自希臘柏拉圖(Plato)以降永恆不變的「理型」(Form)探究，到了近代被轉化為百家爭鳴的知識方法論——換言之，事物本體如何已不再重要，人類理解、認識事物的方式，才是真正構築世界的基石。以胡賽爾(Husserl)現象學(phenomenology)觀點來看，經驗結構與意識結構的對應性，保證了客觀世界可以透過主體意識結構來還原，描述意識的本質特徵即是重構世界。

知識只限縮於意識表象——這種哲學家對客觀世界存而不論的謙卑，到了現代卻化約為更務實的觀點：世界只限縮於自我感覺，就此走向了絕對主觀性、貶抑他者存在的歧途。

「他人即地獄」⁵，沙特(Jean-Paul Sartre)的名言道出人類面對他者的焦慮，寧可將關係限制在安全、可掌控的範圍內。機器人沒有自主的意識與情感，只能照既定的程式執行，因此不會出錯，能夠永遠忠誠不倦地提供服務，給予對象全部的時間與關注，遠比受思想情緒左右、體力精神均極為有限的人類更適合做伴，更不存在衝突、背叛與分離的風險。如同以機器象龜取代真實活物，至此我們不再追問人與機器人之間的差異，或是機器人能否有自我意識，只關心機器人能否帶給我們更好的服務、更理想的生活？

答案是肯定的！依照上開務實的標準，機器便從聊勝於無的替代品，升格為比人類更完美的伴侶和照護者；只要有逼真的表演與持續的陪伴，人類脆弱的心靈便會自行向機器人投射關懷、友誼與愛，因而得到情感的慰藉與滿足，哪怕這感覺純屬假象。

5 「L'enfer, c'est les autre.」，Jean-Paul Sartre，〈Huis-clos〉

從機器寵物到機器看護，為了減省麻煩、獲取唾手可得的陪伴與親密感，我們願意接受關係的簡化與貶低，容忍情感聯繫的對象是無機質的客體，卻無法避免理論的滑坡：當孩子們認為年邁的祖父母可以交由機器人陪伴，他們自己是否也同意，父母能夠從照顧他們的責任中抽身，改用褓姆機器人代替？當我們放棄了對父母的陪伴與看護，逃避對孩子的教養與指導，從彼此的生命中缺席時，又剩下什麼來維繫家庭成員間的感情？

美國威斯康辛大學心理學教授哈洛（Harry F. Harlow）曾以恆河猴做過著名的「愛的本質」（The Nature of Love）的實驗：他在實驗室的籠子裡擺放兩隻假的母猴，一隻以柔軟的絨布做成，另一隻則是以冰冷的鐵絲紮成，只在胸口處塞了奶瓶。如果把出生沒幾天的幼猴關在籠內，牠會把哪一個當成母親？

實驗的結果令人心碎：每隻幼猴都選擇依偎著柔軟溫暖的絨布母猴，直到牠肚子餓了，才會跳到堅硬冰冷的鐵絲猴那邊吸吮奶瓶，一旦喝完又立刻回到絨布猴身邊。儘管幼猴能在絨布猴身上得到慰藉，但是當哈洛將牠們放回猴群中，這些自幼以無生命之物為母親的猴子不但無法融入群體，甚至產生攻擊同伴或自殘的行為；在牠們成長後，就算生下後代也不會照顧。

具有靈性的生物需要的不只是存活條件，在馬斯洛（Abraham Maslow）的「需求層次理論」（hierarchy of needs）中，生理與安全僅是基礎需求，愛與歸屬感的社交需求若未得到滿足，將影響人格健全發展，以致無法與他人正常交流，發展出合作及親密關係。孩童在家庭成員的互動中學習成長，有關自我情緒調節、解讀社會訊號或展開對話，都只有從真實生發的人際關係中，才能獲得細膩豐富的素材與指引，沒有意識與知覺的機器人無法提供那樣的生活經驗。

面對挫折與失望的忍耐，接受自我與他人缺陷的包容，在關係中學會妥協與溝通，這是每個人成熟成長所必經的荊棘路。在依賴

機器陪伴、享受只需獲得無庸付出的完美關係時，我們放棄了身為人最重要的部分：靈魂的交流與共感、純然利他的關懷、包容衝突的同理心、照顧彼此的責任與承諾……我們與他人同存共有的經驗必然不完美，喜悅伴痛苦而生，傷害與救贖共存，卻因此構築出豐厚多彩、複雜而獨一無二的生命歷程。

參、疏離的本質

通往地獄的道路是由善意鋪成的⁶。

——海耶克，《通往奴隸之路》

儘管臉書創辦人祖克柏（Mark Elliot Zuckerberg）以「讓世界更開放連通」自詡，然而臉書前用戶成長副總裁帕利哈皮提亞（Chamath Palihapitiya）在2017年11月史丹佛商學院活動發言時，卻戳破了這樣的幻象：

「我們已創造了撕裂社會結構的工具，此時此際人們需要努力去擺脫這些工具，我們所創造的短期多巴胺驅動的反饋回路（dopamine-driven feedback loops）正在破壞社會的運作方式……沒有公民論述、沒有合作、沒有真實的信息、沒有真理，這不單是美國的問題，而是一個全球性的問題，它正在腐蝕人們彼此之間行為的核心基礎。」⁷

無獨有偶的，在帕利哈皮提亞發表看法的前一天，臉書創社總裁帕克（Sean Parker）才在Axios活動上批評臉書「利用人類心理弱點」、創造一個「社會認可的回饋循環」。臉書演算法創造出的意識型態回音室，讓人們在意見的同溫層中感覺良好，更加排斥危及社群安全感的異議；便利的溝通平台並未如想像般促進對話與理

6 「The road to hell is paved with good intentions.」，Friedrich August von Hayek，《The road to Serfdom》

7 〈後悔做出臉書！前高層：社群媒體正在撕裂社會〉（<https://www.cw.com.tw/article/article.action?id=5086763>），天下雜誌專文。

解，反而加深了彼此的敵意和分裂。

《在一起孤獨》的第二部分，即是探究聯網科技帶來社會關係的變化。網路的匿名與開放性帶給我們前所未有的便利，使我們的經驗能無限延伸擴展，模糊既定的社會界線、探索多樣的可能性等等……科技許諾一個超脫現實身分地位、人人平等的烏托邦，然而在這充斥各色聲影訊息的美麗新世界中，人們所感受到的卻是空洞荒蕪，不但沒能從各種虛擬身分中獲得自我滿足，反而在過度投入虛擬世界的同時，丟失了自己唯一一次、無法以按鍵回復的現實人生。

時至今日，「桶中之腦」(brain in a jar)⁸已不再是哲學家智力思辨的理論，而是現代生活血淋淋的寫照：我們退化到只剩一顆大腦，面對電腦或手機上五光十色的網路資訊，重複著「刺激」與「反應」的機械式活動，箇中根本不需要身體的存在；只要上網便可遍覽世界各地的景物風光，google 就知道當地的風土民情，誰還要冒著酷暑嚴寒、忍受買票訂房規劃路線等費錢費力的程序，去做麻煩的實體旅行？當線上活動使人成為網路社群鎂光燈的焦點，可以輕易塑造理想自我來獲得掌聲與成就，誰還想處理不完美的、需要付出努力以克服問題的現實困境？

我們安於以網路資訊代替現實經驗，也習慣用表演來取代真實自我，每日在臉書上展現自己理想化的版本，精心推敲設計的意見、再三美化修飾的照片，設法以討人喜歡的完美形象獲取他人關注——即便獲得的只是簡短廉價的「按讚」符號，人們依舊使出渾身解數來增加更多的「喜歡」，宛如吸引注意力的武裝競賽，如此脆弱的受歡迎假象會讓人更空虛，強迫進入一直索求關注的惡性循

8 「桶中之腦」(brain in a jar)係由美國哲學家希拉蕊·普特南(Hilary Whitehall Putnam)在《理性、真理和歷史》(Reason, Truth, and History)一書中提出，以類似科幻小說的形式講述一個人最終發現自己只是實驗室培養桶中的大腦，所有關於他的人生經歷，都是電流刺激大腦所造成的幻想，而他就在這樣的虛擬實境中，以為自己是真實存在並生活的人類。

環。

另一方面，網路上各種展演也確實吸引目光，我們習慣在等待、通勤、會議等無聊時刻拿出手機瀏覽，尋找刺激有趣的消息，久之便喪失了獨處、靜默與反思自省的能力；每一個舞台都要求我們的關注與回應，結果就像同時開著不同視窗的多工作業，我們切分注意力，心不在焉地參與每件事物，就算與家人或朋友處於同一場域，關注的焦點卻遠在千里之外，無法完全投入當下的活動。

行動裝置的發明原是讓人便於相互聯繫，最終卻使人與人之間貌合神離，嚴重侵蝕彼此的重視、信賴與親密；只要手機在握，我們便成為身在心不在的行屍走肉，隨時在線、收發訊息，漠視身邊之人的感受，也不再對現實生活全神貫注的時刻。

肆、結語

孤獨並不是來自於身邊無人。感到孤獨的真正原因，是一個人無法與他人交流那些對他來說重要的事情⁹。

——榮格，《回憶·夢·省思》

雲端服務、互聯網、大數據、人工智慧……科技現今正以摩爾定律的速度瘋狂推進中，不只超乎想像，也超出了掌控：設計者利用人性的弱點來讓人對科技成癮，製造出各種追求量、速度、短期回饋的機制，捕獲人們的時間及注意力加以販售，從中獲取商業利益或政治目的模式，人們對此卻缺乏應有的警覺。「如果寂寞，你可以找到不間斷的連結，但身邊沒有真人陪伴，只會讓你更孤單。所以你會回到網際網路，再點選感覺像連結的東西」¹⁰，害怕獨處、不願忍受無聊或孤獨的心理，才是人們無法逃離惡性循環的主因。

9 「Loneliness does not come from having no people around you, but from being unable to communicate the things that seem important to you.」，Carl Gustav Jung，《Memories, Dreams, Reflections》

10 專書《在一起孤獨》，雪莉·特克，p.302。

洞察與自覺是改變行動的開始。當我們沉溺於按讚所獲得的成就感，不停追逐短暫的感受刺激，為了演出虛擬身分而耗盡創造力及省思空間時，我們便無法專注於當下所處的環境及身邊之人。科技誘使人沉溺其中難以自拔，但也絕非無法改變：在明瞭過量的糖與脂肪對身體的危害後，我們願意節制口腹之慾，攝取蔬果與均衡飲食以恢復健康；同樣的，在連網科技的副作用日趨嚴重，造成同理心下降、注意力分散、無法沉潛靜思及忍受獨處時，我們也必須做出選擇，是否還要繼續流連在這熱鬧而疏離的數位世界。

人類是情感豐厚細膩的生物，需要持續的付出與相處來建立關係，從中獲得安全及親密感。《在一起孤獨》一書提供了價值反省機會，思索關於生命與人的本質、人際關係、親密與真實性的意義。即使網路已成為交換訊息、獲取教育、進行工作的必備條件，我們依然可以停下腳步，權衡科技時代思考與生活模式的利弊得失，學習獨處與等待，關注真實事物和培養同理心，經營和他人對話的能力，以成為雖不完美、但更完整的人。

參、「年度推薦經典」領域





在世界的智慧傳統裡悠遊

——《人的宗教》讀後感



【金椽獎·熊浩慶¹】

在世界的智慧傳統裡悠遊——《人的宗教》讀後感

壹、前言

相傳在 70 多年前三重和蘆洲分治時，兩方的仕紳這樣決定兩地的邊界：祭拜先嗇宮神農大帝的歸三重，信仰湧蓮寺觀世音菩薩的屬蘆洲。今日的蘆洲湧蓮寺，周邊林立的店家與攤販組成了熱鬧的湧蓮寺商圈，在 4 層樓高的歇山頂重簷建築內，以萬兩黃金打造、價值超過 4 億元的黃金觀音像安坐其中，聆聽著十方信眾的祈願和煩惱，以無邊的慈悲護持著生活在蘆洲土地上的人們。

湧蓮寺只是臺灣宗教樣貌的一個縮影，「宗教」以各種不同形象在人們的生活中顯現，支配著我們的社會與文化。而休斯頓·史密斯教授的這部《人的宗教》即是探討宗教對人類意義的鉅作，作者將宗教視為人類的「智慧傳統」，書中介紹印度教、佛教、儒家、道家、伊斯蘭教、猶太教、基督宗教與原初宗教 8 種世界主要信仰，探討各宗教共同追求的生命意義，並期勉我們用心聆聽不同的智慧傳統，認真的去理解那非我所屬的宗教；因為現在的世界文明與文明的接觸日益密切，唯有了解彼此才能使我們和平共處。

1 新北市蘆洲區公所課員。

貳、內容導讀

《人的宗教》絕大部分的篇幅皆在探討世界 8 大宗教各自的特質與要旨，以下即簡述史密斯教授對這 8 大宗教的闡釋。

一、印度教Hinduism

印度教認為人最大的追求是要從拘束我們的有限性之中解脫，以讓心靈達到無限存在、無限知識和無限妙樂的境界。印度教信仰中象徵宇宙最高真實的是「梵」(Brahman)，而每個人體內都有一個與梵本質相同的「梵我」(Atman-Brahman)，若我們能透過對內在的修行回歸到梵我的本來面目，就可以實現那無限的存在、知識和妙樂。

印度教認為我們身處的世界只是進行梵我修練的修練場，而印度教在各宗教中也擁有一套最嚴謹的自我修行功法，也就是我們熟知的「瑜伽」(Yoga)。印度教共有知的瑜伽、愛的瑜伽、業的瑜伽、修的瑜伽 4 種不同的瑜伽功法，一般我們所認知的瑜伽僅僅是「修的瑜伽」這一種功法而已。而之所以要有不同種類的瑜伽，則是因印度教相信人生而具有差異，因此需要對不同稟賦的人設計不同的修行途徑。

二、佛教Buddhism

佛教認為自己是一艘要載人渡過生命的海洋以到達悟道彼岸的渡船，而在彼岸等待我們的就是無限化的生命，又稱「涅槃」。佛教認為我們無法認知什麼才是無限的生命，因此唯一能追求無限生命的方法，就是將一切有限自我之欲望絕滅，以消除有限的方式去接近無限；而這「絕滅」也就是涅槃之意義。

原初的佛教透過四聖諦和八正道的修行來實現涅槃，往後又衍生出了大乘佛教（Mahayana）和密宗（金剛乘，Vajrayana），在大乘佛教中又有完全拋棄了對語言追求的禪宗。禪宗希望創造某些非日常的特殊經驗，讓門徒從這些特殊體驗中親身「悟」到什麼才是心靈的終極真實。這種完全排斥語言文字的態度，在各種宗教中都相當罕見。

三、儒家Confucianism

儒家是為在戰亂中重建社會秩序而生，但不同於法家的嚴刑和墨家的兼愛，儒家建立秩序的方式是透過社會化讓社會的每一份子都能具有理想的文明人格。儒家創造了一系列人為的社會傳統，以這些傳統來推動社會化的進程，這類人為設計的社會傳統又稱「有意的（deliberated）傳統」。儒家的「有意的傳統」依存於複雜的人際倫理網路，儒者在人群中不斷進行對內自省與對外移情的擴散，永不休止的追求自我提升。

另外儒家也相信宇宙存有一種形而上的正義力量一天，但他們卻打破中國人傳統對「天」的絕對崇拜，轉而重視我們生活的「地」世界。儒家的這一思想使得儒家具有了宗教上的意義，不再是單純的倫理規範而已。

四、道家Taoism

道家的「道」乃是超越性的終極真實、內在性的自然準則與人類的生命之道的結合，依據這3種意義道家又可分為哲學的道家、道家瑜伽和宗教的道家3種，其中以「哲學的道家」最為重要。

表1 道家的三種分類

| 分類 | 對道的態度 | 說明 | 筆者註 |
|-------|---------------------|--|--------------------|
| 哲學的道家 | 尋求有效的依照「道」的指引來生活 | 是一種對生命的哲學，藉由增進對「道」的理解，追尋完全依照「道」的無為方式生活，以求能最有效率的使用自己的生命。 | 即為先秦諸子百家的老莊道家思想 |
| 道家瑜伽 | 增進自己擁有的「道」之生命力 | 透過飲食、武術鍛鍊、靜坐冥想甚至性等各式各樣的修行手段，企圖增加人體「氣」之力量。 | 古代的修道士，在現代則是道家的養生術 |
| 宗教的道家 | 尋求外在超自然的「道」之力量來消災解厄 | 是中國民間宗教的重要組成，藉由各種儀式或類似催眠的方式來對信眾進行信仰治療。與薩滿巫師、占卜師、通靈者相當相似。 | 即為華人熟知的道教民間信仰 |

(資料來源：筆者自行整理)

哲學的道家主要的信念是「無為」；無為並不是什麼都不做，無為的真意是要進入一種「創造性的靜」(creative quietude)，停止一切有意識的作為，任由自潛意識裡自然流出的意念來成事，道家認為這就是最有效率的生命狀態。

哲學道家的另一項重要思想是「太極」。太極的陰陽兩極象徵一切事物與價值皆有對立的兩面，但陰陽的循環卻也顯示這對立的兩面又是統一的；對立並非絕對，而是會隨時間不斷變化。道家形成中國哲學在儒家以外的第二條線，給中國人的精神加入了更多浪漫的色彩。

五、伊斯蘭教Islam

伊斯蘭教在基本神學觀念上大量繼承自猶太教和基督宗教，但三者之間仍有不少差異。首先，伊斯蘭教是三教中一神性質最重的；伊斯蘭教甚至反對用「父親」這類擬人的詞句來形容神，因為這樣會讓神變得「太人性」。《古蘭經》所描述的安拉(Allah)是位威嚴卻仁慈的神，也從不主張以暴力迫人信教。

伊斯蘭教在亞伯拉罕三教中擁有最強烈的社會性，《古蘭

經》對於該如何在生活中實踐宗教理想有著最為詳盡的指示，它既是精神的引導，也是規範社會的法律原則。伊斯蘭教就像是一套社會改造工程，涵蓋了財產繼承、女性地位、婚姻、經濟制度、慈善捐獻、種族關係等方方面面。伊斯蘭社群的規範使阿拉伯人的道德文明在百年間獲得了飛躍性的提升，但正是這套獨立的社群法則使伊斯蘭教成為當今世上最受誤解的宗教。

六、猶太教Judaism

猶太教是第一個一神信仰，猶太人相信世上只有唯一的神——又被稱做耶和華（Jehovah）的雅威（Yahweh）；雅威是唯一、至高的存在，也是公正與道德的代表。由於神的律法獨立且高過世俗王權，這就使得猶太人視公平與正義為高於一切權力的最高價值。雅威也是人格性的神，由於雅威創造並眷顧著人類，這就代表人類的生命必定是神聖的；同時由於人類的一切歷史皆是雅威的作為，因此必定具有某種正面的意義。

猶太人相信自己是神由歷史中揀選的選民，但與我們一般認知的不同，猶太人「選民」的身分不是特權而是責任。作為神的選民，猶太人必須為神服務並負擔隨之而來的考驗；這才是猶太人選民思想的真正面貌。

七、基督宗教Christianity

基督宗教主張聖父、聖子、聖靈三位一體，因此雖然基督宗教是一神論，但這個神卻具有多重性。神有多重性意味著神自己可以彼此相愛，這使得基督宗教將「愛」視為神的本質，也讓愛成為基督宗教最核心的精神。

對耶穌的詮釋是基督宗教的另一特徵。基督宗教相信耶穌完全是神也完全是人，而神願意讓自己成為人以替人類贖罪，

這就說明了神對人類的愛。基督宗教相信只要我們能讓這份愛進入自己，就能得到一個更幸福美好的生命。

基督宗教有相當多的派別，如具神祕主義的東正教，以及堅決主張只能有神一個絕對權威，反對教會等一切非神之物具有神聖性的新教（Protestant）。

八、原初宗教The Primal Religions

原初宗教是現存於非、澳、美洲和東南亞等地原住民中的傳統信仰，相較於其他「歷史宗教」，原初宗教最大的特徵是沒有文字，純以口語作紀錄和傳播。原初人們不覺得在物質界外還另有一個形而上的精神世界，他們反而認為每一事物本身都代表一個超自然的精神；對原初人而言每一地點、每一時刻、每一事物都有著獨一無二的特別意義。原初人看待事物也少有對立與分別，人與動植物、生物與非生物彼此共通而和諧，這種對萬物的崇敬正是現代人缺乏的品質。

有一些歷史宗教至今仍遺留了許多原初宗教的元素，如神道教和中國民間的傳統信仰及祖先崇拜。

參、內容分析

史密斯教授以深入淺出的筆法展示世界八大宗教的思想藍圖，將各宗教的教義去蕪存菁，使讀者能輕鬆掌握各大宗教的重點價值，這無疑是項偉大的成就。但是，若深究本書之論述，仍可發現其內存有若干缺失。如本書譯者劉述先教授，便指出本書在「組織」和「內容」上都存在問題。

一、組織的問題

劉教授所論「組織」的缺點是本書將伊斯蘭教擺在猶太教與基督宗教之前，打亂了亞伯拉罕三教之間的先後傳承。但伊

斯蘭教雖有若干繼承自猶太教與基督宗教之處，其重視社會建設的教義卻已經與後二者有了顯著差異；「亞伯拉罕三教」確實同源，但若要將伊斯蘭教與猶太教、基督宗教切割立論，似乎也並無不可。

目前各界都習於以「地域」作為世界宗教的主要分類法，本書亦不免俗的採用由印度、中國、西亞再到歐美的順序做編排；但這種主流分類法難道是不可修正的嗎？我們其實可以將這八大宗教依教義重點區分為修行型宗教、社會型宗教、自我認同型宗教三大類型，如此更能有助我們理解這些宗教的核心價值。

表2 宗教的三大類型

| 宗教類型 | 主要關懷 | 範例 | 說明 |
|---------|--------|---------------|---|
| 修行型宗教 | 探索內在精神 | 印度教、佛教、道家 | 焦點是對內的，希望藉由修行或冥思發揚人類潛在的神性，以達到某種超越的境界 |
| 社會型宗教 | 維繫社會組織 | 儒家、伊斯蘭教 | 對外的宗教，藉由宗教力量給社會制定一系列的規範，追求社會理想的實現與群己關係 |
| 自我認同型宗教 | 賦予生命意義 | 猶太教、基督宗教、原初宗教 | 將人類生命與更偉大、超越的善(例如神)連結，以此肯定人類的存在乃是具有某種終極意義 |

(資料來源：筆者自行整理)

二、內容的問題

劉教授說「所取的視線不同，所把握的理解也就不同」²，各大宗教在漫長的歷史中衍生出諸多教派，同一宗教也會依所取教派的視線而產生不同的理解。本書在論述中國與印度宗教時常會過度聚焦於某一宗派的論述，如在西方世界較不為人知

2 《人的宗教》P23。

的儒家宋明理學、印度教二元論等派別都未被論及，這就產生了偏聽的問題。

另外由於史密斯教授畢竟需要透過翻譯的著作來了解非西方的典籍，難免會受到翻譯不夠精確甚或誤譯的干擾而無法完全掌握外國文化的精髓，我們在閱讀書中儒家、道家和禪宗的章節時都可以發現不少這種問題。

例如在道家部分，史密斯教授似乎就未掌握「道」自身就是創生與化育萬物的生命之源頭，而只將「道」解為超越性的自然準則。又如在介紹儒家所處的時代背景時，史密斯教授引述「為證明自己部下的無懼，一個諸侯會向他的侵略者派出兵士作使者，在侵略者面前割斷自己的喉嚨³……」這可能是對越王句踐在與吳王闔閭交戰時，派死囚在陣前自殺以吸引敵軍注意這一故事的誤讀。

若是我們可以在與自身文化相關的篇章中發現這些錯誤，一個印度人、阿拉伯人是否也可以在印度教、伊斯蘭教的章節中發現類似的問題呢？這是我們在閱讀本書時必須謹記的。

肆、心得感想

一、臺灣的民間信仰應如何歸類

讀完本書後，筆者首先想到的問題，就是「臺灣的民間信仰屬於哪一個宗教傳統呢？」佛、道在民間信仰中幾乎是完全融合而難以區別，那麼，若以本書的論述為依據，是否可以將民間信仰在佛教與道教間做清楚的定性呢？

佛教最重要的教旨是修成阿羅漢或菩薩以達到涅槃之境，就算修不到如此境界，至少也要努力在人生中追求離苦得樂。但傳統信仰幾乎未涉足任何精神或內在的修行，神明存在的目

的，似乎就只是回應信眾的請求，讓信眾們有一個向超自然力量祈求，以消災解厄、穩定自己的生命狀態並重新與世界取得平衡的途徑；這完全是「宗教的道家」的追求目標，與佛教信仰可說已徹底脫勾。雖然祭祀佛教的佛菩薩，但佛菩薩在民間信仰中也僅止是超自然力量的一種來源，祂們的生命歷程與智慧並不被信眾所關心。由此可以判斷，臺灣的民間信仰完全是屬於「宗教的道家」，甚至道家瑜珈和哲學的道家的元素在傳統信仰中也幾乎不存在。當道家往宗教方面純化到這種地步，與原初宗教已經是相當接近了。

二、什麼是最好的宗教

筆者對於本書提出的第二項問題，是「哪一個宗教才是最好的宗教？」而要回答這個問題，我們必須先確定宗教的功能究竟為何。

前段筆者曾言宗教可分為修行型、社會型、自我認同型三大類，這三大分類也正反映著宗教的三大主要功能：內在精神的探索、社會善良倫理的維繫、賦予人生存在的價值與意義。所有宗教都兼具這三大功能，只是在比重上有所差別。由於沒有一種宗教可以同時在三大功能上壓倒其他所有宗教，因此我們可以認為沒有任何一種宗教是絕對完美、最好的宗教。

三、融合不同宗教的長處

那麼，既然沒有一種宗教是最好的，我們何不嘗試同時依循複數宗教的教義生活，讓不同宗教彼此互補、揚長避短，讓我們能在內在探索、社會倫理、人生價值三方面，都找到最清晰的指引呢？

想像有這麼一個人，他每日打坐參禪，希望可以參透心中的佛性；當他與親友師長相處時，卻又謹守論語的忠恕之道；

同時他又會透過原初宗教的儀式，尋求精靈和祖靈的庇佑。又或是另一個人，他信仰基督教的神愛世人，相信自己是沐浴在神的愛之中；但他同時也熱衷於瑜伽的修行，藉由瑜伽追尋內心的寧靜；而他在生活上卻是奉行伊斯蘭的律法——不取利息、不飲酒，也只食用經過伊斯蘭 Halal 認證的食物。這些對於宗教融合的想像，難道是不可能實現的嗎？

宗教時常，甚至是必然包含著組織與權威的元素。宗教帶有對自己宗教組織的認同，並會透過組織的權威排除一切非我族類的信仰與傳統，但是組織與權威並不是宗教的一切，宗教也不應被組織與權威所死死網綁。構成信仰更重要的是教義、信念與哲學思想，宗教組織有其限制，但人卻是自由的，可以同時接納多種的教義與思想。一個人當然不可能既是出家的比丘又是教會的神父，因為這牽涉到宗教組織的問題；但若純論宗教的思想與智慧傳統，那就是具有無限的開放性，任憑吾人去追尋融合與共存的了。

四、智慧傳統與公務人員

那麼，如果我們確實將不同宗教的智慧傳統進行融合，於內在探索、社會倫理、人生價值上都做到完滿，對於一個公務人員又有什麼益處呢？

首先，融合智慧傳統的公務人員是破除了我執的，他們與人為善，待人謙恭而有禮。這樣的公務人員將以友善而不失立場的態度對待人民，前來尋求公部門協助的民眾將會得到比以往更加優質的服務體驗。

再者，一個融合智慧傳統的公務人員必然是個對世界抱有信念，擇善固執的人：這樣的人將是奉行最高標準行政倫理的公務人員，他們毫無私慾、堅定實踐公理價值的信念就是最有效率的行政監督手段；這樣的公務人員組成的政府必定是廉潔

而充滿效率與效能的。

最後，公務人員置身於政府這巨大的官僚型組織之內，時常會因為價值觀的衝突與個體異化（Alienation）的問題受盡煎熬。但是融合智慧傳統的公務人員心中自有其絕對的價值信念，在衝突中自身理念仍不動搖。同時他們也能堅定持守自己的獨立存在，就算身處巨大的國家機器，融合智慧傳統的公務人員永不失去身為自由的「人」的驕傲。

伍、結語

宗教是歷史上偉大的智者們對於人生意義與真理所提出的解答，當宗教從權威與組織的皮囊中解脫，它們的精神與思想就是世界智慧傳統。我們應當理解、尊重並學習不同的智慧傳統，篩選其中蘊藏的智慧。當我們融合了各種智慧傳統的優點，我們就能享有更為豐富喜樂、更為豁達開闊的生命。

臺灣可說是個宗教之島，從佛教、道教到西方的基督宗教、伊斯蘭教都在臺灣匯集。身為中華文化圈的一員，臺灣人又深受儒家思想的薰陶，與原初宗教極為相似的中國傳統民間信仰、宮廟崇拜也在臺灣得到蓬勃發展。生長在各類宗教欣欣向榮的臺灣，我們天生就在尊重、理解與學習不同的智慧傳統上具有優勢。身為公務人員，我們更應該做為民眾之先，率先去嘗試了解不同的智慧傳統，以開後續風氣之先河。

參考文獻

1. 中華綜合發展研究院應用史學研究所總編纂。蘆洲市志（2009）。臺北縣蘆洲市公所
2. 陳榮捷編著；楊儒賓、吳有能、朱榮貴、萬先法譯（1992）。中國哲學文獻選編（上冊）。巨流圖書股份有限公司
3. 塔米·安薩里著；苑默文、劉宜青譯（2017）。中斷的天命。廣場出版
4. 維基百科，勾踐 <https://zh.wikipedia.org/zh-tw/%E5%8B%BE%E8%B7%B5>
5. 程明編著（2017）。行政學析論。志光教育科技股份有限公司



《泰戈爾詩集》

——智慧的大洋中響徹著愛的話語



【銀椽獎·劉俊余¹】

《泰戈爾詩集》

——智慧的大洋中響徹著愛的話語

壹、前言：以智慧為開端，以愛為依歸

泰戈爾，印度神秘主義詩人、劇作家、小說家，1913年諾貝爾文學獎得主。泰戈爾的詩作在沉默中產生靈視，在瞬息中尋找永恆，在宇宙萬象中尋找解脫的智慧，這智慧並非世間所稱道的聰明才智而是透澈事物本質的能力，泰戈爾作品中的哲學來自吠陀思想，認為萬物皆來自於梵，梵以愛連結著宇宙萬物，正如吠陀哲學所認知的「世界是從愛中所生，被愛所維繫，為愛所轉動，又回歸於愛」²。一切有情在世間流浪生死，唯有看破一切幻相，憶念著梵，最終與梵合一，生命才不再感到孤獨徬徨，而梵在哪裡呢？就在我們的心裏，正如在國片《最遙遠的距離》片尾民歌手胡德夫所唱的歌〈最最遙遠的路〉，歌詞中的第一段為「這是最最遙遠的路程 / 來到最接近你的地方 / 這是最最複雜的訓練 / 引向曲調絕對的單純 / 你我需遍扣每扇遠方的門 / 才能找到自己的門，自己的人」³，這歌詞改編自於《頌歌集》的第12首，這最最遙遠的路所要抵達的地方就是自己的真心，吠陀哲學認為梵存在於我們每一個人的內心，當我們

- 1 交通部公路總局臺中區監理所臺中市監理站書記。
- 2 參考余我〈泰戈爾的思想與著作〉，泰戈爾著，周仲諧譯《泰戈爾詩集》，臺南市：文國書局，1990年，附錄P5。
- 3 泰戈爾著，廉文開主譯《泰戈爾詩集》，臺北市：三民書局，重印二版六刷，2016年，P277與<https://www.mymusic.net.tw/ux/w/song/show/p000258-a0456726-s047919-t005-c7>。

不斷地生死輪迴，經歷世界的一切，了解生命的全部，知道世界的一切種種皆是幻相，放下自我的種種執念，才可直達本心，與宇宙至上意識合而為一，看到生命的實相。當我們見到生命的實相後，就會知道這宇宙萬有的一切，沒有一物可以獨存，每一種事物都是因緣和合而成，每件事物都互依互存，知道每個眾生皆為一體，就會自然而然產生愛，泰戈爾的詩以智慧為開端，以愛為依歸。

貳、全書大要

《泰戈爾詩集》一書將泰戈爾多本詩集《漂鳥集》、《新月集》、《採果集》、《頌歌集》、《園丁集》、《愛貽集》、《橫渡集》合譯為一集。《漂鳥集》中的詩都是靈光一閃的短詩，有的如警句格言，有的如日本俳句，充滿動人的風趣；《新月集》是一本童詩集，時以兒童的語調，時以母親的口吻發聲，純真浪漫，是兒童文學的傑作；《採果集》充滿了現世與渴求永恆的思辨；《頌歌集》是對上主的詠歌，泰戈爾以此詩集得到了諾貝爾文學獎；《園丁集》是戀歌合集，有如《舊約聖經》的《雅歌》，亦如中國的《詩經》，有著「樂而不淫，哀而不傷」⁴的情趣；《愛貽集》對著芸芸眾生充滿的悲憫的愛；《橫渡集》則張顯詩人在萬物中看到上主。總而言之，泰戈爾的作品追求的是「乃是自己解放自己『得大解脫』、『得大自在』、『得大無畏』的絕對自由」，「體認出眾生和我不可分離『冤親平等』、『物我一如』的絕對愛」⁵。

4 此語為孔子在論語中對《詩經》的評價。

5 泰戈爾著，糜文開主譯《泰戈爾詩集》，臺北市：三民書局，重印2版6刷，2016年，P389。

| 《泰戈爾詩集》一書的內涵 | |
|--------------|---|
| 漂鳥集 | 靈光一閃的短詩，有的如警句格言，有的如日本俳句，充滿動人的風趣 |
| 新月集 | 童詩集，時以兒童的語調，時以母親的口吻發聲，純真浪漫，是兒童文學的傑作 |
| 採果集 | 充滿了現世與渴求永恆的思辨 |
| 頌歌集 | 上主的詠歌 |
| 園丁集 | 戀歌合集，有如《舊約聖經》的《雅歌》，亦如中國的《詩經》，有著「樂而不淫，哀而不傷」的情趣 |
| 愛胎集 | 對著芸芸眾生充滿的悲憫的愛 |
| 橫渡集 | 張顯詩人在萬物中看到上主 |

圖1 《泰戈爾詩集》一書的內涵（資料來源：筆者整理）

參、《泰戈爾詩集》中愛的哲學

《泰戈爾詩集》中愛的哲學正如泰戈爾自己在《人的宗教：泰戈爾論文集》一書中所寫的：「愛證明了大我的存在，也是人類達到圓滿境界的表現。愛帶來一片無垠的大地，在那裡我們不會屈服於飢餓、咆哮、尖牙利爪，不會被有限的物質所奴役，也不會被殘酷的妒意和卑劣的欺瞞所壓迫，因為那裡的共鳴與合作會產生人類最偉大的精神資產。」⁶泰戈爾這段文字充分詮釋自己詩歌中愛的哲學，筆者將其分成下列幾點討論：

一、萬物互效其力

在印度的吠陀思想中，一切即一，一即一切，神（梵）蘊含於一切萬有之中，宇宙的一切事物也顯現著神（梵）的光輝，「在死之中，多數合一，在生之中，一化成多數」⁷，萬有都來自於神（梵），彼此互依互成，互為彼此的因緣，拿人體來比喻，各種器官構成了人體，每個器官都有其作用，缺一不

6 泰戈爾著，曾育慧譯《人的宗教：泰戈爾論文集》，臺北市：商周，城邦文化出版，2016年，P53。

7 泰戈爾著，糜文開主譯《泰戈爾詩集》，臺北市：三民書局，重印2版6刷，2016年，P29。

可，當人體中有一個器官出問題了，身體的其他部分也會受到影響。這個世界的運作是各種形形色色的人、各行各業互補而成，萬物互效其力，其中內在的連結就是愛。我們每一個人之所以能夠存在，都是外在無數的因緣所成就，「一粥一飯，當思來處不易；半絲半縷，恆念物力維艱」，因為我們得自外界的東西太多，只好貢獻出自己給萬有，如果世界每一份子都能奉獻出自己，以服務他人為職志，這個世界自然就是天堂，就是「極樂世界」，泰戈爾在《頌歌集》第 63 首如此歌道：「透過生與死，不論今生或者來世，到處是你引導我，總不離你，你是我無限生命的唯一伴侶，永遠用快樂的帶子，把我心和陌生人的心聯繫在一起。人只要認識了你，便沒有一個異邦人，也無門戶不開放。哦，准許我的祈禱，准許我在眾生的遊戲中，永不喪失撫觸那『唯一』的福分。」⁸ 這唯一就是神，就是梵，然而神就是愛，是愛連結世間的一切。

二、愛就是自由

愛的真諦就是自由，愛是無條件的付出，愛不是占有，愛是一片天空給於被愛者伸展翅膀自由自在地飛翔，正如泰戈爾在詩中所道：「塵世那些愛我的人們，都用盡方法來掌握我。但你的愛不是那樣的，你的愛比他們的偉大，你使我自由。惟恐我忘掉他們，他們從來不敢隨便離開我。而你呢，日子一天天的過去，你還不曾露臉。假使在我的祈禱中不呼喚你，假使我不把你放在心上，你對我的愛依然在等待著我的愛。」⁹ 在泰戈爾的詩中，神（梵）對世人的愛是真正的愛，如父母望子女成長，沒有條件，不求回報。這種真正的愛就是佛教所謂的慈

8 泰戈爾著，糜文開主譯《泰戈爾詩集》，臺北市：三民書局，重印2版6刷，2016年，P258-259。

9 泰戈爾著，糜文開主譯《泰戈爾詩集》，臺北市：三民書局，重印2版6刷，2016年，P258-259。

悲，以智慧去愛就是慈悲，佛教的地藏王菩薩，誓願救度一切眾生，等眾生皆成佛了，祂才要成佛，這就是愛的真諦。愛的真諦是無止盡地付出，給予自由，希望對方實踐自我的價值，完成自我的生命，不求回報，給對方的生命在蔚藍的天空自由自在地飛翔。

三、生命因付出了愛而豐富

生命因付出了愛情、親情、友情、虔敬之情而更加豐富，在吠陀的思想中，眾生皆來自梵，又歸於梵。我們的所作所為都是為神（梵）所做，為神（梵）來體驗經歷這個人生，神（梵）的大愛也需透過眾生的種種行為，才得以實踐。如泰戈爾《頌歌集》第36首所寫的：「這是我對你的祈禱，我主——剷除，請你剷除我心中貧乏的劣根。請賜我力量來輕易地負載我的歡樂與憂患。請賜我力量，使我的愛在服務中得到果實。請賜我力量，使得我永不遺棄貧賤，也永不屈膝於無禮的強權。請賜我力量，使我的心靈超越於日常瑣務之上。並請賜我力量，得以用愛來把我的力量投效於你的意旨。」¹⁰ 就印度的吠陀思想來說，神（梵）就有如大海，每一位眾生如水滴，不管他的一生由高山或平原開始，那降下雨水的雲霧源頭都來自大海，每一滴水匯聚成溪流，又奔向大海，大海因納百川而更加豐富，如此循環不已。神（梵）是變動不居的整體，每位生靈在塵世的付出都使得神（梵）更加豐富。¹¹ 海洋因數萬條溪流匯入而壯闊豐富，溪流中的水也因海洋而獲得力量，兩者相輔相成，生命因付出愛而豐富。

10 泰戈爾著，糜文開主譯《泰戈爾詩集》，臺北市：三民書局，重印二版六刷，2016年，P241。

11 參考奧修著，陳明堯譯《與先哲奇人相遇》，臺北市，生命潛能文化事業有限公司，2004年6月，P170。



圖2 《泰戈爾詩集》中愛的哲學（資料來源：筆者整理）

肆、從《泰戈爾詩集》一書所得的啟發

泰戈爾的詩句充滿智慧與愛的哲學，給生活在步調緊湊、繁忙浮躁的現代都會中身為公務人員的筆者相當多的啟發，分下列幾點討論之：

一、宇宙萬象中自有神啟

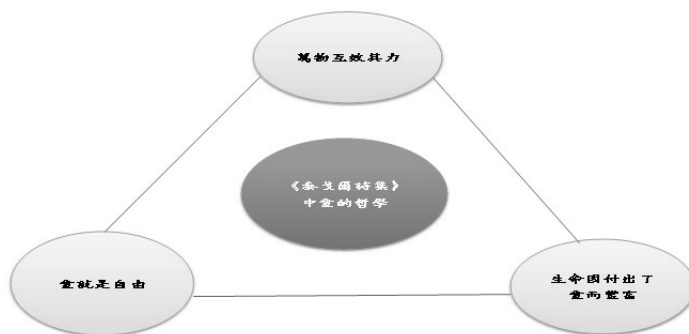
「一花一世界，一沙一天地」，神無所不在，宇宙萬象之中自有神啟。這就是佛教所說的普賢境界，萬物都在為我說法，如泰戈爾《漂鳥集》中第 59 首：「永勿懼怕那瞬息——這就是永久唱出的歌聲。」¹² 每一個瞬息都帶著永恆的訊息，悟者自悟，迷者自迷。就開悟者或者詩人而言，哪怕一陣風，一股花香，都是新奇的，其中都帶來自實相彼岸的訊息，當我們的靈魂不被名利蒙蔽雙眼、塞住耳鼻，晨早透過樹隙的陽光，輕柔的微風吹過樹梢，樹林湧動發出海浪的聲響，這都在述說著「存在」的神奇。《泰戈爾詩集》中的詩句有許多微言大義，具有芥子納須彌的力量，比如：「霧像愛情一般，在山的心上遊戲，呈現著美的種種奇妙」、「青草尋求牠陸地上的擁擠，樹

12 泰戈爾著，廩文開主譯《泰戈爾詩集》，臺北市：三民書局，重印2版6刷，2016年，P24。

木尋求著牠天空中的幽靜」、「我們的名字都是黑夜的海波上生出來的閃光，死時不留一點痕跡」。¹³等等。我們一般人在日常生活中，有時候覺得苦悶，覺得不自在，殊不知這是自己不懂得如何去生活，不知道如何去用心，一個懂得如何去生活的人，知道每一片刻都是無限的因緣和合而成，知道每一次呼吸都是神的恩賜，知道每一道光、每陣風的撫觸都帶著神啟。懂得生活的人對生命的任何一件事物都充滿了感激，在每一個人的面容中都可見到神的光芒。

二、神不在宗廟之中，在每個眾生之中

《頌歌集》第 11 首如此寫道：「放棄這種禮讚的高唱和祈禱的低語吧！你在這門窗緊閉的廟宇之孤寂幽暗的角落裡，正向誰禮拜呢？睜開你的眼看看，上帝並不在你面前啊！他是在犁耕著堅硬土地的農夫那裡，在敲打石子的築路工人那裡。無論晴朗或陰雨，他總和他們在一起，他的衣服上撒滿著塵埃。脫掉你的聖袍，甚至像他一樣走下塵土滿布的地面上來吧！解脫嗎？什麼地方可以找到這種解脫？我們的主自己高高興興地負起創造的鎖鏈在他身上；他永遠和我們連繫在一起。放下你供養的香和花，從靜坐沉思中出來吧！你的衣服變成襤褸或被染汗，那又有什麼關係呢？在勞動裡去會見他，和他站在一起，汗水流在你的額頭。」¹⁴神並不在廟堂之中，神不在空蕩蕩的教堂中，神在每個眾生之中，《新約聖經》〈馬太福音〉25 章 40 節中說道：「我實在告訴你們，這些事你們既做在我這弟兄中一個最小的身上，就是做在我身上了。」¹⁵身為公務員的我們更

- 13 泰戈爾著，廉文開主譯《泰戈爾詩集》，臺北市：三民書局，重印2版6刷，2016年，P11-86。
- 14 泰戈爾著，廉文開主譯《泰戈爾詩集》，臺北市：三民書局，重印2版6刷，2016年，P227-228。
- 15 《新約聖經》，臺中：國際基甸會中華民國總會，2017年，P34。

應將每個來機關辦理公務的民眾當成神來服侍，俗云：「身在公門好修行。」面對形形色色的民眾，我們更要善用其心，解決民眾的問題。無形無相的神虛無飄渺，若能將每個民眾都當成神的化現，盡心盡力來服務他，那公職生涯將充滿意義和價值。



圖3 馬太福音25:40

(資料來源：<https://www.testifygod.com/reception-gold-sentence.html>)

三、服務的人生觀

「服務即是人生，人生即是服務」，就吠陀哲學來看整個世界，每件事物都互依互成，互相牽絆，「一即一切，一切即一」，整個世界是一個有機體，我們生命的價值正是在於服務人群，將自己奉獻於社會全體之中。曾經聽過一個故事：天堂和地獄的眾生所使用的筷子都相當地長，無法夾食物給自己吃，地獄的眾生因此長期處於飢餓的狀態，甚至為了搶食，拿筷子互相攻擊對方，而天堂的眾生拿長長的筷子夾食物給對方吃，彼此餵食，互相服務。這個故事是個隱喻，若我們彼此相愛則這個世界就是天堂；若我們自私自利，則這個世界就是地獄。以服務奉獻為人生的宗旨，正如泰戈爾在《採果集》第60首所寫的：「完整的黎明接近，那時你將混合你的生命在一

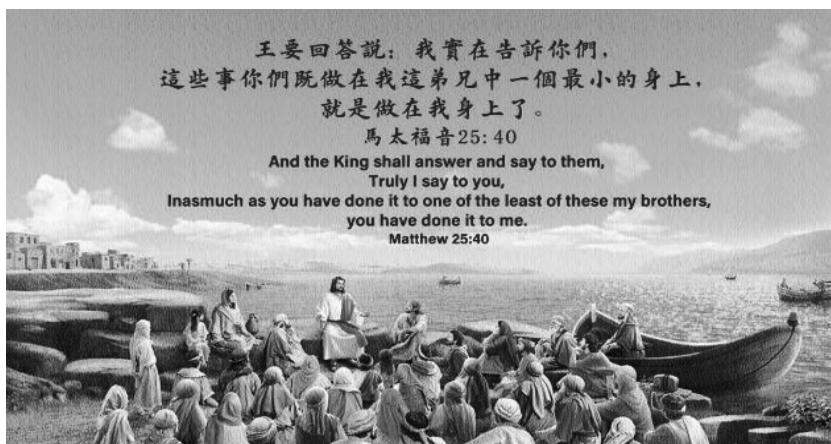
切生命中，最後知道你的本旨。」¹⁶ 那本旨就是「彼此相愛」與「服務的人生觀」。

伍、從《泰戈爾詩集》反思臺灣當今社會

《泰戈爾詩集》是一位心靈純淨的詩人對智慧與愛的歌詠，從泰戈爾的詩句中，我們可以讀到他對世界熱切的擁抱，從中我們反思臺灣當今社會的問題點，如下：

一、個人本位主義阻礙了社會的發展

臺灣地狹人稠，人與人之間，競爭激烈。從小到大，生活在臺灣島上的每一個人無時不刻都處在競爭中，求學過程比誰讀的學校較優；工作時比誰的薪水較高，誰升職的速度較快。在這個競爭激烈的環境中，培養出一個又一個個人本位主義濃厚的國家主人翁，忘記我們每一個人日常生活所需皆來自世界各個角落人們的犧牲奉獻；人無法獨活，人一出生就需父母的襁褓哺育，成長過程，受教育需學校老師的辛苦教導，才得以成為有用之人；甚至死亡之後，遺體也需親友幫我們入殮送終，沒有其他人的協助，我們無法成就任何事物。個人本位主義是狹觀的謬誤，我們應該教導下一代開闊心胸，帶著感激的心情看待世間的一切事物，若有任何一絲一毫的成就皆是眾因緣所成，功成而弗居，那我們的國家應該會更加和諧，更加富強。

二、耽溺於物質的滿足，忽視心靈的追求

現今的社會不管在何處，所談論的皆為物質享受的話題，現代社會的我們，賺到了1千萬，接著要賺1億，賺到了1

16 泰戈爾著，糜文開主譯《泰戈爾詩集》，臺北市：三民書局，重印二版六刷，2016年，P196。

億，接著要賺 10 億，直到賺到了整個地球，還要賺一個半的地球，心不斷地往外奔馳，不斷地追逐物質的欲望，沒有止息的一天，所思所想都是利益的衡量，缺乏往內觀照，忽視心靈的追求，久而久之，才發現內心的良善、愛心、慈悲，那些寶藏已經不見了。追求物質的滿足無可厚非，但過頭了就不行，也要花時間讓自己的心安定下來，從事公益或者宗教的活動，物質與心靈，兩者取得平衡，才是正確的一條路。如此，我們的社會才能更加穩定。

陸、結語

智慧之所在，愛之所在。打開泰戈爾的詩，在詩集中的每一行、每一句你都能感受到從智慧之海迎面而來的愛的波浪。智慧與愛是一體兩面，有了智慧，便知道個體無法獨存，我們每個個體的生活所需皆來自各方所貢獻的心力、勞力，世界是各種因緣和合密密交織構成的整體，也就是所有的存在都是一體的，無法切割，如佛家認知的「所有的眾生皆為一體」。知道這個事實後，我們自然就會去愛他人，知道去愛人如己，知道這世界的內在連結本出於愛。讀完《泰戈爾詩集》，讓我知道自己須勇敢去愛，努力去愛，帶著智慧去愛。讓我們秉持著「服務即人生，人生即服務」的價值觀彼此相愛吧！

參考文獻

一、專書

1. 泰戈爾著，周仲諧譯《泰戈爾詩集》，臺南市：文國書局，1990年。

2. 泰戈爾著，糜文開主譯《泰戈爾詩集》，臺北市：三民書局，重印二版六刷，2016年。
3. 《新約聖經》，臺中：國際基甸會中華民國總會，2017年。
4. 奧修著，陳明堯譯《與先哲奇人相遇》，臺北市，生命潛能文化事業有限公司，2004年
5. 泰戈爾著，徐翰林譯《泰戈爾的詩》，臺北市：海鴿文化，增訂四版一刷，2016年。
6. 泰戈爾著，曾育慧譯《人的宗教：泰戈爾論文集》，臺北市：商周，城邦文化出版，2016年。

二、單篇文章

1. 余我〈泰戈爾的思想與著作〉，泰戈爾著，周仲諧譯《泰戈爾詩集》，臺南市：文國書局，1990年。
2. 侯傳文〈泰戈爾美學初探〉，《印刻文學生活誌》，臺北縣：印刻文學，2009年4月。
3. 糜文開〈愛貽集序〉，泰戈爾著，糜文開主譯《泰戈爾詩集》，臺北市：三民書局，重印二版六刷，2016年。
4. 王燕〈泰戈爾抒情詩窺微〉，季羨林主編《印度文學研究集刊》，上海譯文出版社，1999年12月。

三、網頁

1. <https://www.mymusic.net.tw/ux/w/song/show/p000258-a0456726-s047919-t005-c7>
2. <https://www.testifygod.com/reception-gold-sentence.html>

重新擁抱傳統智慧結晶

——《人的宗教》讀後感

【銅椽獎 · 張峻嘉¹】

壹、前言

我們其實不太懂宗教。精確地說，我們不那麼理解宗教的內涵與本質。雖然在生活領域中，宗教的枝蔓已深入生活中的每個部分，其元素被大量且廣泛地運用在各種面向，舉凡：電影、戲劇、遊戲、文學作品、服裝與飾品等，所運用的元素包含「表徵符號」，如大衛之星、十字架等；或是「儀式」，如：焚香、祭舞、禱告等；與「人物」，如：摩西、釋迦牟尼、老子等；或是「故事」，如：出埃及記、西出函谷關、大洪水等，都是眾人耳熟能詳的內容。但筆者還是不禁感嘆，多少人只是讚嘆宮廟殿寺的輝煌，或是為心中所求而頂禮膜拜；多少人只從生活娛樂中獲取宗教訊息，猶如透過窗紗向外窺看，卻沾沾自喜地將眼前模糊影像作為真實所見。我們理解了宗教的撫慰性，卻錯過了祂淬鍊千年的智慧。而本書《人的宗教》，為我們開闢了一條步往宗教智慧與價值的坦途。

本書是作者休斯頓·史密斯（Huston Smith，1919 - 2016）在 1955 年間，應美國公共電視之邀請而製作影片，該影片大受歡迎，後經作者著成本書。當時適逢美國走出孤立主義而逐步成為國際強權，本書開啟了美國人民對於東方宗教之好奇心。作者史密斯

1 法務部行政執行署士林分署行政執行官。

為宗教學巨擘，於具備多元宗教背景的中國常熟出生，受身為衛理公教傳教士的父母啟蒙，自幼接觸到如佛教、道家、基督教等各種不同宗教²，應是這樣的出身，才讓作者產生對神學與宗教學之濃厚興致。作者先後任教於華盛頓大學哲學系、麻省理工學院、雪城大學，與加州大學柏克萊分校，一生出版了十多部關於宗教之鉅作。透過本書，作者將他任教多年之經驗，以及自身接觸、修習各種宗教之體驗，結合理性與感性，以深入淺出之語言，不帶特定批判或讚揚，向所有的讀者述說世界上各種主流宗教之教理與教義。

貳、本書主要內容整理

一、訴說之流程

於本書中，作者介紹了世界上的8種宗教，分別是印度教（Hinduism）、佛教（Buddhism）、儒家（Confucianism）、道家（Taoism）、伊斯蘭教（Islam）、猶太教（Judaism）、基督宗教（Christianity）和原初宗教（The Primal Religions）。前7種是目前全球信徒最多、影響力最大的宗教，作者將之統稱為「歷史的宗教」；最後的「原初宗教」，作者自稱是嘗試捕捉最早宗教模式之殘餘所作出的介紹³。有趣的是，本書並非依宗教成立與存在的先後次序，或是地緣關係，或是相互間之影響來論述，而是自東方宗教開始介紹，逐步拓展至西方宗教，再以如同宗教發軔之原初宗教作為尾聲（詳下圖1）。

2 《探索的故事：追求神聖之旅》，P48 – 52、P72 – 77。

3 《人的宗教》，P498。



圖1 本書內容與現實宗教先後對比圖

二、本書核心理念與宗教派系簡介

「世界是一座橋，走過去，不要在上面蓋房子。」這句話多次出現在本書之中，如傅佩榮教授於本書〈導讀〉中所言，是作者用以描述對信仰的超越態度。筆者以為，這句話可作為作者就本書各宗教教義解析後，抽譯而出之精煉註解。作者在撰寫各宗教之教義內涵時，通常以其簡樸生動的筆觸，透過訴說各宗教之譬喻性的故事，或是以該宗教之代表人物（如釋迦牟尼、孔子）提出之話語作為註解，或是以哲學思辨之方式探討，使讀者在細細閱讀咀嚼間，能感受到各個宗教直透本心之力量。作者認為本書不是宗教史的教科書，所以在本書中較少談論宗教派系間之差異，或是探討符號、儀式之意涵。本書所提及之派系，大致可整理如下圖 2。

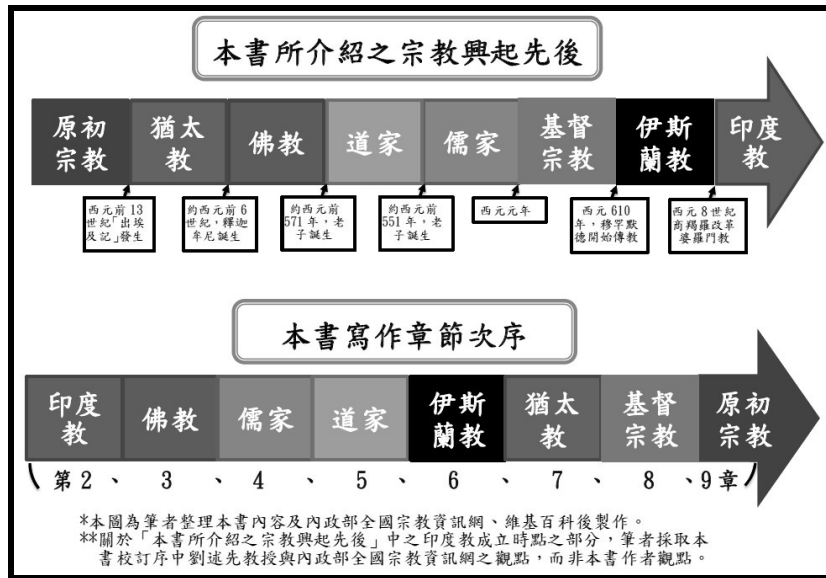

圖2 本書所介紹之宗教派系圖

三、各宗教之核心理念

本書除了作為宗教教科書之外，更是一本引導讀者去思考宗教的精神內涵與本質之啟蒙書，作者藉由「篩取真理」之方式⁴，揭示了宗教最美好的一面，那去蕪存菁後的智慧結晶。其以洗練的筆觸，將各宗教核心教義之外的部分，僅留起源與部分修煉方式之說明，其他部分均剝離不談。藉由讓讀者了解該宗教之淵源與核心教義，來達到更快地進入該宗教之思考脈絡，最後讓讀者發現條條大路通羅馬，天下同歸而殊途，一致而百慮。

因原初宗教非單一宗教，作者在書中僅提出其共通的特色為「口述性」(orality，指專以口述方式傳遞，且未曾以書寫方式傳達，以維持傳遞內容的獨特性)、「與特定地點關聯緊密」

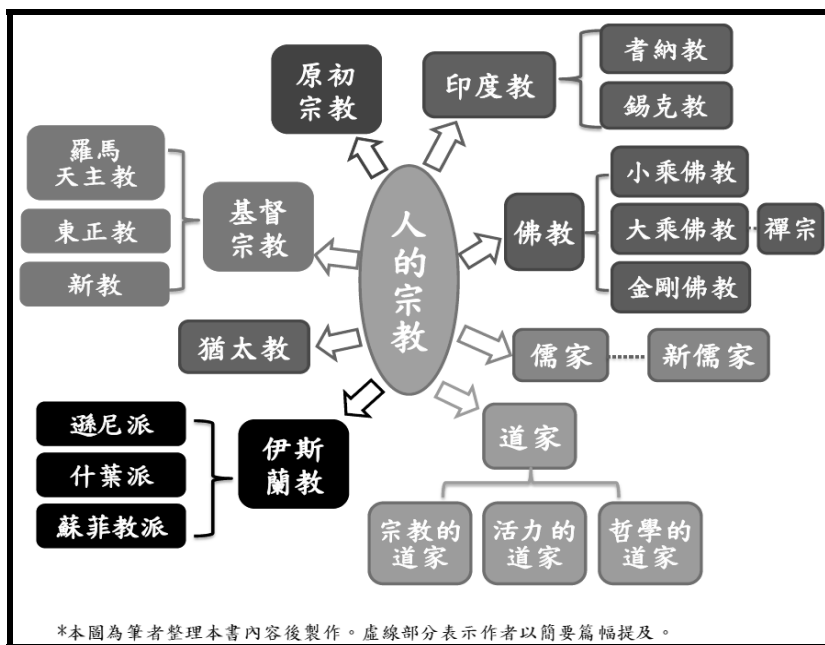
4 《人的宗教》，P7。

(如猶太教之「流著奶和蜜」的應許之地)與「非時間性」(永恆的現在，時間非線性存在，強調因果性)，而無完整共通之教義等。是以，筆者僅就本書所論及之7大宗教，各自書中擷取精要，並另依發源區域與出現影響之先後次序，整理成下圖3至5。



圖3 本書介紹印度教、佛教之核心理念



圖4 本書介紹儒家、道家之核心理念

銅椽獎 · 張峻嘉

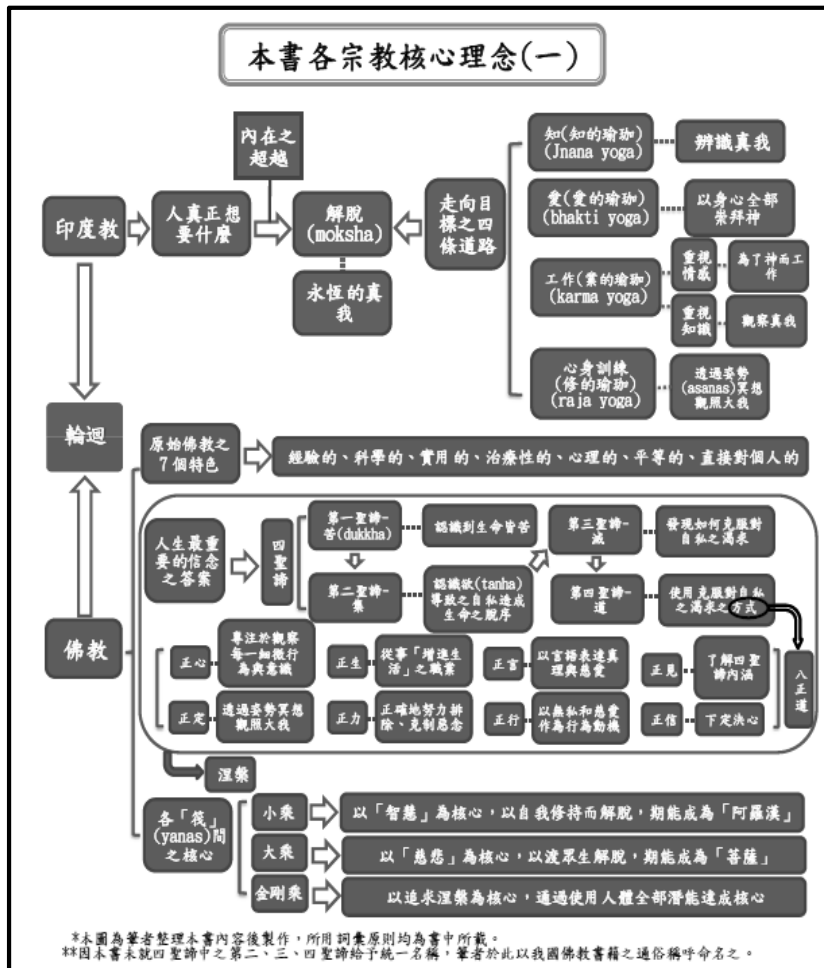

圖5 本書介紹猶太教、基督宗教、伊斯蘭教之核心理念

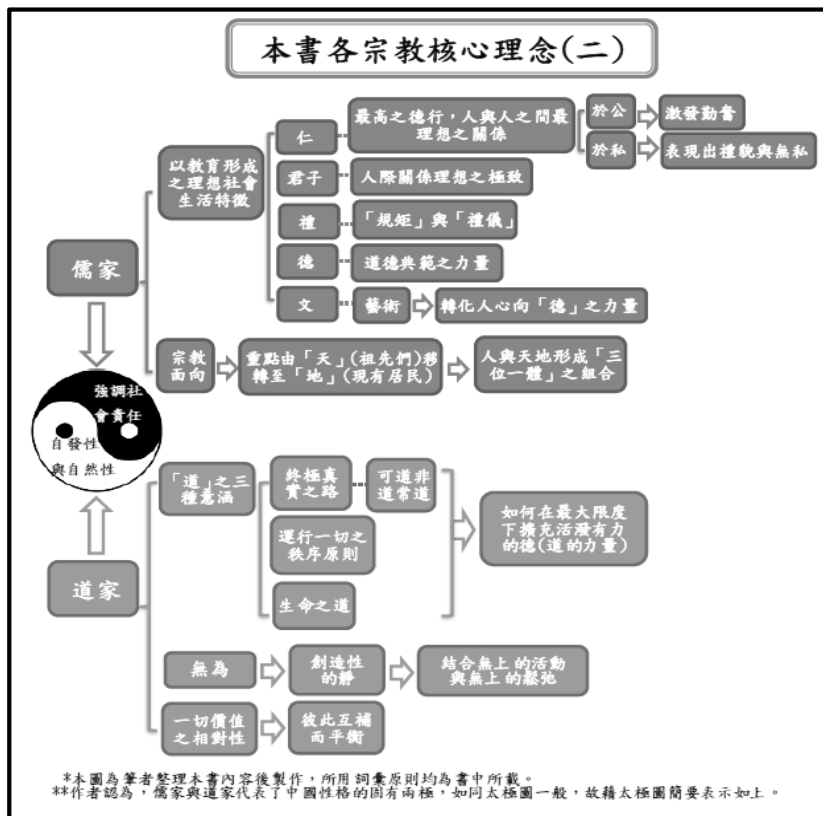
參、個人心得

一、對本書的討論

(一) 本書之定位

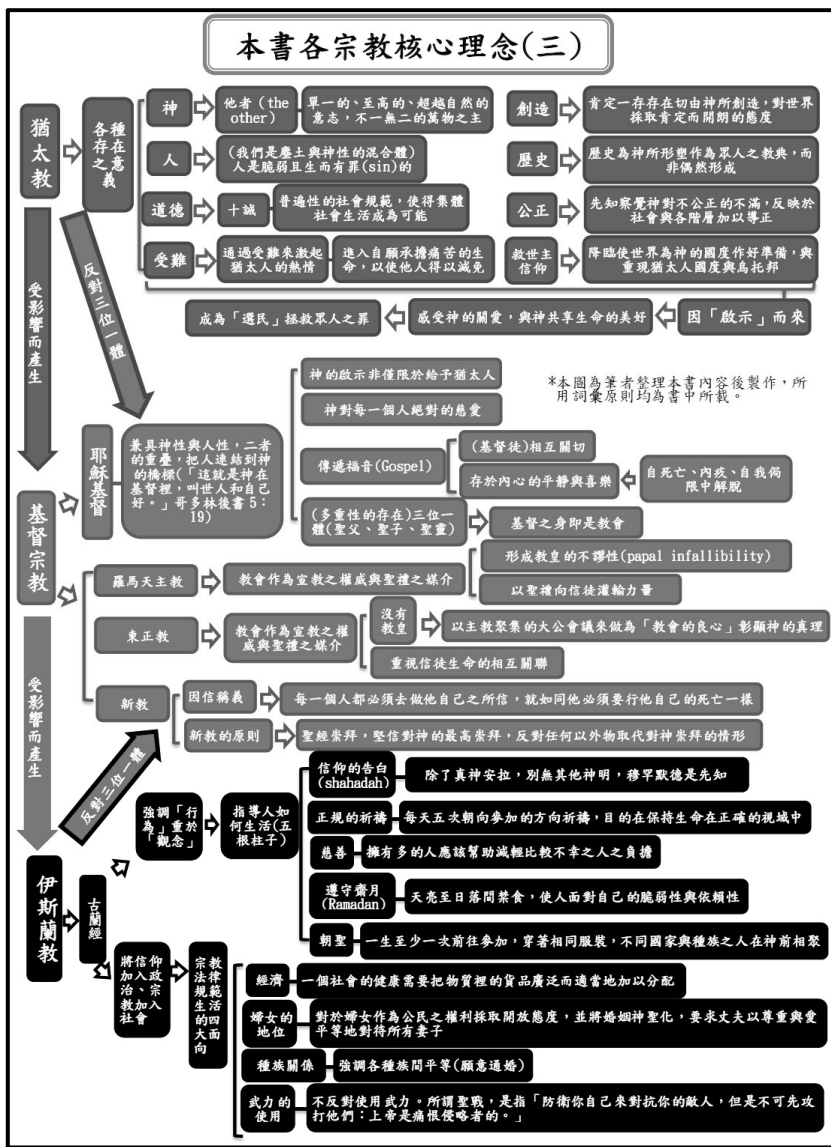
本書被公認為是美國大學首選的人文通識教育經典、世界宗教的教科書，藉著閱讀本書可一窺世界各大宗教之內涵。如同作者所言，本書不是宗教史的教科書，討論之題材亦非完整且平衡，這些都是經過作者揀選過有意呈現的內容⁵。但筆者認為，除了本書中明確記載的教義理論之外，作者下意識地在本書中呈現的內容與運用之文字，使得本書與《探索的故事：追求神聖之旅》二者，實際上構成了作者完整的自傳。前者是作者對生平鑽研之宗教學，依其生命軌跡由東方至西方，加上自身體驗宗教修行之感悟，撰寫而成；而後者則是作者對自己生平記事與各宗教導師間修行歷程的擇要記載，該書中提及忘了結髮妻子的部分令人莞爾⁶。將二書反覆來回閱讀後，除可發現作者幽默風趣的人格魅力之外，在筆者心中，猶如使用「表現派」方式於心中塑造觀察角色一般⁷，產生了作者鮮明而生動形象，作者個人一生形象仿若傳記電影在眼前播放。

(二) 譯本與原本之討論

在中文譯本裡，譯者劉安雲採用儒家、道家而非是儒教、道教作為「Confucianism」與「Taoism」之翻譯名詞，可說是相當貼切。因對照本書內容後，作者多

5 《人的宗教》，P3-P5。

6 《探索的故事：追求神聖之旅》，P145。

7 表演藝術的表演派別之一，於演員內心中先構建出一個「角色的形象」，演員藉由設計與模仿該角色來演出，而不涉及實際內心情感之展現。

自孔子等人之語錄、經典出發，用以闡釋根源的核心思想，對於傳統上認為屬於儒教及道教之思想、儀式等，幾無著墨。譯者也適時地在內文中引入儒家及道家之經典原文，能使讀者更明白作者想闡述的「原意」為何。但稍嫌可惜的是，本書中其他宗教則未享有如儒家、道家般之待遇，如能在譯本中加入對其他宗教經典之引用，如：薄伽梵歌（Bhagavad Gita）、聖經及古蘭經等，相信能將本書之中文譯本推至另一高度。

除了前揭文字運用外，本書之封面設計也有相當大的差別，英文原書之封面，可以發現不論是初版或是再版，均運用大量本書內所介紹的宗教之代表符號，如太極圖、濕婆神像、十字架、星月符號等，應該是想藉此表現出多元宗教之直觀樣貌，以及引起未接觸過本書內所介紹宗教的讀者之閱讀興趣。相較於英文原書之封面，中文譯本之封面乍看與宗教無關，其使用了「太陽」作為封面象徵，觀之不免令人想起著名的「阿茲特克太陽石」及太陽曆，但意義卻不甚明確，筆者以為，似在彰示宗教之智慧猶如陽光般普照整個世界。而其他英文原書封面曾使用之符號，僅在道家一章中，將太極符號納入介紹之中⁸。但有趣的是，本書中所介紹之宗教大多係採用陰曆，如：印度教原用之塞迦曆、佛教之佛曆與伊斯蘭教之希吉來曆等均是陰曆，而猶太教之希伯來曆與中國傳統曆法則屬陰陽合曆，似與太陽曆較無關聯。相較之下，英文原書之封面設計較中文譯本更能勾起讀者的興趣。

二、從「人」的宗教到「世界」的宗教

在本書 1958 初版至 1986 年修訂、1991 年再版，英文原書之書名自《人的宗教》(The Religions of Man) 變更為《世界宗教》(The World's Religions)，作者於再版序中表示，是因為對語言中的性別偏見所作出之調整。但筆者以為，本書書名之變更或許反映了時代背景之影響。於本書 1986 年修訂時，當年恰好發生車諾比核電廠發生反應爐爆炸起火，是冷戰時期最嚴重的核子災難，超過 30 萬人被迫疏散，是蘇聯解體的關鍵原因之一；至 1991 年再版出版時，柏林圍牆倒塌之塵煙尚未落定，當年許多蘇聯之加盟共和國陸續宣布獨立，而蘇聯也在當年底解體，美國於波斯灣戰爭亦取得空前勝利。美國就此成為世界上唯一的超級大國，確立其主導全球之地位，其強大軍事能力亦使絕大多數國家注目，不斷向其他國家輸出產品及文化（如：思想、影視、法律等）。美國國內也掀起「宣揚國威」的浪潮。或許在這樣的環境氛圍下，縱然作者本無此意，英文原書書名之變更也算是順應潮流了。

三、哲學與宗教的思辨與融合

本書談及各種哲學主義，以及哲學家對於特定議題之理解，作為對該宗教教義之註解，且說明哲學思想時，因使用篇幅有限，無法體系性的介紹，讓本書中宗教與哲學間思辨與說明，較難使不諳哲學思想之讀者能深入理解，間接地削弱了作者撰文時補強註解美意，甚為可惜。筆者以為，對於哲學與宗教教義間之思辨對話，或可進一步閱讀尚·方斯華·何維爾、馬修·李卡德二位父子對談而成的《僧侶與哲學家》一書。該書在哲學思想與藏傳佛教教義間相互映證，相當精彩，並以口語對談轉化為文字，相較於本書使用哲學語錄之方式，顯得簡單而容易理解。

四、對宗教儀式之反思

本書談論了世界 7 大宗教，雖提及之宗教儀式甚少，卻無一不是該宗教中與其教義理念緊密相關之儀式，如：坐禪、領聖餐，與祈禱（伊斯蘭教）等。相較之下，我國帶有民俗特色的宗教儀式甚多，如：夙負盛名的大甲媽祖、白沙屯媽祖遶境進香，或是東港迎王平安祭典、臺南的鹽水烽炮與臺東的炮炸寒單爺等，較為常見的則有焚香、燒紙錢、擲筊求龜、擲筊求籤與作醮等。以上每個宗教儀式均有其被賦予的意義，但我們多數參與者都是依樣畫葫蘆，行禮如儀地照著做，忽略了其背後原始的宗教意涵，甚至有些儀式已成為「社交」活動，供政治人物及網紅名嘴到場「刷存在感」，或是已淪為觀光客文化消費之標的。在這物資豐裕卻心靈貧乏的時代，許多人都因為生活節奏加快，心中彷彿有股怨氣無處宣洩；身為第四權的媒體 24 小時不間斷地訴說著「顏色」的對立和紛擾；大多數人不得不居住在摩肩擦踵的水泥叢林中，努力想撐起自己的權利領域，卻如枷鎖般讓其身陷其中，縱然近在咫尺也能感受到心的疏離。我們對於宗教文化又多只停留在表面的認識，過分強調宗教儀式的舉行，反而使得我們喪失了進一步深入了解教義與智慧的機會，也讓藉由宗教斂取財色的惡徒有伸展手腳的空間。

筆者以為，我國所具備良好的多元文化與民族融合土壤，使得各種宗教均能在此落地生根成長茁壯，除常見的佛教、道教、儒家（孔廟）、基督宗教、伊斯蘭教的教堂寺廟外，隨著外籍移民增加，印度教、猶太教等亦不乏信眾⁹；傳統民間信仰與道教之結合，也是我國多數民眾所信奉之內容。我國原住民族的信仰，應即為本書所定義之原初宗教，其中布農族的「八

9 臺北第一個猶太會堂開幕，<https://ppt.cc/f9BYrx>；印度教在臺概況，<https://ppt.cc/fj93xx>。最後瀏覽日期均為，2019.05.01。

部合音」更被列為世界非物質音樂文化遺產，難以想像在沒有文字譜記的情形下，如何能將泛音合聲代代傳承。

我們擁有如此得天獨厚的人文環境，也具有行之多年、萬人簇擁的宗教儀式，如以此為切入點，放慢腳步，回眸重顧儀式的源頭，重新擁抱我國傳統智慧結晶，將之實踐於生活中，最後導往終極的真實，才是我國朝向美善的不二法門。除追尋本書7大宗教在我國之腳步外，在傳統民間信仰裡，體悟媽祖的慈悲與關公的義勇，以及祂言行間所蘊含的謙遜、仁愛與誠實等，更能貼近多數民眾心中所信，使社會風氣轉變，使我們自生命中覺醒。

五、與「科學」的交互作用

宗教與科學是否對立，爭論了數百年迄今未有定論。作者則認為：「真實之價值面—其價值、意義和目的—卻通過科學的設施溜走了，有如海水通過漁人的網溜走了一樣。¹⁰」似乎也不認為宗教與科學是對立的，作者只是認為使用科學方式有所偏頗，無異於買櫝還珠。而歷史上不乏知名科學家有宗教信仰，他們一邊鑽研宇宙奧秘，一邊感歎神的巧妙安排。牛頓就是著名的科學家與神學家，愛因斯坦曾說：「沒有宗教的科學是瘸子，沒有科學的宗教是瞎子。」馬克斯·普朗克也認為：「宗教和科學這二者並不互相排斥，相反，是互相完成的，好像是為相輔相成具備了條件。」在他們眼裡，宗教與科學是共同追求終極真實之方式，所謂的對立似乎只是在於雙方的互補性。

筆者以為，科學研究係對於現象的觀察與推論，而宗教所重視者是目前無法直接觀察之精神層面，這或許是科學與宗教於先天上的既存差異。當科學與宗教同樣著眼於這世界終極

10 《人的宗教》，P527。

真實之探究時，如何發揮其互補性，於彼此擅長之領域作用，或許更有助於追尋此一目標。但可惜的是，我國目前基礎教育著重於科學層次的學習，對於普遍且客觀的宗教教育卻付之闕如，或許是因為我國升學體制的關係，我們對於探尋生命的奧秘也不那麼重視，但這是否也將讓下一代產生科學優於宗教之想法，值得深思。

肆、結語

第一次看完本書時，筆者想起了著名的「黯淡藍點」(Pale Blue Dot) 照片(下圖 6)¹¹。航海家 1 號(Voyager1) 離開太陽系時的驚鴻一瞥，才讓我們發現，不論將相公侯或是販夫走卒，不論愛恨情仇或慾念糾葛，人類歷史上古往今來的一切，都落在那存在 45.4 億年的微塵之上。而我們只是那塵埃上的藐小微物，汲汲營營地苦爭橋上方寸之地，所謂何來？



圖6 黯淡藍點(白色圓圈內之亮點為地球)

11 該照片為NASA發射的太空探測器在1990年抵達太陽系邊緣時所拍攝。引自，<https://ppt.cc/f2r0Kx>，最後瀏覽日期，2019.05.01。

「人雖嚮往無窮，卻是有限的存在。每一人都必須根植於某一傳統內，通過自己時空的限制去表達無窮。」這是劉述光教授於《校訂序》中所言¹²，充分表達人力有所窮，如夏蟲語冰。而不論你的信仰為何，不論最後是否會回到橋頭再次出發，不論再怎麼不捨與留戀橋上風光，也不論你是否願意，這座橋總歸是要跨過去的。有些人行色匆匆，有些人信步而行，也有些人畏首畏尾，害怕終將到來的結局。但瞬息繁華，百年轉瞬而過，你我不如執起竹杖芒鞋，信步而行，遊賞橋上風光，細細品味祂淬鍊的智慧，相信在回首時，定會發現也無風雨也無晴。

重新擁抱我國傳統智慧結晶從中獲取智慧，筆者以為，這將是我們轉變的契機，也是我們能留給下一世代的最好禮物。衷心盼望「瓊斯鎮」(Jonestown)慘劇於這世上不再重演¹³。願我們能藉此明悟，獲得身心的自在安定，共同走向終極真實。這一切，都可先從閱讀本書開始。

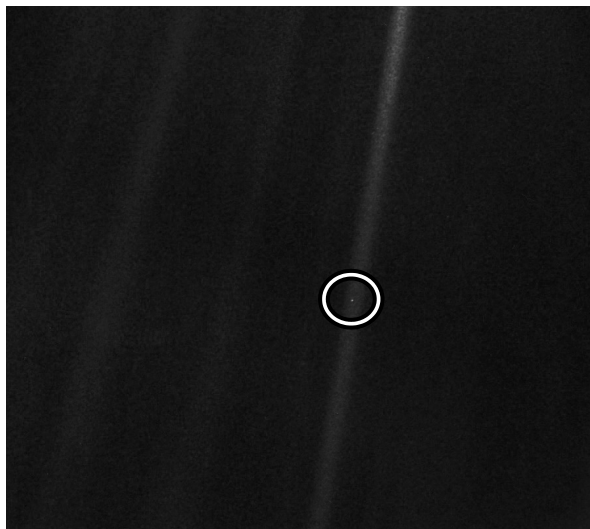
12 《人的宗教》，P27。

13 是「人民聖殿教」在南美洲蓋亞那瓊斯鎮所發生的集體教派自殺事件，為美國近50年來，除了911事件之外，死亡人數最多的事件，如加上服毒自殺前一天被襲擊而死亡的考察團成員，本起事件總計有919人因而死亡。

《人的宗教》

——追溯傳統智慧、 考驗自我智識的奧德賽

【佳作·張瑋麟¹】

「生命如渡過一重大海，我們相遇在這同一的狹船裡。
死時我們同登彼岸，又向不同的世界各奔前程。」

——《漂鳥集：242》（泰戈爾，2007）

壹、起點：全書概觀

生與死，是人類永恆的議題。宗教的核心關懷皆會思索和回答生命的意義與死後世界的樣貌。本書作者休斯頓指出：「宗教會為信仰者與其文明社會帶來一整套生活方式，舉凡經濟、政治、倫理、法律、藝術、哲學和教育等領域，皆深受宗教所影響。」《人的宗教》一書集中於探討宗教中的偉大智慧傳統，聚焦於形上學、心理學和倫理學等領域。本書依序討論了印度教、佛教、儒家、道家、伊斯蘭教、猶太教、基督宗教和原初宗教共 8 種主要的宗教傳統。

若要解讀此書，首先要了解作者對於「宗教」的定義。休斯頓認為宗教最廣義的定義是：「圍繞一群人的終極關懷，所編織而成的生活方式。」較狹義的定義為：「關懷人與其存在的超越基礎的結盟。」他將宗教視為是人們在尋求生命的幫助與意義時，超越自我中心去追求價值後，所鑄造的成果。

從上述定義可知，本書探究的是宗教背後的哲學思想。作者將並未供奉特定神明，從另外一種角度探討生命，深刻影響許多人精神生活的儒家和道家哲學也視作宗教，納入本書的討論範圍之中。

《人的宗教》一書的內容博大精深，討論議題複雜深奧。讀者閱讀本書，認真思索東西方傳統宗教提出的概念和問題時，會因為許多宗教的教義難以輕易理解，使得心智宛如踏上如荷馬史詩中的《奧德賽》之旅一樣，面臨著艱難的試煉。但閱讀完本書後，讀者勢必可獲得豐盛的智識與精神收穫。

貳、航行：探索宗教內涵

東方宗教（印度教、佛教、儒家、道家）和西方宗教（伊斯蘭教、基督教和猶太教）之間，因歷史起源與傳播地域等原因，其世界觀有著根本性的歧異。將它們作為兩種不同的系統，進行對照與比較，應當是較好的分類與論述方式。以下首先討論各宗教間共通與差異的概念，接著依序匯整西方宗教和東方宗教思想背後的自然律和世界觀，及它們如何型塑不同人類文明的心靈，最後討論時間與歷史如何形塑與改變宗教內涵。

一、橋接和解析宗教間的共通與差異概念

作者會匯合東西方相通的宗教和思想概念，藉此引發讀者思考，促進宗教間的對話，引領西方文化背景的讀者，理解東方宗教內涵。如：將托馬斯阿奎納《神學大全》一書中的秩序概念，對映至印度教「瑜珈」精神的修行指導之中的流程。

休斯頓也深入西方哲人的思想之中，找尋和東方宗教內涵呼應之處。像是梭羅在大多數人生命中看到「默然的絕望」，作者認為這切合了佛教的生命觀。休斯頓也指出道家思想中的自然主義，和盧梭、華滋華斯與梭羅共通，將尋求與自然協調作為目標。

然而，東西方宗教的世界觀，仍有根本上的歧異。在《宗教經驗的種種》一書中，William James 說：「在最廣義的說法下，宗教認為有一個看不見的秩序，而我們最高的善就在於跟它的正當關係。」哈拉瑞（2014）指出宗教有兩大基本要素：「一、宗教認為世界有一種超人類的秩序（即「自然律」，” natural law”），而且並非出於人類的想像或是協議。二、以這種超人類的秩序為基礎，宗教會訂出它認為具有約束力的規範和價值觀。」泰戈爾（2016）表示，宗教在梵文中稱之為達摩（dharma），延伸的意涵指的是把人們牢牢凝聚在一起的關係準則。

承上述定義，所有宗教均試圖探討與建立創世神話、自然律及因果律，即人與世界間的關係。但東西方宗教認定的「看不見的秩序」，則相當不同，啟發出相異的心靈、行為模式與世界觀。

二、視「自然律」為神祇意志一環的西方宗教

在西方宗教（猶太教、基督教、伊斯蘭教）的創世觀中，肯定生命和看不見的秩序，都由獨一無二的造物主有意圖的主動創造出來，藉此確認和維繫人們生命的意義，因此它們相信神是神聖的、正義的、超越的，能控制看不見的秩序。

猶太教同時認為「應然」不能化為「實然」，神的意志超越（並且不同於）內在的現實，雖然造物主有一套「完美的法則」，人卻未必能依循他的法則行事。基於上述觀念，作者認為過去的歷史發展，對於猶太教等宗教，有很重要的意義，讓信徒們認為：「信奉同一宗教的族群，必須以集體行動超越個人處境，才能建立榮耀造物主的國度。」故上述宗教具有強大的政治動員力。

此外，西方宗教皆主張人的身體與靈魂同等重要，較強調

人的「個體自主性」。它們相信人死後，靈魂要負責他在世上的作為，其未來如何，有賴於人是否嚴守神的律令。因此個人要對其社會的結構以及行為負責任，挑戰社會秩序中的腐敗與壓迫人的制度，才能共同建立公正的社會秩序，讓社會更趨於神的理想狀態。

最後，在猶太教的經典中，猶太人積極追尋世界的物質層面中的意義，拒絕把存在的形體面當成是幻覺的、有缺陷的，或不重要的，從中可見西方宗教肯定物質世界的真實性與重要性，故更加重視科學發展，希望藉此解析與管理自然世界的事物。由於西方宗教相信人們的生命情況有改善的空間，也讓「進步歷史觀」較早濫觴於西方。

三、視「自然律」超脫神祇控制的東方宗教

印度教和佛教宗教經典的創世觀，皆認為世界是經由某種固有的發散過程，從神聖者那裡自然地誕生。生命的目標是要超脫肉體與現世，昇華至更高境界。印度教的經典將身體譬喻為衣服：「穿破了的衣服，身體就把它丟了：用壞了的身體，被寓居者拋棄。」（薄伽梵歌 II:22，引自本書）儒家和道家也並不認為，世界是由一個有意志的神聖存在主動創造。

東方宗教（儒家、道家哲學和佛教）將「自然律」視為最高法則，認為即使神祇也難以超脫自然律的限制（哈拉瑞，2014）。印度教和佛教相信道德的因果律（業），影響了萬事萬物的發展。每個靈魂基於需要與意志，在生命旅程每一個階段所做出的選擇，制約了最終的命運結果。儒家和道家也積極討論自然律（仁義與道）對自然環境、政治和社會的影響。

在對自我的覺察上，印度教和佛教、道家則與儒家不同。印度教與佛教認為人的自我是身體、意識、潛意識及存在本身的多層次的存有，且人未必能感知到真實的自我。它們將人生

的目標定為追求及超越內在自我的永恆，最終達至靈魂深處，因此人需要把靈魂從物質的容器中解放出來，才能獲得救贖。它們都用鮮明的譬喻，闡釋人的處境。印度教認為世界和歷史是幻影，只有有限的真實性。佛陀把世界比喻為一座著了火的房子，逃離它是絕對必要的。

上述教義使得印度教和佛教的信仰者，對物質世界抱持較少的興趣，更關注精神世界。這使得印度宗教的信徒較不會將研究事物本質作為人生目標，也較不專注於改善社會秩序，他們傾向相信看不見的秩序根植在事物的本性之內，無法任人改變。道家對人類精神世界的看法，則和佛教與印度教較為接近。如「莊周夢蝶」寓言，即蘊含人擁有超脫肉體的多層次自我的概念。

另一方面，儒家則重視依循群體規則的「社會我」，因此作者認為孔子不贊成讓個人依照自身的啟蒙理性思維，進行獨立思考。孔子主張經由求助古典來建立學問指導原則，藉此詮釋、改造和重組傳統，藉此提出一套能穩定政治制度和社會的秩序，較無討論個體的靈魂及意識層面。

四、耙梳隨時間變化的宗教內涵

隨著時間發展，宗教的內涵會有所變化，並衍生出不同的教義與宗派。哈拉瑞（2014）指出許多一神教就像萬花筒，會把一神信仰、二元論概念、多神教義和泛靈信仰，都收納在神聖論述之下，擁有不同、甚至矛盾的思想，並結合不同來源與儀式，這樣的現象稱為宗教的綜攝（syncretism）。在本書中，可發現各大宗教隨著歷史發展，皆有綜攝其他文化與宗教概念的情況。

作者認為許多宗教在發展出組織與繁瑣的教條後，反而背離創教者原先的信念。像是佛教原本是因應婆羅門教的腐敗、

退化、沈淪與失去信仰意義而興起的宗教。

從佛陀在世時的行為和講道內容中，作者認為原始佛教具有：經驗的、科學的、實用的、治療性的、心理的、平等的、直接針對個人等特質。但佛陀圓寂後，許多婆羅門教存在的問題，也逐漸在佛教中浮現出來，背離了佛陀原始的教義。從中可見，宗教即使有原始經典作為基礎，其內涵仍然會隨著時代背景和後世信仰者的意志而變化。

在不同地區的宗教分支，也可能會演變出一些獨有的特色。舉例而言：西藏化佛教在冥想的同時，會同時以發出聲音和做出特殊的手勢，希望藉此將神明召喚至自己的眼前，並與之合一。上述儀式就和其他地區流行的佛教間，有不小的差異。

宗教間也會交互影響，深受道家思想影響的禪宗教派，它們的格言和行為，和原始佛教相比，更具有道家色彩的簡潔性、直接性和幽默性。幾乎所有佛教正面的教旨，都有出現在印度教中。可見前身為婆羅門教的印度教，於再次改革崛起後，也有同化與汲取佛教中的精華。如：印度教的「修」的瑜伽和佛教的禪，目標都是要透過冥想課程，令身體靜止不動，從而讓精神超越肉體。故各個宗教間如何相互匯流與影響，亦值得我們思考與關注。

參、反思：與本書的「東方宗教」論述對話

本書作者生長於西方文化傳統，因此深受東方文化傳統影響的我們，在閱讀這本書時，也勢必會產生有別於作者想法的見解。校訂者劉述先教授就對本書的內容做出一些批評，如：作者在本書論述的宗教順序，不符合宗教發展時序，及對印度教、佛教、儒家和道家等東方宗教的理解有誤等。

因此我們有必要從自身的經驗出發，主動地和作者的東方宗教論述對話，在補足與指正作者論述不足或有誤之處的同時，或能對自身的文化傳統，產生更深刻的理解。

一、「兼容並蓄」：對中國宗教傳統的再省思

休斯頓對中國人抱持的宗教思想，用文雅的譬喻，寫出了相當有趣的剖析。就哲學思想特色層面上，他用以下一段話點出中國佛、道、儒三者的差異：「儒家的古典音調，不單是被佛教的精神陰影遮住，同時也被道家的浪漫色彩所平衡了。」就個人精神層面，他認為：「每一個中國人在倫理和公眾生活上是儒家，在個人生活和健康上是道家，而在死亡的時候是佛家。一路上還加入一些健康的薩滿教民間宗教。」

作者認為中國對宗教的態度，和具有排他性的印度與西方宗教不同，採取較為兼容並蓄的態度，將多種宗教思想組合至生活中，而非接受單一的宗教與信仰系統。個人認為這個觀察基本上是對的，儒家、道家和佛教，以及民間的傳統地方信仰確實同時對中國文化產生深刻的影響，但四者之間的影響層面和界限，則不像作者認為的那樣分明。受到中華文化影響的人們，在思想和生活的各個層面，都可能同時受到它們影響，不分領域與生涯階段。

二、「橘逾淮而為枳」：佛教對各區域的影響歧異

若比較佛教對中國與東南亞地區的影響差異，則可看出各地區先存的政治與思想制度，會使得宗教對不同地區的社會體制及國家發展，產生不同的影響。即使是同樣的宗教，傳播到不同地域後，也可能形塑出相異的文化、思想與制度。

不同於流傳至東南亞地區，規範了君主、僧侶和世俗民眾3個族群的義務與互動方式，對社會階級和教育制度產生深刻

影響的上座部佛教。在中國盛行的，則是重視慈悲，也希望將佛教教義帶給世俗居民的大乘佛教。

休斯頓認為：「中國主要汲取佛教在精神層面上的精華，規避了它在政治和教育層面的影響力，將大乘佛教修剪為，可以移植到社會基礎穩定的文明中的模型。」我認為是因為中國本土的儒教思想體系，已經在政治與教育體制有根深蒂固的影響力，在政治與教育制度上沒有「真空」的狀態，才會產生如此狀況。

反觀如柬埔寨等信奉上座部佛教，且現代教育制度尚未發展完善的東南亞國家，寺廟仍然是當地教育系統的重要一環。但寺廟教育也會妨礙現代教育系統的發展，而佛教的教育思想，甚至會阻礙民眾識字與提升教育水平（布林克里，2014）。

三、「此道非彼道」：對道家（道教）的誤解

作者在本書歸納了一套道家宗教系譜，他認為道家學派共整合了神秘主義的深刻性（活力的道家）、心智的直接智慧（哲學的道家）與魔術的創生力（宗教的道家）（如表一）。但我認為作者對道家的分類，有值得商榷之處，以下首先彙整作者對道家的分類與觀點，再加以討論。

雖然在作者分類的3種道家之中，「道」和「太極」都是重要的精神概念與象徵。但就個人認知與經驗而言，宗教的道家（以下皆以道教代稱）、活力的道家、和老子與莊子所提出的「道」，其本質與內涵並不相同。

就個人的理解，最初的道家思想家（如：老子和莊子等人）們提出，道是一切生命背後的自然原則。他們的主張環繞著「無為」的概念，認為個人的日常生活應當與道一致，順應自然，而非利用「道」的力量干預自然，追求出世的生活。哲學道家的思想較為深奧，且不易受到世俗所接受與理解。

表1 休斯頓對道家的分類

| 道家種類 | 特色與目標 | 組織狀況 |
|---------------|---|--------------------------------------|
| 哲學的道家 | 反省的，展示對生命的態度。要以保存生命活力的方式生活不要將生命耗損在無益的和損耗的方式上。避免摩擦和衝突。 | 無組織，反求諸己，不向神明求助或許願。 |
| 宗教的道家 (道教) | 透過儀式或信仰，取用超自然的力量，施展至民眾身上。 | 有宗教組織，會向神明許願祈福，也有節慶。 |
| 活力的道家 | 希望運用「道」這種力量，強化人。重視「氣」，處理物質、運動和心靈。透過飲食、性交、太極拳與冥想等活動控制和增加身體中的氣。 | 無組織，反求諸己，不向神明求助或許願。但會有一些具有神秘主義色彩的儀式。 |

(資料來源：筆者依照本書的道家章節內容，自行整理)

然而，道教多了許多原始道家沒有的神仙譜系，並且希望運用超自然的力量，造福信眾。雖然道教也將老子納入神仙譜系之中（封為太上老君）。但道教的實際作為，和原始道家的想法背道而馳，反而比較像是以「道」之名，吸納原有的中國傳統地方民間信仰，為「道」賦予新意義的宗教。因此我認為若將它們視為是一脈相承的宗教分支，有穿鑿附會之嫌。此處應當拆分為深入東方心靈的道家哲學，和影響信仰儀式的世俗道教兩個不同的章節較佳。

肆、終途：結論

看完本書後，會讓人省思，究竟宗教是什麼？有些人認為宗教也是一種意識形態，哈拉瑞（2014）分析了伊斯蘭教和共產主義間的共通元素，進而推論自由主義、共產主義、資本主義、納粹主

義、民族主義或許也都可視為是一種宗教。

另一些人則認為宗教具有奧秘性知識和神秘的一面，可從靈性層面提供人們心理慰藉，顯然不能跟其他意識形態等量齊觀。如：泰戈爾（2016）在〈人的天性〉一文中，曾表示：「宗教有賴人們信奉永生之人，並努力地陶冶、展現永生之人具備的品性。人們從宗教可感受至聖者，至高無上的聖靈，所散發出來的大愛。」

若觀照個人的生命經驗，我比較偏向後者的看法，覺得宗教並不僅只是一般的意識形態。每個人會因受從小的生命經驗與心靈體驗影響，而從宗教中獲得超越知識和智識的心靈慰藉與靈性充實感，甚至找到救贖，這些感受並非共產主義等其他意識形態所能輕易提供的。

休斯頓在本書結尾指出，他撰寫此書時，是希望回答這個問題：「我們要如何一個被某些神聖的和某些世俗的意識形態，所撕裂的多元世界中自處呢？」他希望經由深入介紹和闡釋各大宗教傳統，讓我們得以聆聽不同傳統的聲音，進而彼此調和，增進對彼此的「了解」和「愛」，藉此促進世界和平。

從宗教智慧中，確實能讓我們更加瞭解自己的文化背景與深層心靈結構，並同理生長於其他文化傳統居民的世界觀和價值觀，開拓自己的心胸與視野。因此個人認為本書的書寫成果，確實能回答作者的寫作命題。

閱讀本書也能讓讀者，從宗教智慧中增進自我修養，我在書中讀到印象最深刻的一句話是，釋迦牟尼的離世之語——「一切組合的事物都會腐化，勤勞地實踐你自己的救贖。」期許自己在勤奮的生活與工作之餘，也同時不會過於執著在一些難以改變的外在事物與物質世界，從不必要的心靈枷鎖中解脫。

參考文獻

1. 布林克里·喬 (2014)。柬埔寨：被詛咒的國度。臺北市：聯經。
2. 哈拉瑞 (2014)。人類大命運：從智人到神人。臺北市：天下文化。
3. 泰戈爾 (2007)。泰戈爾詩集。臺北市：三民。
4. 泰戈爾 (2016)。人的宗教：泰戈爾論文集。臺北市：商周。



如你迷航

——人生旅程之百年經典



【佳作·莊婉儀¹】

壹、漫漫旅程知何似

孔子曰：「未知生，焉知死。」這句話原在說明：人應該把握當下所應為，而非著眼於未知之事。弔詭的是，人之所以能夠體會生命價值，正在於死亡的必然。

選擇《泰戈爾詩集》作為專書閱讀的原因很簡單，只因意欲拜讀這樣一位風靡百年的哲學詩人，研究他的人生哲學，好供自己迷航時寄託與借鑑。

面對著生之無常，死之必然，促使人們必須正視生命中不可承受之輕，好比失去。有句話說：「上帝給你重擔，也給你肩膀。」。輕重的份量難以定義，如同米蘭昆德拉的鉅作《生命中不能承受之輕》²所述那般：「儘管永劫回歸是最沉重的負擔，在這片背景螢幕上，我們的生命依然可以在它輝煌燦爛的輕盈之中展現出來。可『重』真是殘酷？而『輕』真是美麗？」，「最沉重的負擔同時也是最激越的生命實現的形象。負擔越沈重，我們的生命就越接近地面，生命就越寫實也越真實。」

米蘭昆德拉（Milan Kundera，1929年迄今）生於捷克的布爾諾，早年曾參加被稱為「布拉格之春」的民主改革運動，這場運

1 法務部行政執行署新北分署主任。

2 米蘭昆德拉（Milan Kundera），譯者尉遲秀，《生命中不能承受之輕》，2005年3月，皇冠文化。

動因前蘇聯出兵侵占捷克斯洛伐克而告終，1975 年昆德拉流亡法國。他和泰戈爾同樣生長於充滿戰亂煙硝的年代，政治鬥爭嚴重的國度，他們筆下的人物意涵深遠，不僅止刻劃人物本身的愛慾或生活，更多則在以寓意呈現對於所處環境及價值的哲思。

「人生到處知何似，恰似飛鴻踏雪泥」，在數不清排列組合的無常人生旅程，如你迷航仍願前行，就記著這般無常吧，接受無法預測的來去，「路長人困蹇驢嘶」是看淡千帆過盡前的必須淬鍊。

對於生死大事，泰戈爾是這麼說的：「死的泉源使生之止水噴放。」³

貳、回首來時處

泰戈爾（1861-1941）出生於印度加爾各答的婆羅門種姓家庭，父親是地方的印度教宗教領袖。至幼成長在尊貴優渥且富有藝術涵養的家庭，他曾說道：「我小時候所得到的最大利益，就是家裡總是瀰漫著文學與藝術的氛圍。」⁴少年時期的泰戈爾遊歷過喜馬拉雅山，也在恆河畔住過幾年，深刻影響他往後「師法自然，梵我合一」的根本思想。

在英國殖民的次等國度裡，儘管身為當地名門貴族，泰戈爾仍極為厭棄這虛妄而貪婪的制度和壓迫，視戰爭和階級傾軋為愚行。臨終前，他留下控訴英國殖民統治和相信祖國必將獲得獨立解放的著名演講《文明的危機》⁵。

專書創作內容主題大抵可歸納為以下幾種元素：宗教信仰、推崇自然、生命熱忱、日常哲思以及人生情愛。在這所有主題裡頭，

3 泰戈爾，譯者糜文開，《泰戈爾詩集》，2版，2016年6月，三民書局。

4 泰戈爾，譯者鄭振鐸，《再見·經典：泰戈爾全集》，初版，2010年4月，漢宇國際文化。

5 維基百科——羅賓德拉納特·泰戈爾：https://zh.wikipedia.org/wiki/%E7%BD%97%E5%AE%BE%E5%BE%B7%E6%8B%89%E7%BA%B3%E7%89%B9%C2%B7%E6%B3%B0%E6%88%88%E5%B0%94#cite_note-4

倘若細思背後的意旨，回歸作品內涵之間的關聯性，我想終究是以愛為根本。

泰戈爾篤信印度教，但將造成階級迫害的種姓制度，以人皆平等為基礎進行新的解釋。他創作無數宗教頌歌，祈願以良善與簡樸去榮耀主，前往充滿和美光輝的殿堂。然而，他卻未立志成為苦行潛修的僧侶。他傾慕自然，認為萬物起源和孩童足以師法，唯有心靈純淨才能走向正確道路。然而，他也不是隱居躬耕的原始田園派，僅是反對凌駕於人生之上的物質及科學。

他踏踏實實地體驗人生，認為必須「付出生命，才能得到生命。」他也探究真理，認為一知半解雖可輕易侃侃而談，真理卻是必須透過接受各種怪談錯論的挑戰洗禮後，始能體悟獲得。

點滴的靈感薈萃，化為詩章篇篇，固然可為其分門別類，歸根結柢終究是愛。愛生命，愛他相信的上帝，愛自然，和所存在的世界及人們，當然還有最親近的妻子及兒女。如果有什麼是真正令他厭棄的，應該是各種形式的暴力吧，自由和平等應是與生俱來的權利。

「世界以痛吻我，要我報之以歌。」泰戈爾將他浪漫博愛的情懷注入詩歌，寄望以愛換取和平。縱使戰亂年代裡盡是操戈相向，詩歌同樣足以撼動千萬世人。

參、道路橫陌

專書裡一共選錄泰翁的7部詩集，如單以創作主題論，其中僅《新月集》跟《頌歌集》兩部係屬明確單一，前者主要以孩童單純原始的想法和言行出發，後者在歌頌信仰的上帝，其餘詩集則均同時涵蓋著宗教、愛情、社會價值議題（如階級、貧富、戰爭等）和融合自然等兩種以上的主題。以下筆者將依據詩集主要內容及特性，和欲闡釋的泰翁創作內涵，區分為4個部分來析論。

一、漂鳥集

如鳥在梢
掠過初春枝頭花苞
又似 流星於深夜乍現
萬物俱 無
聲，直到你的心
安靜為止

輕薄短小的《漂鳥集》，是泰戈爾最膾炙人口，主題最多元的一部詩集。運用近似日本俳句的創作方式，三五句間精研成詩，靈動地滑過心頭。

泰戈爾以富含哲思及幽默嘲諷的手法，呈現他的人生哲學，讀來如同閱覽每日心情小札，充滿詩人日常體悟的紀錄：人們常不自覺己身渺小，彼此權謀爭鬥又無稽地驕傲自滿。在死生合一的宇宙，人們生時能做的理應是付出獲得的，並學習謙遜、豐盈心靈而物質簡樸才是無上價值。

詩人的真實性格樣貌，藉由描繪詮釋不同題材，益發豐富完整地躍然紙上。可能僅是有感於秋天零落的黃葉與窗前的漂鳥，有感於孩童出生的喜悅，偶然見到星星螢火以後的巧思妙想……無數的靈光乍現的匯聚，成就了《漂鳥集》。

你幾乎可以聽到隔壁桌有位男士正在跟女伴咕噥：「不要把妳的愛置於懸崖之上。」抑或撇唇譏諷：「別自己食慾不好就怪罪食物。」但當他發現自己鬧脾氣無用時，就會了悟地嘆息：「踢足只會揚起塵土，而不會有任何收穫。」上述模擬情境雖是筆者惡趣味化的詮釋，不過這般饒富脾氣及逗趣隱喻的作品，確實是泰戈爾詩集裡頭較少出現的。

愛未必只是愛情，亦可能是放諸四海之博愛。「食物」則是以近事喻哲理，和「踢足揚土」一般，舉重明輕地婉言告訴讀者：思考

自己行為的應當及必要性，別只顧宣洩情緒。《漂鳥集》的用字掌握極為精準卻不艱澀，讀者毋須費心於字斟句酌，大珠小珠落玉盤，不同的節奏令人時而會心一笑，時而湛然靜默。

二、園丁集、愛貽集

Table for two ?

愛如此渺小，

小到只容得下你我。

愛如此龐大，

大得佔據我的一生。

當你離席，

一切便只剩下等待，和

終將到來的重逢。

泰戈爾的詩作習慣用第一人稱來呈現，這個特性於情詩及宗教頌歌尤為明顯。畢竟你（祢）和我，自己和對方才是這關係裡頭至關緊要的對話者。

這些愛情詩經過百年沉澱後依舊醇厚動人，動人到你幾乎以為創作者是艾蜜莉狄金生，而不是那個道貌岸然滿腔熱血的愛國詩人。人們陷入戀愛的微妙心理被刻劃得極為細膩。暗戀時舉足不前卻又一旁窺伺的矛盾心情；唯恐對方不珍惜自己，因而總不願坦誠說出想說的，接受想要的。更有時，想要的東西不能獲得，獲得的不想要。

泰戈爾享壽 80，儘管壯年喪妻，卻終生未再娶。最相似於他和妻子的關係，筆者個人以為是《園丁集》第 16 首：「手挽著手，凝眸相視：如此開始了我們心聲的記錄……沒有超越現實的神秘，沒有對不可能事物的強求，沒有藏在魅力背後的陰影；也沒有在黑暗深處的探索……我們不曾歡樂過度，不致從歡樂中榨出痛苦的醇

酒，你我之間的這種愛情，單純似一首歌曲。」⁶

這場媒妁之言的婚姻，看似沒有太多激情火花，但愛情不全是靠一開始決定的，細火慢熬香氣有時反而餘韻悠久，這從泰戈爾為妻子撰寫的多首悼亡詩可窺一二。《新月集》裡頭描寫母親和孩子的溫馨片段，女子操持家務表現的恬靜美感，也一定程度地反映出詩人自己在婚姻中的體會。

三、新月集

在世俗定義以前，
意義才是最實在的樣子。
孩子，我想以你的眼看世界，
世界才會是土壤，
才會是陽光空氣水。

在專屬於孩童的《新月集》裡，我們透過純淨無垢的眼睛去觀察事物，成人既定的價值認知重新被認識，賦予嶄新意義。不同取向的價值設定其實無所謂對錯，不過兩相對照時，會格外清晰地體悟想起生於人世的重要核心，比如親情的依附跟相繫，比如生命可以做出選擇，以及親自體驗的樂趣。

筆者曾粗淺研讀幼兒教育相關書籍，並請益任教過臺灣、德國兩地的專業教師，她認為：臺灣幼教優點在於規矩嚴明，課業學習扎實；德國幼教的特長在於強調讓孩子們「信賴自己的能力，是一步一步努力達成的成就感，還有錯了再試的勇氣。」勇於嘗試並接受失敗的心態，比任何能力都重要。

畢竟面對人生最大的問題並不是他人眼中的「好或不好」，而是我們如何勾勒出發自內心期望的自畫像，而是「即使遭遇挫敗，也能繼續保持相信自己的正面態度。」可惜這往往是臺灣（甚至亞洲）教育中比較缺乏的，儘管我們一直相當努力。人生道路上，唯有不

6 泰戈爾，譯者糜文開，《泰戈爾詩集》，2版，2016年6月，三民書局。

假他求，才能寵辱不驚。正因如此，自我價值認同至為緊要。

高中同窗摯友這兩年毅然決然轉換跑道，吃老本投入學習園藝治療的行列，筆者連帶著也關注起這個領域。園藝治療，顧名思義就是以接觸自然植物的園藝活動為根本，治療人們的疾病，包括生理及心理，尤以後者為主。萬病從心生，現代人多是心理所致的疾病和問題，例如：精神疾病、社交障礙，以及藥物成癮等；情緒調節和心理疾病則直接地影響生理疾病的形成及自我治癒能力。

心理疾病的成因，根據生理學、心理學及社會學理論各自演繹出一套解釋，包括：遺傳、外在環境變異、社會價值規範變動，以及個人情緒處理的失調等，這些要件又互相產生影響。

舉例而言，園藝治療的對象除了針對一般認知的「患者」本身，同時包括家庭照顧者，也就是長期照顧患者的家屬。傳統東方社會價值觀念，習慣忽視貶抑個人自我認知及需求，將他人肯定大致等同於自我認同程度。這使得所謂「親人的愛和責任」不自覺被過分擴張，許多家庭照顧者在超出身心負荷的狀況下，仍負疚於渴望保有個人空（時）間，放棄掌握自我生命旅程的方向。

一味地壓抑忍耐，不得其法地宣洩，都會導致過度累積壓力而身心失衡成疾，甚至釀成悲劇事件，這也是為何近年來長照家屬喘息服務和安樂死議題成為熱議。

除此，後工業社會的都市叢林著實令人們距離土地跟自然太遠，幾乎不知道當手觸摸到泥土，採摘花葉果實時，竟會油然而生一股踏實的愉悅。內心的滿足感不復取決於所謂的「社會地位」，學習捨棄以個人財產、收入、教育程度抑或美醜來評斷自己與他人。人們開始正視省思，平靜無伎求的滿足感是否即為治癒「心病」的處方？憑藉感受自然脈動的簡單行動與澄清心靈，能帶來不同層面的「療效」，絕非藥物或一時的娛樂可替代。⁷

7 楊鎮宇，《臺灣首位園藝治療師：當你照料植物，就是一種療癒》<https://www.businessweekly.com.tw/article.aspx?id=7773&type=Blog&p=2>

四、採果集、頌歌集、橫渡集

在這充滿冠冕的荊棘之途，
 我只願沿循蓮花香氣，
 以謙遜如女丐般的襤褸，
 等待數完陰雨的日子。
 橫渡過落日餘暉下的黑水，
 划入的殿堂，
 在那裡 沒有一個人是異邦人。

此處主要傳達的是對上帝引導的衷心嚮往，以及找尋生命真諦。數量眾多的頌歌固然源自於宗教信仰的虔誠，不過，與其將詩人吟詠的稱作神的模樣，抑或天國殿堂的藍圖，毋寧說是一切美好的集合。為此，信奉他的人願獻上自己所能的良善。

生命是一張滿是選擇題的試卷，人們依據自身先天條件的優劣、性格和價值觀，竭盡所能發出光芒，為自己點燈，前往最終毫無差異的平等之途。

宗教本身就是種強烈價值觀的總和，當你信奉祂，便必須以此為依歸。有趣的是，宗教經典的釋義時常並不統一，解釋的人初始是弟子、是使徒，再來是謄繕撰寫時的謬誤或文字演變差異，和信眾各自不同解讀。其中影響最深的恐怕仍屬當政者的威權引導，這現象往往在政教合一時極化。宗教某方面成為政治的利器和籌碼，教義語言變成了政治手段，因而喪失純潔性。假設宗教處於開始時的戒律樣貌時，確實是好的，但它是否也會隨著時代價值觀而轉變呢？終究宗教的好壞，端賴於解讀及遵守他的人，如何去認知實踐而已。

泰戈爾早年喪母，中年時遭遇妻子及 3 名子女相繼過世，至親的離世無疑帶給詩人極為深刻的創痛，詩歌創作跟宗教信仰（印度教）成為他的主要寄託。崇尚自然踏實生活，回歸簡樸單純的心

靈，是我們打造自我內心莊園的重要條件。然而，即使秉性良善堅韌之人，仍不免為世間生老病死、悲歡離合而苦，此時宗教信仰的絕對性，能使人們較易於接受這樣的無奈和無常。試圖去理解萬物的起源，以及我們最終抵達的地方，相信我們只要堅持生時應當為，死後終將與所愛之人，所景仰之神祇，相逢而笑，同喜忘憂。

肆、這個座標

詩集是桌，桌前

我跟泰戈爾研磨著 各自

想像和獨白

逸

出

一煙空間 歡迎入座

詩作即使擁有一個屬於國文測驗的答案，詩人本身卻恐怕更屬意那遼闊的想像，一開始即未曾定義，只須本質尚存。

綜觀泰戈爾作品集不難發現，他一貫的中心思想在於愛與關懷。他不只是詩人、哲學家，也是個試圖將濟世理想落實的實踐者。科技與文明的進步，使人們信賴有限腦部產出的理性邏輯遠勝於心與自然的聲音。所謂定律，未推翻前才是定律，更多則囿於學說理論。於是心理學家佛洛伊德去解釋潛意識和夢境，於是教育者跟詩人以邏輯呈現所學所能，卻極為講求本心。智商超群者如愛因斯坦，作為開發美國原子彈研究的推動者⁸，也無法預期後續的應用和不受控制的人類劣根性。⁹

8 維基百科-愛因斯坦—西拉德信<https://zh.wikipedia.org/wiki/%E6%84%9B%E5%9B%A0%E6%96%AF%E5%9D%A6%E2%80%94%E8%A5%BF%E6%8B%89%E5%BE%B7%E4%BF%A1>

9 維基百科-羅素—愛因斯坦宣言<https://zh.wikipedia.org/wiki/%E7%BD%97%E7%B4%A0%E2%80%94%E7%88%B1%E5%9B%A0%E6%96%AF%E5%9D%A6%E5%AE%A3%E8%A8%80>

這理論類同於利他和利己的差異，人們利己的同時，無疑深信這是對自身有最大獲益的方式。用更宏觀的層次觀之，個人無法脫離群體，人類是生物界的一部分，地球上全部生物都生存於宇宙，全然的利己主義是否真能「利己」？詩人的創作固然抒發己懷，但當更深層去體會、表現出世上萬物的聲音時，期望的是憑藉一己之力去影響眾人之力。

泰戈爾著作等身，晚年仍積極奔波日本、中國等地，不遺餘力地倡導個人信念。他試圖傳達眾人，應使物質跟心靈回復純淨簡樸狀態，以愛對待周遭的人和所處的世界，和平共處；儘管人會為了各種失去不可得而痛苦，幸好在最終國度裡一切都將不增不減，合而為一。所以，切記在疲倦迷失時記住自我的中心價值，才能無愧於自己，無愧於前往生命彼端殿堂時所面對的。

讀著他因家常小事體悟歡愉，或似修道者般感嘆著自然奧妙的道理，文字流動間是對生命的體認跟哲思，像一本踏著芬芳泥土尋求天地真意的謳歌，不脫人世又凌然於空。我想，這正是困於泥濘終不能解的人們需要的吧？藉此獲得些許安慰跟花火，照亮心底明滅的疑難困惑，航向燈塔處的向度。

記得中學時讀過一篇英文散文，內容敘述世界末日的場景，細節已記不清，卻清楚故事構圖僅僅是家人們共度日常的模样，溫馨而平淡。是啊，如果世界末日來臨，你會選擇如何度過最後的那天？假設做什麼都不會改變這結局，要去狂歡嗎？要趁亂為惡嗎？或者，也只是想和家人一起吃飯，閒話家常，彼此陪伴著走到最後。

讓這做我的最後一句話吧，「我信賴你的愛。」¹⁰ 泰戈爾這麼說。因信賴愛而打從心底平靜滿足，善待自己和周遭人事物，對這世界能夠永不失去熱情，並期待與所愛之人終將相逢於彼岸，這一切看似容易卻不易。若真能選擇離世前的最後一句，但願我也能心滿意足地低吟：「我信賴愛。」於願足矣！

國家圖書館出版品預行編目資料

公務人員專書閱讀心得寫作得獎作品集 . 108 年度 /
國家文官學院編著 .

初版 . -- 臺北市：國家文官學院，民 109.03
面；公分

ISBN 978-986-5431-52-5 (平裝)

1. 行政管理 2. 文集

572.907

109002680

書名：108 年度公務人員專書閱讀心得寫作得獎作品集

出版者：國家文官學院

發行者：郭芳煜

編著者：國家文官學院

總編輯：許秀春

編輯委員：趙璟瑄、陳姿仔、童嘉為、施佩萱、陶紀貞、王紹祖

執行編輯：洪瑋筠、蔡宛陵

地址：11561 臺北市南港區忠孝東路 7 段 576 號

電話：(02) 2653-1500

出版日期：中華民國 109 年 3 月 初版

印刷者：昆毅彩色製版股份有限公司

地址：新北市三重區中正北路 430 號 8 樓之 6

電話：(02) 2971-8809